



KK Кір жуғыш машина
RU Стиральная машина

Қолдану туралы нұсқаулары
Инструкция по эксплуатации

2
28

МАЗМҰНЫ

1. САҚТЫҚ ШАРАЛАРЫ.....	3
2. ҚАУІПСІЗДІК НҰСҚАУЛАРЫ.....	4
3. БҰЙЫМ СИПАТТАМАСЫ.....	6
4. БАСҚАРУ ПАНЕЛІ.....	7
5. БІРІНШІ ҚОЛДАНҒАНҒА ДЕЙІН.....	8
6. ӘРКҮНДІК ҚОЛДАНУ.....	9
7. ЖУУ БАҒДАРЛАМАЛАРЫ.....	12
8. ПАЙДАЛАНУ КӨЛЕМІ.....	15
9. АҚЫЛ-КЕҢЕС.....	16
10. КҮТУ МЕНЕН ТАЗАЛАУ.....	17
11. АҚАУЛЫҚТЫ ТҮЗЕТУ.....	20
12. ТЕХНИКАЛЫҚ ДЕРЕК.....	23
13. ОРНАТУ.....	24

СІЗ ОЙЫМЫЗДА БОЛДЫҢЫЗ

Electrolux құрылғысын сатып алғаныңызға рахмет. Сіз ондаған жылдар бойғы кәсіби тәжірибе мен инновацияға сүйеніп жасалған құрылғыны таңдадыңыз. Тапқырлықтың туындысы болған, көз тартарлық бұл құрылғыны жасау барысында сіз ойымызда болдыңыз. Сондықтан, қолданған сайын тамаша нәтижеге қол жеткізе алатыныңызға сенімді болыңыз.

Electrolux әлеміне қош келдіңіз.

Біздің веб-сайтқа барып келесіні қараңыз:



Қолдануға қатысты кеңестер, кітапшалар, ақаулықты түзету, қызмет көрсету туралы ақпарат:

www.electrolux.com/webselfservice



Сізге барынша жақсы қызмет көрсету үшін өніміңізді мына жерге тіркеңіз:

www.registerelectrolux.com



Құрылғыңызға қажетті керек-жарақтарды, шығынды материалдарды және фирмалық қосалқы бөлшектерді сатып алу үшін:

www.electrolux.com/shop

ТҰТЫНУШЫҒА ҚЫЗМЕТ КӨРСЕТУ

Фирмалық заттарды қолдануды ұсынамыз.

Қызмет көрсету орталығына хабарласқанда келесі деректердің дайын болуын қамтамасыз етіңіз. Үлгісі, Өнім нөмірі, Сериялық нөмірі.

Деректерді техникалық ақпарат тақтайшасынан алуға болады.



Ескерту / Қауіп-қатерден сақтандыру ақпараты



Жалпы ақпарат және ақыл-кеңес



Қоршаған ортаға қатысты ақпарат

Өндіруші ескертусіз өзгеріс енгізу құқығына ие.

1. ⚠ САҚТЫҚ ШАРАЛАРЫ

Құрылғыны орнатып іске қолданар алдында бірге жеткізілген нұсқауларды мұқият оқып шығыңыз. Дұрыс орнатпау немесе пайдаланбау нәтижесінде орын алған жарақат немесе зақымдарға өндіруші жауапты емес. Нұсқаулықтарды кейін қарап жүру үшін әрқашан қауіпсіз және қол жетімді жерде сақтаңыз.

1.1 Балалар мен дәрменсіз адамдардың қауіпсіздігі

- Бұл құрылғыны 8 жастағы және одан асқан балалар мен физикалық мүмкіндіктері шектеулі адамдар, құрылғыны қауіпсіз пайдалану және одан келетін ықтимал қауіп-қатер туралы нұсқау алса және/немесе қадағалау үстінде болса пайдалана алады.
- Балаларға құрылғымен ойнауға рұқсат бермеңіз.
- 3 жасқа толмаған балаларды үздіксіз бақылауда болмаса, құрылғыдан алыс ұстау керек.
- Барлық орам материалдарын балалардан алыс ұстап, қоқысқа тиісті түрде тастау керек.
- Жуғыш заттарды балалардан алыс ұстаңыз.
- Құрылғының есігі ашық тұрғанда, балалар мен үй жануарларын алыс ұстаңыз.
- Балалар құрылғыны жөндеу және тазалау жұмыстарын бақылаусыз орындамауы керек.

1.2 Қауіпсіздік туралы жалпы ақпарат

- Бұл құрылғының техникалық сипаттамасын өзгертпеңіз.
- Ең көп 3 кг салмақ көрсетілімін орындаңыз ("Бағдарлама кестесі" тарауын қараңыз).
- Сыртқы қосылымнан су кіретін тұстағы судың жұмыс қысымы 0,5 бар (0,05 МПа) және 8 бар (0,8 МПа) аралығында болуы керек.

- Табанындағы желдеткіш саңылауларға (егер бар болса) кілем, төсеніш немесе еденнің қаптамасы кедергі жасамауға тиіс.
- Құрылғыны су желісіне жаңадан берілген түтік жинағын немесе уәкілетті қызмет көрсету орталығы берген басқа түтік жинағын қолданып қосу керек.
- Ескі түтіктерді қайта пайдалануға болмайды.
- Қуат сымына зақым келсе, электр қатерінен сақтандыру үшін оны өндіруші немесе оның уәкілетті қызмет көрсету орталығы немесе сол сияқты білікті маман ауыстыруға тиіс.
- Кез келген жөндеу жұмысын орындау алдында құрылғыны сөндіріп, ашаны розеткадан суырыңыз.
- Құрылғыны тазалау үшін сулы спрейді және/немесе буды қолданбаңыз.
- Құрылғыны дымқыл шүберекпен тазалаңыз. Бейтарап жуғыш заттарды ғана қолданыңыз. Жеміргіш заттарды, түрпілі жөкені, еріткіштерді немесе темір заттарды пайдаланбаңыз.

2. ҚАУІПСІЗДІК НҰСҚАУЛАРЫ

2.1 Оранату

- Орам материалдарының және тасымал тетіктерінің барлығын алыңыз.
- Тасымал болттарын сенімді жерде сақтаңыз. Кейін құрылғыны көшірген кезде, ішкі бөліктеріне зақым келмес үшін барабанды бекіту үшін оларды қайта салу керек.
- Құрылғы ауыр болғандықтан, орнынан жылжытқан кезде әрқашан абай болыңыз. Әрқашан қауіпсіздік қолғабы мен бітеу аяқ киім киіңіз.
- Бүлінген құрылғыны орнатпаңыз немесе іске қоспаңыз.
- Құрылғымен бірге жеткізілген оранату бойынша нұсқауларды орындаңыз.
- Құрылғыны температурасы 0°C градустан төмен немесе ауа-райы әсер ететін жерге орнатпаңыз немесе пайдаланбаңыз.

- Құрылғы орнатылған еден тегіс, орнықты, қызуға төзімді және таза болуға тиіс.
- Құрылғы мен еден арасында ауаның айналуын қамтамасыз етіңіз.
- Құрылғы мен еден арасында тиісті орын қалдыру үшін өзгермелі тіректерді реттеңіз.
- Құрылғыны құрылғының есігі толық ашылмайтын жерге орнатпаңыз.

2.2 Электртоғына қосу

- Құрылғыны міндетті түрде жерге тұйықтау қажет.
- Әрқашан дұрыс орнатылған, қатерден сақтандырылған розетканы қолданыңыз.
- Техникалық ақпарат тақтайшасындағы электр параметрлерінің электр желісіндегі параметрлерге сай келетініне көз

жеткізіңіз. Сай келмесе, электршіге хабарласыңыз.

- Көп тармақты адаптерлер мен ұзартқыш сымдарды қолданбаңыз.
- Құрылғының ашасына және сымына зақым келтірмеңіз. Қорек сымын ауыстыру қажет болса, оны міндетті түрде қызмет көрсету орталығы жүзеге асыруға тиіс.
- Құрылғының ашасын розеткаға тек құрылғыны орнатып болғаннан кейін ғана жалғаңыз. Орнатып болғаннан кейін ашаның қол жететін жерде тұрғанына көз жеткізіңіз.
- Қорек сымын немесе ашасын су қолмен ұстамаңыз.
- Құрылғыны тоқтан ажырату үшін сымынан тартпаңыз. Өрқашан ашасынан тартып суырыңыз.
- Бұл құрылғы Е.Е.С. ережелеріне сай келеді.

2.3 Суға қосу

- Су түтіктеріне зақым келтірмеңіз.
- Жаңа түтіктерді немесе ұзақ уақыт қолданылмаған түтіктерді орнату алдында, жөндеу жұмыстарын орындағаннан кейін немесе жаңа құралдарды орнатқаннан кейін (су өлшегіш құрал, т.б.) суды таза және тұнық су аққанша ағызыңыз.
- Құрылғыны пайдалану барысында немесе бірінші рет қолданғаннан кейін ешбір су ағып тұрмағанына көз жеткізіңіз.

2.4 Пайдалану



ЕСКЕРТУ!

Жарақат алу, электр қатері, күйіп қалу және өрт қаупі, құрылғыны бүлдіріп алу қаупі бар.

- Бұл үйде ғана қолдануға арналған құрылғы.

- Жуғыш заттың орамындағы қауіпсіздік нұсқауларын орындаңыз.
- Тұтанғыш заттарды немесе ішіне тұтанғыш зат салынған дымқыл заттарды құрылғының ішіне, қасына немесе үстіне қоймаңыз.
- Кірден барлық темір заттардың алынғанына көз жеткізіңіз.
- Құрылғының астына ағып кетуі мүмкін суды құю үшін сауыт қоймаңыз. Қолданылатын керек-жарақтың түрін уәкілетті қызмет көрсету орталығына хабарласып біліңіз.
- Бағдарлама жұмыс істеп тұрған кезде шыны есікті ұстамаңыз. Шыны ысып кетуі мүмкін.

2.5 Сервис

- Құрылғыны жөндеу үшін уәкілетті қызмет көрсету орталығына хабарласыңыз.
- Тек ғана фирмалық қосалқы бөлшектерді қолданыңыз.

2.6 Құрылғыны тастау



ЕСКЕРТУ!

Жарақат алу немесе тұншығып қалу қаупі бар.

- Құрылғыны электр және сумен жабдықтау желісінен ажыратыңыз.
- Құрылғыға жақын орналасқан электр сымын кесіп, қоқысқа тастаңыз.
- Балалар немесе үй жануарлары барабанға қамалып қалмас үшін есіктің бекітпесін ағытып алыңыз.
- Құрылғыны Ескірген электр және электроника құрылғыларын тастауға (WEEE) арналған жергілікті ережелерге сәйкес тастаңыз.

3. БҰЙЫМ СИПАТТАМАСЫ

3.1 Машинаның алдыңғы жағы

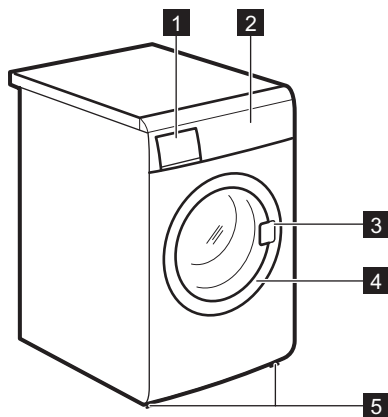

- 1 Жуғыш зат үлестіргіштің тартпасы
- 2 Басқару панелі
- 3 Есіктің тұтқасы
- 4 Сыртқы есіктің жақтауы
- 5 Құрылғыны деңгейлейтін тіректер

3.2 Машинаның артқы жағы

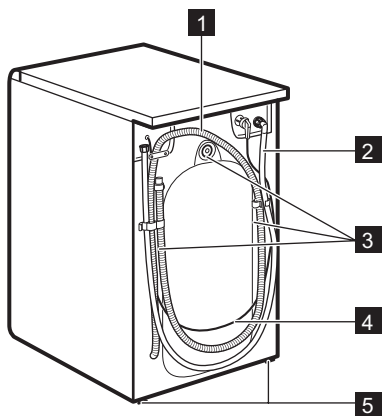

- 1 Су төгетін түтік
- 2 Су құятын түтік
- 3 Тасымалдау құралдары
- 4 Электр сымы
- 5 Тіректер

3.3 Жуғыш зат үлестіргіші

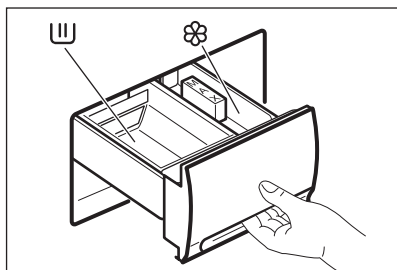

☼ Сұйық үстемелерге арналған бөлімше (мата жұмсартқыш, крахмал).
Кез келген мата жұмсартқыш не крахмалдайтын үстемелерді бөлімшеге жуу бағдарламасын бастамай тұрып құю керек.

U Негізгі жуу циклына арналған ұнтақ немесе сұйық жуғыш зат салуға арналған бөлімше. Егер сұйық жуғыш зат қолдансаңыз, оны бағдарлама басталардың сәл алдында салыңыз.

i Алдын ала жуу цикліне арналған жуғыш затты барабанға тура құю керек.

4. БАСҚАРУ ПАНЕЛІ

4.1 Басқару панелінің сипаттамасы

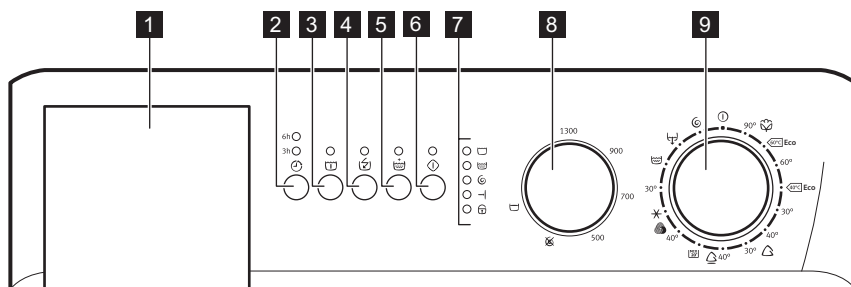

- | | |
|-------------------------------|--------------------------------------|
| 1 Жуғыш зат үлестіргіш | 6 БАСТАУ/ҮЗІЛІС түймешігі |
| 2 КЕШІКТІРІП БАСТАУ түймешігі | 7 Бағдарлама үрдісінің индикаторлары |
| 3 АЛДЫН АЛА ЖУУ түймешігі | 8 АЙНАЛДЫРУДЫ азайту түймешігі |
| 4 ЖЫЛДАМ түймешігі | 9 Бағдарлама таңдау тетігі |
| 5 ҚОСЫМША ШАЮ түймешігі | |

4.2 Жуғыш зат үлестіргіш

Жуғыш заттың жуғыш зат пен мата жұмсартқышқа арналған 2 жеке бөлімшесі бар.

4.3 Кешіктіріп бастау ⌚

Осы түймешік арқылы бағдарламаны 6 немесе 3 сағат кешіктіріп бастауға болады.

4.4 Алдын ала жуу 🪺

Осы функцияның көмегімен машина негізгі жуу циклінің алдында алдын ала жуу циклін орындайды. Жуу уақыты ұзарады. Бұл функция қатты кірлеген заттарды жуу үшін ұсынылады.

4.5 Жылдам ⚡

Осы функцияны таңдағанда жуу уақыты шамамен 10 минутқа азаяды. Бұл функция шамалы кірлеген ақ-/ түрлі-түсті және синтетика заттар үшін ұсынылады.

4.6 Қосымша шаю 🪺

Бұл құрылғы қуатты үнемдейтін етіп жасалған. Егер кірді қосымша сумен шаю (қосымша шаю) керек болса осы функцияны таңдаңыз. Қосымша шаю циклдары орындалады. Бұл функция жуғыш заттарға аллергиясы бар адамдарға, сондай-ақ суы аса тұщы жерлерде қолдану үшін ұсынылады.

4.7 Бастау Үзіліс ⏸

Бұл түймешік таңдалған бағдарламаны бастауға немесе кідіруге мүмкіндік береді.

4.8 Индикатор шамдары

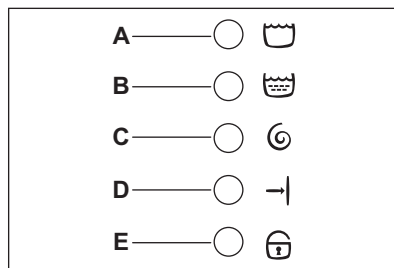

A шамы машина **жуу циклін** орындап тұрған кезде жанады.

B шамы машина **шаю циклін** орындап тұрған кезде жанады.

C шамы машина **айналдыру циклін** орындап тұрған кезде жанады.

D шамы жуу циклі **аяқталғанда** жанады.

E шамы **есікті ашуға** болатын-болмайтынын көрсетеді:

- Шам қосұлы: есікті ашуға болмайды.
- Шам сөндірулі: есікті ашуға болады.
- Шам жыпылықтап тұр: есікті көп кешіктірмей ашуға болады.

4.9 Айналдыруды азайту тетігі

Айналдыру жылдамдығын таңдау тетігін бұрау арқылы, таңдалған бағдарламаның кірді айналдыру жылдамдығын өзгертуге немесе «Шаюды кідірту» немесе «Айналдырмау» параметрін таңдауға болады.

4.10 Бағдарлама таңдау тетігі

Бұл құрылғыны қосуға/сөндіруге және/немесе бағдарлама таңдауға мүмкіндік береді.

5. БІРІНШІ ҚОЛДАНҒАНҒА ДЕЙІН



ЕСКЕРТУ!

Барабаннан кірдің бәрін алыңыз.

Кір жуғыш машинаны өндіру барысында қалуы мүмкін

қалдықтардан тазалау үшін жуу бағдарламасын ешбір кір салмай орындаңыз. Шамамен 100 мл жуғыш затты барабанға тура құйып, мақта мата циклін 60°C градусқа қойып орындаңыз. Бағдарлама аяқталған

кезде машина іске қосуға дайын тұрады.

6. ӘРКҮНДІК ҚОЛДАНУ



ЕСКЕРТУ!

Қауіпсіздік тарауларын қараңыз.

6.1 Кірді салу

1. Құрылғының есігін ашыңыз
2. Кірді барабанға бір-бірден салыңыз.
3. Кірлерді құрылғыға салар алдында сілкілеңіз.

Барабанға тым көп кір салынбағанына көз жеткізіңіз.

4. Есікті нығыздап жабыңыз.

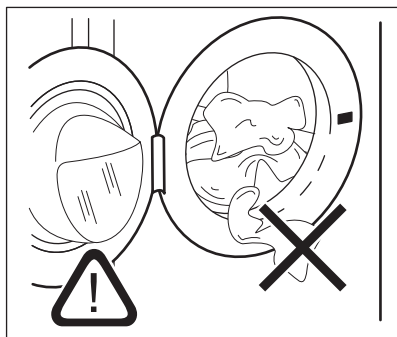

АБАЙЛАҢЫЗ

Тығыздағыш пен есіктің арасына ешбір кір қыстырылып қалмағанына көз жеткізіңіз. Су ағуы немесе кірге нұқсан келуі мүмкін.

6.2 Жуғыш зат пен мата жұмсартқышты өлшеп алыңыз

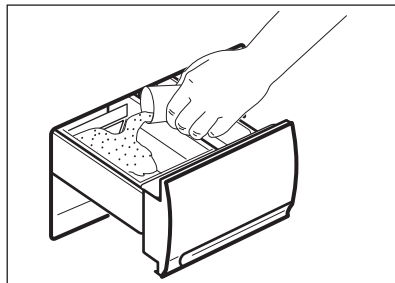

Үлестіргіш қорапшаны тоқтағанша тартып шығарыңыз. Жуғыш затты қажетіне орай өлшеп алып, сол жақтағы  үлкенірек бөлікке салыңыз.

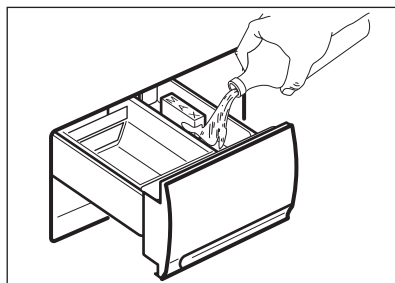

Қажет болса, мата жұмсартқышты  белгісі салынған кішкене бөлікке салыңыз (пайдаланылатын мөлшері тартпаның «MAX» таңбасынан аспауға тиіс).

Қорапшаны еппен жабыңыз.

6.3 Қажетті бағдарламаны бағдарлама таңдайтын тетікпен таңдаңыз

Бағдарлама таңдау тетігін қажетті бағдарламаға бұраңыз. Таңдау тетігін сағат тілінің бағытымен не сағат тілінің бағытына қарсы бұрауға болады.

Бастау түймешігінің жасыл индикаторы жыпылықтай бастайды

Таңдалған бағдарламаның барлық циклдарына қатысты шамдар жанады.

① қалпына қойған кезде бағдарлама бастапқы қалпына қойылады және машина СӨНЕДІ.

Бағдарламаның соңында машинаны сөндіру үшін бағдарлама таңдау тетігін

① қалпына қойыңыз.



Машина жұмыс істеп тұрған кезде бағдарлама таңдау тетігін басқа бағдарламаға қойсаңыз, таңдаудың қате екенін көрсету үшін бағдарлама үрдісінің дисплейіндегі шамдар жыпылықтай бастайды. Машина жаңадан таңдалған бағдарламаны орындамайды.

6.4 Айналыру жылдамдығын, Шаюды кідірту немесе Айналырмау функцияларын таңдаңыз

Айналыру жылдамдығын, Шаюды кідірту немесе Айналырмау параметрін айналыру жылдамдығын таңдау тетігімен таңдаңыз.

- Синтетика және жүн мата бағдарламаларында 1300 (немесе 1000) орны 900 мин/айн-ға тең болса, баппен жуу бағдарламасында 700 мин/айн-ға тең.
- 500 мәні - синтетика және жүн мата бағдарламаларында 500 мин/айн-ға тең болса, баппен жуу бағдарламасында 450 мин/айн-ға тең.

Шаюды кідірту

Бұл параметрді таңдағанда, киімдер мыжылып қалмас үшін соңғы шаю циклынан қалған су түгел төгілмейді. Бағдарлама аяқталғанда "D" және "E" шамдары жанып, суды төгу қажет

екенін көрсетеді (Қараңыз: "Бағдарламаның соңы").

Айналырмау

Осы параметрді таңдағанда айналыру циклдарының ешбірі орындалмайды. Өте нәзік матаны жууға арналған. Мақта мата және синтетика бағдарламалары үшін машина қосымша шаю циклдарын қосады.

Әр бағдарламаға арналған ең үлкен жылдамдық туралы ақпаратты **Жуу бағдарламалары** тарауынан қараңыз.

6.5 Кешіктіріп бастау функциясын таңдаңыз

Бағдарламаны бастамай тұрып, оны кешіктіріп бастағыңыз келсе, қажетті кешіктіріп бастау уақытын таңдау үшін

⌚ түймешігін қайта-қайта басыңыз. Орнатылған кешіктіру уақытына сай келетін шамдар жанады.

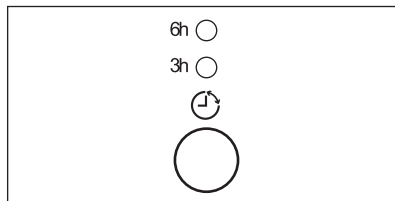

Бұл функцияны бағдарламаны орнатып, **Бастау** түймешігін баспай тұрып таңдау керек.

Кешіктіріп бастау уақытын кез келген уақытта **Бастау** түймешігін баспай тұрып біржола тоқтатуға немесе өзгертуге болады.

Бастау түймешігін басқаннан кейін кешіктіріп бастауды болдырмау:

1. Кір жуғыш машинаны ҮЗІЛІС параметріне **Бастау** түймешігін басып қойыңыз.
2. ⌚ түймешігін бір рет басыңыз, таңдалған кешіктіріп бастауға қатысты шам сөнеді.
3. Бағдарламаны бастау үшін **Бастау** түймешігін қайта басыңыз.



Таңдалған кешіктіріп бастау уақытын, жуу бағдарламасын қайта таңдағаннан кейін ғана өзгертуге болады. Кешіктіру уақыты кезінде есік құлыпталып тұрады ("есік құлыптаулы" шамы жанады). Кешіктіріп бастау функциясын **СУ ТӨГУ** немесе **АЙНАЛДЫРУ** циклымен бірге **таңдау мүмкін емес**.

6.6 Қажетті параметрлерді таңдаңыз

Бағдарлама түріне қарай әр түрлі функцияларды біріктіріп пайдалануға болады. Бұны қажетті бағдарламаны таңдағаннан кейін **Бастау** түймешігін баспай тұрып таңдау қажет. Тиісті шам жанады.

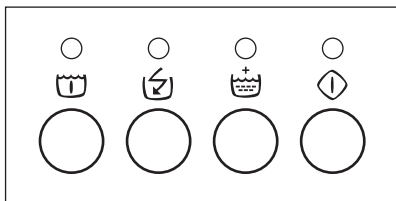

Егер теріс функция таңдалса, тиісті индикатор шам шамамен 2 секунд жыпылықтайды. Функциялардың жуу бағдарламаларымен үйлесетін-үйлеспейтінін «Жуу бағдарламалары» тарауынан қараңыз.

6.7 Бағдарламаны бастау

Таңдалған бағдарламаны бастау үшін осы **Бастау** түймешігін басыңыз; тиісті индикатор шам жыпылықтауын тоқтатып, жанған қалпы тұрады.

Бағдарлама үрдісінің дисплейінде **A** және **E** индикатор шамдары жанып, құрылғының жұмыс істей бастағанын және есіктің құлыптаулы екенін көрсетеді.

6.8 Параметрді не орындалып тұрған бағдарламаны өзгерту

Бағдарламаның кейбір функцияларын орындалмай тұрғанда өзгертуге болады.

Қандай да бір өзгеріс енгізу алдында, кір жуғыш машинаны келесі **Бастау** түймешігін басып үзіліске қою қажет.

Бағдарламаны **Бастау** түймешігі басылмай тұрғанда өзгертуге болады. Орындалып тұрған бағдарламаны, қайта бастапқы қалпына қойғаннан кейін ғана өзгерте аласыз. Бағдарлама таңдау тетігін ① қалпына қойып, содан кейін жаңа бағдарламаға қойыңыз. Жаңа бағдарламаны **Бастау** түймешігін қайта басып бастаңыз.

6.9 Бағдарламаны кідірту

Орындалып тұрған бағдарламаны кідірту үшін **Бастау** түймешігін басыңыз, тиісті индикатор жыпылықтай бастайды. Бағдарламаны қайта бастау үшін түймешікті тағы да басыңыз.

6.10 Бағдарламаны болдырмау

Жұмыс істеп тұрған бағдарламаны біржола тоқтату үшін таңдау тетігін ① қалпына қойыңыз. Енді жаңа бағдарламаны таңдауыңызға болады.

6.11 Бағдарлама басталып кеткен соң есікті ашу

Әуелі **Бастау** түймешігін басып машинаны үзіліске қойыңыз.

Біраз минут өткеннен кейін, келесі жағдайлар орындалса есікті аша беруге болады:

- Судың температурасы 55°C градустан төмен.
- Судың деңгейі есіктің астыңғы жиегінен төмен болса.
- Машина айналдырмай тұрса.

Есікті аша алмасаңыз, бірақ оны міндетті түрде ашу қажет болса, таңдау тетігін ① қалпына қойып

машинаны сөндіріңіз. Бірнеше минуттан соң есікті ашуға болады.

(Судың деңгейі мен температурасына назар аударыңыз!).

Осы әрекеттен кейін, бағдарлама мен параметрлерді қайта орнатып, содан кейін **Бастау** түймешігін басу қажет.

6.12 Бағдарламаның соңы

Машина автоматты түрде тоқтайды.

D индикатор шамы жанып, бағдарламаның аяқталғанын көрсетеді. **E** индикатор шамы сөнеді; есікті ашып, кірді ала беруге болады.

Бағдарламаның соңында барабан ішінде су қалса ("Шаюды кідірту" функциясы таңдалған кезде), **суды төгу үшін келесі нұсқауларды орындаңыз:**

- бағдарлама таңдау тетігін ① қалпына қойыңыз
- "Суды төгу" не "Айналдыру" бағдарламасын таңдаңыз
- **Бастау** түймешігін басыңыз

E индикатор шамы сөнген кезде есікті ашып, кірді ала беруге болады.





Циклдың соңында машинаны сөндіру үшін бағдарлама таңдау тетігін ① қалпына қойыңыз.





Кірді машинадан алыңыз да, барабанның бос екенін мұқият тексеріңіз. Енді кір жумайтын болсаңыз, су құятын шүмекті жабыңыз.

Зең мен жағымсыз иіс пайда болмас үшін есікті ашық қалдырыңыз.

7. ЖУУ БАҒДАРЛАМАЛАРЫ

Бағдарлама/ Температура	Кірдің түрі	Қолданыстағы параметрлер	Бағдарлама сипаттамасы
МАҚТА-МАТА БҰЙЫМДАРЫ  90°C	Ақ мақта мата (қатты немесе қалыпты кірлеген мақта мата заттар)	АЙНАЛДЫРУДЫ АЗАЙТУ/ АЙНАЛДЫРМАУ/ ШАЮДЫ КІДІРТУ КЕШІКТІРІП БАСТАУ АЛДЫН АПА ЖУУ ЖЫЛДАМ ¹⁾ ҚОСЫМША ШАЮ	Негізгі жуу Шаю циклдары Ұзақ айналдыру, макс. 1300 айн/мин Кірдің ең үлкен салмағы 3 кг

Бағдарлама/ Температура	Кірдің түрі	Қолданыстағы параметрлер	Бағдарлама сипаттамасы
МАҚТА-МАТА БҰЙЫМДАРЫ ECO  2) 60°C	Ақ мақта мата, үнемді (Бұл бағдарламаны шамалы не қалыпты кірлеген мақта матадан жасалған заттар үшін таңдауға болады. Температура төмендейді де, жуу уақыты ұзарады. Бұл қуатты үнемдей отырып, жуу нәтижесін жақсартуға көмектеседі.)	АЙНАЛДЫРУДЫ АЗАЙТУ/ АЙНАЛДЫРМАУ/ ШАЮДЫ КІДІРТУ КЕШІКТІРІП БАСТАУ АЛДЫН АЛА ЖУУ ҚОСЫМША ШАЮ	Негізгі жуу Шаю циклдары Ұзақ айналдыру, макс. 1300 айн/мин Кірдің ең үлкен салмағы 3 кг
МАҚТА-МАТА БҰЙЫМДАРЫ  60° - 30°C	Түрлі-түсті мақта мата (қалыпты кірлеген мақта мата заттар)	АЙНАЛДЫРУДЫ АЗАЙТУ/ АЙНАЛДЫРМАУ/ ШАЮДЫ КІДІРТУ КЕШІКТІРІП БАСТАУ АЛДЫН АЛА ЖУУ ЖЫЛДАМ 1) ҚОСЫМША ШАЮ	Негізгі жуу Шаю циклдары Ұзақ айналдыру, макс. 1300 айн/мин Кірдің ең үлкен салмағы 3 кг
МАҚТА-МАТА БҰЙЫМДАРЫ ECO  2) 40°C	Түрлі-түсті мақта мата, үнемді (Мақта матаға арналған үнемді бағдарлама. Қараңыз: Мақта мата 60° ECO)	АЙНАЛДЫРУДЫ АЗАЙТУ/ АЙНАЛДЫРМАУ/ ШАЮДЫ КІДІРТУ КЕШІКТІРІП БАСТАУ АЛДЫН АЛА ЖУУ ҚОСЫМША ШАЮ	Негізгі жуу Шаю циклдары Ұзақ айналдыру, макс. 1300 айн/мин Кірдің ең үлкен салмағы 3 кг
СИНТЕТИКАЛЫҚ МАТА  40° - 30°C	Синтетика не аралас мата: іш киім, түрлі-түсті киім-кешек, отырып қалмайтын жейде, блузалар.	АЙНАЛДЫРУДЫ АЗАЙТУ/ АЙНАЛДЫРМАУ/ ШАЮДЫ КІДІРТУ КЕШІКТІРІП БАСТАУ АЛДЫН АЛА ЖУУ ЖЫЛДАМ 1) ҚОСЫМША ШАЮ	Негізгі жуу Шаю циклдары Қысқа айналдыру, макс. 900 айн/мин Кірдің ең үлкен салмағы 1,5 кг

Бағдарлама/ Температура	Кірдің түрі	Қолданыстағы параметрлер	Бағдарлама сипаттамасы
НӘЗІК МАТА  40°C	Нәзік маталар: акрил, вискоза, полиэфир.	АЙНАЛДЫРУДЫ АЗАЙТУ/ АЙНАЛДЫРМАУ/ ШАЮДЫ КІДІРТУ КЕШІКТІРІП БАСТАУ АЛДЫН АПА ЖУУ ҚОСЫМША ШАЮ	Негізгі жуу Шаю циклдары Қысқа айналдыру, макс. 700 айн/мин Кірдің ең үлкен салмағы 1,5 кг
АРАЛАС  20°C	Қуатты өте тиімді пайдаланатын, суық сумен жуатын бағдарлама. Шамалы кірлеген. Бұл бағдарламаға суық суға арналған жуғыш зат қажет.	АЙНАЛДЫРУДЫ АЗАЙТУ/ АЙНАЛДЫРМАУ/ ШАЮДЫ КІДІРТУ КЕШІКТІРІП БАСТАУ ҚОСЫМША ШАЮ	Негізгі жуу Шаю циклдары Қысқа айналдыру, макс. 900 айн/мин Кірдің ең үлкен салмағы 1,5 кг
ЖҮН МАТА  40° - СУЫҚ ()	Машинамен жууға болатын жүн матаға арналған жуу бағдарламасы.	АЙНАЛДЫРУДЫ АЗАЙТУ/ АЙНАЛДЫРМАУ/ ШАЮДЫ КІДІРТУ КЕШІКТІРІП БАСТАУ	Негізгі жуу Шаю циклдары Қысқа айналдыру, макс. 900 айн/мин Кірдің ең үлкен салмағы 1 кг
ШАҒЫН 30°C	Шамалы кірлеген немесе жаңартуды қажет ететін кірлерге арналған бағдарлама.	АЙНАЛДЫРУДЫ АЗАЙТУ/ АЙНАЛДЫРМАУ/ ШАЮДЫ КІДІРТУ КЕШІКТІРІП БАСТАУ	Негізгі жуу Шаю циклдары Қысқа айналдыру, макс. 700 айн/мин Кірдің ең үлкен салмағы 1,5 кг
ШАЮ ЦИКЛДАРЫ 	Бұл бағдарлама арқылы қолмен жуылған, мақта матадан жасалған киім-кешектерді шаюға және айналдыруға болады. Машина 3 рет шаяды да, соңынан ұзақ айналдыру циклын орындайды. Айналдыру жылдамдығын азайтуға болады.	АЙНАЛДЫРУДЫ АЗАЙТУ/ АЙНАЛДЫРМАУ/ ШАЮДЫ КІДІРТУ ҚОСЫМША ШАЮ	Шаю циклдары Айналдыру, макс. 1300 айн/мин Кірдің ең үлкен салмағы 3 кг

Бағдарлама/ Температура	Кірдің түрі	Қолданыстағы параметрлер	Бағдарлама сипаттамасы
су төгу t_f	Шаюды кідірту функциялары таңдалған бағдарламаларда кір соңғы рет шайылған суды төгуге арналған.		Суды төгу Кірдің ең үлкен салмағы 3 кг
АЙНАЛДЫРУ \odot	Қолмен жуылған киім-кешек үшін және шаюды тоқтата тұру параметрі таңдалған бағдарламалардан соң бөлек айналдыру. Айналдыру жылдамдығын таңдау тетігін бұрап, айналдырылатын матаға сай келетін айналдыру жылдамдығын таңдауға болады.	АЙНАЛДЫРУДЫ АЗАЙТУ	Суды төгу және ұзақ айналдыру Макс. айн. жылдамдығы 1300 айн/мин Кірдің ең үлкен салмағы 3 кг
①ӨШІРУ	Бағдарламаны бастапқы қалпына қою немесе машинаны сөндіруге арналған		

1) Егер осы параметрді таңдасаңыз, ең үлкен салмақты азайтуды ұсынамыз. Мақта мата үшін ұсынылатын салмақ: 2 кг.

2) **Қуат жапсырмасында көрсетілген мәндерге сай келетін стандартты бағдарламалар.** Бұл бағдарламалар 1061/2010 стандарты бойынша "стандартты 60 °C мақта мата бағдарламасы" мен "стандартты 40 °C мақта мата бағдарламасы"-на сай келеді. Бұл бағдарламалар қалыпты кірлеген мақта маталарды жууға арналған бағдарламалардың ішіндегі, қуат және суды тұтыну жағынан қарағанда ең тиімді бағдарламалар болып есептеледі.

8. ПАЙДАЛАНУ КӨЛЕМІ



Осы кестеде орташа мәндер көрсетілген. Түрлі айнымалы шамалар деректерді өзгертуі мүмкін: кірдің мөлшері мен түрі, судың және қоршаған ортаның температурасы.

Бағдарламалар	Салмақ (кг)	Қуат тұтыну (кВт/сағ)	Суды пайдалану (литр)	Бағдарла маньң болжалды ұзақтығы (минут)	Қалдық ылғал (%) ¹⁾
Мақта мата 60°C	3	0,90	45	120	53
Мақта мата 40°C	3	0,45	45	110	53
Синтетика 40°C	1,5	0,50	50	80	35
Нәзік мата 40°C	1,5	0,50	52	70	35
Жүн мата/Қолмен жуу 30°C 2)	1	0,30	60	75	30
Стандартты мақта мата бағдарламалары					
Стандартты 60°C мақта мата	3	0,59	42	127	53
Стандартты 60°C мақта мата	1,5	0,54	38	127	53
Стандартты 40°C мақта мата	1,5	0,49	38	137	53

1) Айналдыру циклының соңында.

2) Кей үлгілерде қолжетімсіз.

Сөндіру режимі (Вт)	Қосулы режим (Вт)
0,10	0,98
Жоғарыдағы кестеде берілген ақпарат 2009/125/ЕО директивасын жүзеге асыру үшін ЕО Комиссиясының 1015/2010 стандартына сай берілген.	

9. АҚЫЛ-КЕҢЕС

9.1 Кір салу

- Кірді былай сұрыптаңыз: ақ, түрлі-түсті, синтетика, нәзік және жүн мата.
- Кірдің затбелгісіндегі жуу нұсқауларын орындаңыз.
- Ақ киім мен түрлі-түсті заттарды бірге жумаңыз.
- Кейбір түрлі-түсті заттарды алғаш жуғанда бояуы шығуы мүмкін. Оларды алғаш жуғанда бөлек жууға кеңес береміз.
- Жастық қаптарының түймесін салып, тартпаларды тартып жауып, ілгектер мен батырма түймешіктерді салыңыз. Белбеулерді байлаңыз.
- Қалталарды босатып, оралған заттарды ашыңыз.
- Көп қабатты матадан, жүн матадан және сурет салынған киімдердің астарын сыртына аударыңыз.
- Қатты дақтарды кетіріңіз.
- Қатты дақтарды арнайы жуғыш затпен жуыңыз.
- Перделерді абайлап жуыңыз. Ілгектерін алыңыз немесе перделерді кір жуатын торға немесе жастықтың тысына салыңыз.

- Көмкерілмеген немесе кесілген жерлері бар заттарды құрылғыда жумаңыз. Кішкене заттарды жуу үшін (мысалы, сым өткізілген төс тартқыш, белдіктер, колготкилер, т.с.с.) кір жууға арналған торды пайдаланыңыз.
- Кір өте аз салынса, айналдыру циклі кезінде теңгерімді сақтауға қатысты мәселе орын алуы мүмкін. Бұндай жағдай орын алса, барабандағы кірді қолмен таратып, қайта айналдыра бастаңыз.
- Осы заттардың орамында көрсетілетін нұсқауларды орындаңыз.
- Матаның түріне және түсіне, бағдарламаның температурасы мен кірдің деңгейіне сай келетін құралдарды қолданыңыз.
- Егер құрылғының жуғыш зат үлестіргішінде мөлшерлегіш құрал болмаса, (жуғыш зат ендірушісі қамтамасыз етеді) сұйық жуғыш затты мөлшерлегіш шарикпен қосыңыз.

9.2 Оңай кетпейтін дақтар

Кейбір дақтарды кетіру үшін су мен жуғыш зат жеткіліксіз болады.

Бұл дақтарды кірді құрылғыға салмай тұрып алдын ала тазалауды ұсынамыз.

Дақ кетіретін арнайы құралдар болады. Дақ пен матаның түріне сай келетін арнайы дақ кетіргішті қолданыңыз.

9.3 Жуғыш заттар мен үстемелер

- Кір жуғыш машиналарға арналған жуғыш заттар мен үстемелерді ғана қолданыңыз:
 - матаның барлық түрлеріне арналған ұнтақ жуғыштар,
 - нәзік мата (ең көбі 40 °C) мен жүн тоқымаларға арналған ұнтақ жуғыштар,
 - матаның барлық түрлеріне не тек жүн матаға арналған, төмен температурада жуатын бағдарламаларға (ең көбі 60 °C) арналған сұйық жуғыш заттар.
- Әр түрлі жуғыш заттарды араластырмаңыз.
- Қоршаған ортаға зиян келтірмеу үшін жуғыш затты қажетті мөлшерден артық пайдаланбаңыз.

9.4 Қоршаған ортаға қатысты ескерім

- Қалыпты кірлеген кірді алдын ала жуу циклі жоқ бағдарламаны қолданып жуыңыз.
- Жуу бағдарламасын әрқашан кірді ең көп рұқсат етілетін мөлшерде салғаннан кейін бастаңыз.
- Төмен температурада жуатын бағдарламаны таңдаған кезде, қажет болса дақ кетіргішті қолданыңыз.
- Жуғыш затты дұрыс мөлшерде қолдану үшін, жергілікті су жүйесіндегі судың кермектігін тексеріңіз. "Судың кермектігі" тарауын қараңыз.

9.5 Су кермектігі

Сіз тұратын жердегі су өте кермек немесе орташа кермек болса, кір жуғыш машинада су жұмсартқышты қолдануды ұсынамыз. Суы тұщы жерлерде су жұмсартқышты қолдану қажет емес.

Жергілікті жердегі судың кермектігін білу үшін су жүйесін басқару мекемесіне хабарласыңыз.

Су жұмсартқышты дұрыс мөлшерлеп пайдаланыңыз. Бұйымның орамында көрсетілетін нұсқауларды орындаңыз.

10. КҮТУ МЕНЕН ТАЗАЛАУ



ЕСКЕРТУ!

Қауіпсіздік тарауларын қараңыз.

10.1 Сыртын тазалау

Құрылғыны сабын мен жылы сумен ғана тазалаңыз. Барлық беттерін әбден құрғатыңыз.



АБАЙЛАҢЫЗ

Спирт, еріткіш немесе химиялық заттарды қолданбаңыз.

10.2 Қақты тазалау

Сіз тұратын жердегі су өте кермек немесе орташа кермек болса, кір жуғыш машинаға арналған қақ тазалайтын құралды қолдануды ұсынамыз.

Барабанның ішін мезгіл-мезгіл тексеріп, әк және тот бөлшектерінің жоқ екеніне көз жеткізіңіз.

Тот бөлшектерін тазалау үшін кір жуғыш машиналарға арналған арнайы құралдарды ғана пайдаланыңыз. Бұны кір жумай тұрғанда орындаңыз.



Бұйымның орамында көрсетілетін нұсқауларды әрқашан орындаңыз.

10.3 Тазалап жуу

Төмен температура бағдарламаларын қолданғанда барабанда шамалы жуғыш зат қалып қоюы мүмкін. Тазалап жуу процедурасын уақытылы орындаңыз. Ол үшін:

- Барабаннан барлық кірді алыңыз.
- Мақта мата бағдарламасын шамалы жуғыш зат салып, ең жоғары температураға қойып таңдаңыз.

10.4 Есік тығыздағышы

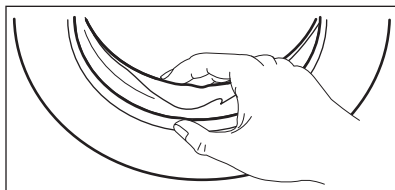

Тығыздағышты мезгіл-мезгіл тексеріп, ішіндегі заттардың барлығын алыңыз.

10.5 Үлестіргіштің суырмасын тазалау

Жуғыш ұнтақ пен қоспалар үлестіргішінің суырмасын мезгіл-мезгіл тазалап отыру қажет.

1. Қажет болса, машинаны тазалау үшін жуғыш зат суырмасын тұтас алып қоюға болады. Тежегіштен шығару үшін қатты ұстап тұрып тарту керек.

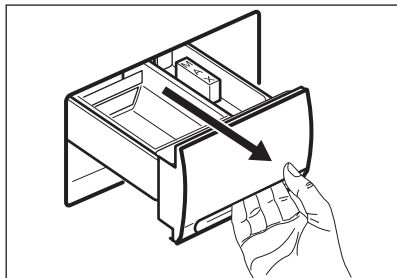

2. Суырманың ішіндегі түтікшені тазалау үшін алғыңыз келсе, оны ішке қарай басып тұрып, жоғары көтеру керек. Ағып тұрған суға шайып, жиналып қалған ұнтақ жуғышты тазалаңыз. Орнына қойған кезде, "сырт" еткен дыбыс естілгенше төмен басыңыз.

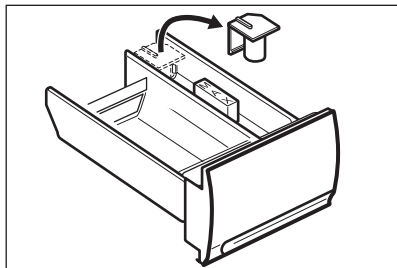

10.6 Тартпаның ұясын тазалау

Суырманы алғаннан кейін, оның ұясын кішкене шөткемен тазалап, ұяның астыңғы және үстіңгі жағынан жуғыш ұнтақты кетіріңіз.

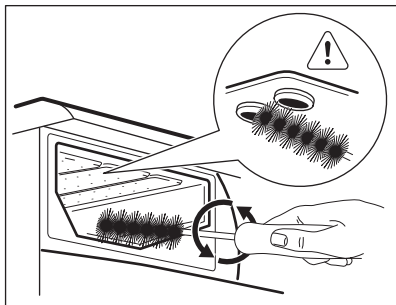

Суырманы орнына қойып, шаю бағдарламасын барабанға ешбір кір салмай орындаңыз.

10.7 Су құятын түтіктің және клапанның сүзгісін тазалау

1.

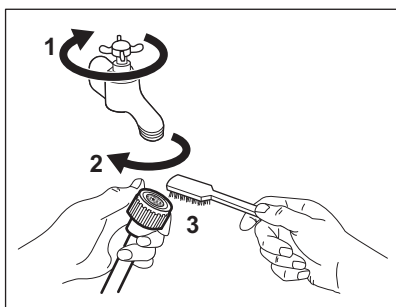

2.

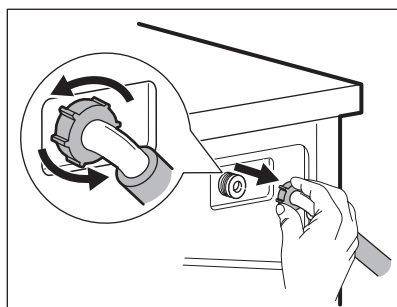

3.

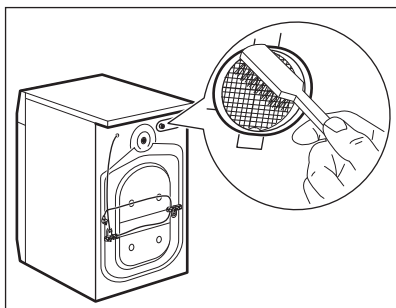

4.

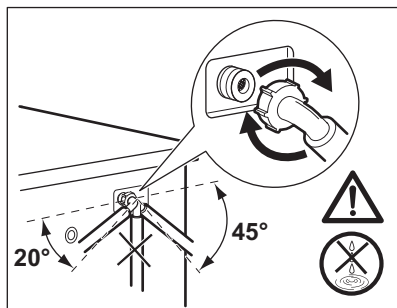

10.8 Мұздап қалу қаупі

Машина 0°С градустан төмен температурасы бар жерде тұрса, тиісті сақтық шараларын орындау керек.

- Сумен жабдықтауды тоқтатыңыз.
- Су құятын түтікті шүмектен ағытып алыңыз.
- Жуу бағдарламасын таңдаңыз, машинаны іске қосыңыз және бағдарламаны шамалы уақыт қосып қойыңыз.

- Бағдарламаны кідірту үшін бағдарламаны таңдау тетігін ① қалпына қойыңыз.
- Су құятын және төгетін түтіктердің ұшын едендегі су жинағышқа салыңыз. Түтіктің ұшының ақаба су (ақаба) шүмегінің деңгейінен төмен емес екеніне көз жеткізіңіз.
- "Су төгу" бағдарламасын таңдаңыз да, соңына дейін қосыңыз.

- Бағдарлама таңдау тетігін ① қалпына қойыңыз. Құрылғыны қайта іске қосқыңыз келген кезде, бөлме температурасының 0 °C градустан жоғары екендігіне көз жеткізіңіз.

Құрылғыны температурасы қалыпты бөлме ішінде ғана қолдану және

сақтау керек. Мұз қату салдарынан болған ақаулық үшін өндіруші жауапкершілік көтермейді.

11. АҚАУЛЫҚТЫ ТҮЗЕТУ



ЕСКЕРТУ!

Қауіпсіздік тарауларын қараңыз.

11.1 Кіріспе

Кейбір мәселелер қарапайым техникалық қызмет көрсетілмегендіктен не бақылаудың аздығынан пайда болатындықтан, оларды маманды арнайы шақырмай шешуге болады. Уәкілетті қызмет көрсету орталығына хабарласпас бұрын төмендегілерді тексеріңіз.

Машина жұмыс істеп тұрған кезде **End (Соңы)** жыпылықтап, машинаның

жұмыс істемей тұрғанын көрсетуі мүмкін:

- **1 рет жыпылықтау:** сумен жабдықтауға қатысты ақаулық.
- **2 рет жыпылықтау:** су төгуге қатысты ақаулық.
- **4 рет жыпылықтау:** есік ашық.

Ақаулықты түзеткеннен кейін бағдарламаны қайта бастау үшін **БАСТАУ** түймешігін басыңыз. Егер осының бәрін тексергеннен кейін ақаулық түзелмесе, уәкілетті қызмет көрсету орталығына хабарласыңыз.

11.2 Ықтимал ақаулықтар

Ақаулық	Ықтимал себебі/Шешімі
Машина іске қосылмай тұр:	<p>Есік жабылған жоқ.</p> <ul style="list-style-type: none"> • Есікті нығыздап жабыңыз. <p>Қуат ашасы розеткаға дұрыс сұғылмаған.</p> <ul style="list-style-type: none"> • Ашаны розеткаға сұғыңыз. <p>Розеткада электр қуаты жоқ.</p> <ul style="list-style-type: none"> • Үйдегі электр желісін тексеріңіз. <p>Негізгі сақтандырғыш жанып кеткен.</p> <ul style="list-style-type: none"> • Сақтандырғышты ауыстырыңыз. <p>Таңдау тетігі дұрыс қалыпқа қойылмаған және Бастау түймешігі басылмаған.</p> <ul style="list-style-type: none"> • Таңдау тетігін бұраңыз да, Бастау түймешігін қайта басыңыз. <p>Кешіктіріп бастау функциясы таңдалған.</p> <ul style="list-style-type: none"> • Кірді дереу жуу қажет болса, кешіктіріп бастау функциясын біржола тоқтатыңыз.

Ақаулық	Ықтимал себебі/Шешімі
Машинаға су құйылмай тұр:	<p>Су құятын шүмек жабық.</p> <ul style="list-style-type: none"> • Су құятын шүмекті ашыңыз. <p>Су құятын түтік бұратылып немесе жаншылып қалған.</p> <ul style="list-style-type: none"> • Су құятын түтіктің қосылымын тексеріңіз. <p>Су құятын түтіктегі сүзгі бітеліп қалған.</p> <ul style="list-style-type: none"> • Су құятын түтіктің сүзгісін тазалаңыз. <p>Есік дұрыс жабылған жоқ.</p> <ul style="list-style-type: none"> • Есікті нығыздап жабыңыз.
Машинаға су құйылады да, дереу ағып кетеді:	<p>Су төгетін түтіктің ұшы тым төмен орналасқан.</p> <ul style="list-style-type: none"> • «Орнату» тарауындағы тиісті параграфты қараңыз.
Машинаның суы төгілмейді және/не ол айналмайды:	<p>Су төгетін түтік қысылып немесе бұратылып қалған.</p> <ul style="list-style-type: none"> • Суды төгетін түтік қосылымын тексеріңіз. <p>Аяқталғанда су әлі де машина ішінде қалатын немесе ешбір айналдыру циклдері орындалмайтын функция немесе бағдарлама таңдалған.</p> <ul style="list-style-type: none"> • Суды төгу не айналдыру бағдарламасын таңдаңыз. <p>Кір барабанның ішіне біркелкі таратылып салынбаған.</p> <ul style="list-style-type: none"> • Кірді таратып салыңыз.
Еденге су аққан:	<p>Жуғыш зат тым көп не жарамайтын жуғыш зат (тым көп көбік пайда болады) қолданылған.</p> <ul style="list-style-type: none"> • Жуғыш заттың мөлшерін азайтыңыз не басқа жуғыш затты пайдаланыңыз. <p>Су құятын түтіктің жалғастырғыштарының бірінен су ақпай тұрғанын тексеріңіз. Су түтік арқылы төмен қарай ағатындықтан, мұны көру оңай бола бермейді; оның дымқыл болмауын тексеріңіз.</p> <ul style="list-style-type: none"> • Су құятын түтікше қосылымын тексеріңіз. <p>Су төгетін немесе құятын түтік бүлінген.</p> <ul style="list-style-type: none"> • Оның орнына жаңасын салыңыз.

Ақаулық	Ықтимал себебі/Шешімі
<p>Жуу нәтижесі қанағаттанғысыз:</p>	<p>Жуғыш зат өте аз немесе мүлде жарамсыз жуғыш зат қолданылған.</p> <ul style="list-style-type: none"> • Жуғыш заттың мөлшерін көбейтіңіз не басқа жуғыш затты пайдаланыңыз. <p>Қатып қалған дақтар кірді жумай тұрып алдын ала кетірілмеген.</p> <ul style="list-style-type: none"> • Қатып қалған дақтарды кетіру үшін дүкенде сатылатын заттарды пайдаланыңыз. <p>Температура дұрыс таңдалмаған.</p> <ul style="list-style-type: none"> • Температураны дұрыс таңдаған-таңдамағаныңызды тексеріңіз. <p>Кірдің салмағы шамадан артық.</p> <ul style="list-style-type: none"> • Кірдің салмағын азайтыңыз.
<p>Есік ашылмайды:</p>	<p>Бағдарлама әлі жұмыс істеп тұр.</p> <ul style="list-style-type: none"> • Жуу циклы аяқталғанша күтіңіз. <p>Есіктің бұғаты ағытылған жоқ.</p> <ul style="list-style-type: none"> • Есік индикаторының шамы сөнгенше күтіңіз. <p>Барабанның ішінде су бар.</p> <ul style="list-style-type: none"> • Суды төгу үшін төгу не айналдыру бағдарламасын таңдаңыз.
<p>Машина дірілдегенде шуыл шығады:</p>	<p>Тасымалдау бұрандалары мен орам материалдары алынбаған.</p> <ul style="list-style-type: none"> • Құрылғының дұрыс орнатылғанын тексеріңіз. <p>Тіреуіш аяқтары реттелмеген</p> <ul style="list-style-type: none"> • Құрылғының дұрыс тіктеп орнатылғандығын тексеріңіз. <p>Кір барабанның ішіне біркелкі таратылып салынбаған.</p> <ul style="list-style-type: none"> • Кірді таратып салыңыз. <p>Барабанға тым аз кір салынуы мүмкін.</p> <ul style="list-style-type: none"> • Кірді көбірек салыңыз.

Ақаулық	Ықтимал себебі/Шешімі
Айналдыру кеш басталады немесе машина айналмайды:	<p>Теңгерім жоғын анықтайтын электрондық құрал, барабанның ішіндегі кір біркелкі таратылмағандықтан іске қосылған. Барабанды кері қарай айналдыру арқылы кір қайта таратылып салынады. Салмақ теңсіздігі жойылып, барабан қалыпты айналғанға дейін бұл бірнеше рет қайталануы мүмкін. Егер 10 минуттан соң барабан ішіндегі кір әлі де біртегіс таратылмаса, машина айналмайды. Мұндай жағдайда кірді қолмен таратып салыңыз да, айналдыру бағдарламасын таңдаңыз.</p> <ul style="list-style-type: none"> • Кірді таратып салыңыз. <p>Кір тым аз салынған.</p> <ul style="list-style-type: none"> • Жуылатын заттан көбірек салыңыз, кірді қолмен таратыңыз да, айналдыру бағдарламасын таңдаңыз.
Барабанның ішінде су көрінбейді:	Қазіргі технологияға сай жасалған машиналар суды өте аз пайдаланып тиімді жұмыс жасайды және бұл машинаның жұмысына еш әсер тигізбейді.

Тексеріп болғаннан кейін құрылғыны іске қосыңыз. Бағдарлама үзілген жерінен бастап жалғасады.

Ақаулық қайта орын алса, уәкілетті қызмет көрсету орталығына хабарласыңыз.

12. ТЕХНИКАЛЫҚ ДЕРЕК

Өлшемі	Ені / Биіктігі / Тереңдігі/ Жалпы тереңдігі	600 мм/ 850 мм/ 514 мм/ 556 мм
Электртоғына қосу	Кернеу Жалпы қуат Сақтандырғыш Жиілік	230 В 2200 Вт 10 А 50 Гц
Төмен кернеумен жұмыс істейтін және ылғалға қарсы қорғалмаған жерлерден басқа жерлердің барлығы қатты заттар және ылғалдың кіруіне жол бермейтін қорғаныс қабатымен қорғалған		IPX4
Құйылатын судың қысымы	Ең азы Ең көбі	0,5 бар (0,05 МПа) 8 бар (0,8 МПа)
Сумен жабдықтау ¹⁾		Суық су
Ең үлкен салмақ	Мақта мата	3 кг
Қуат тиімділігі санаты		A
Айналдыру жылдамдығы	Ең көбі	1300 мин/айн

¹⁾ Су құятын түтікті 3/4" бұрамасы бар су шүмегіне жалғаңыз.

13. ОРНАТУ



ЕСКЕРТУ!

Қауіпсіздік тарауларын қараңыз.

13.1 Машинаны көтеру

Машинаны көтерген кезде абай болыңыз. Дұрыс көтермеген кезде адам жарақат алу және машинаға зақым келу қаупі күшейеді. Есікті ашыңыз да, есіктің жақтауының ішкі үстіңгі жағынан ұстаңыз. Машинаны сонымен қатар артқы үстіңгі жағындағы шығыңқы жерінен ұстап көтеруге де болады.

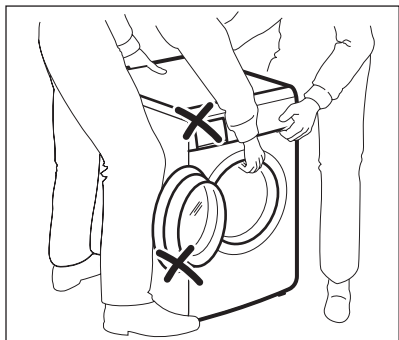

ЕСКЕРТУ!

Машинаны ешқашан басқару панелінен, есігінен немесе жуғыш зат үлестіргішінен ұстап көтеруге болмайды.

13.2 Қораптан шығару

Кір жуғыш машинаның барабаны мен қозғалтқышына тасымал барысында зақым келмеу үшін бірнеше бекіту құралдары/орам материалдарымен бекітіліп, оралып жеткізіледі. Құрылғыны іске пайдаланар алдында барлық тасымал болттары мен орам материалдарын алу керек.

Бұл тасымалдау құралдарын машина қайтадан көшірілетін жағдай туса пайдалану үшін сақтап қоюды ұсынамыз.

1. Полистиролдан жасалған кейбір орам материалдарын машинаның артқы жағындағы еденге төсеңіз де, олардың үстіне машинаны сыртқы жағын төмен қаратып абайлап жатқызыңыз. Осы кезде құрылғының ешбір түтігінің жаншылып қалмағанына көз жеткізіңіз.

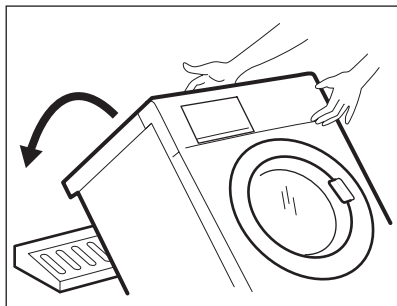

2. Құрылғының астыңғы жағынан полистирол төсемді алып тастаңыз.

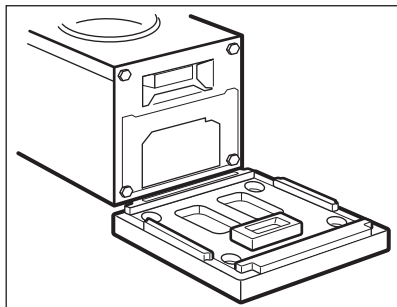

3. Машинаны тік қалпына келтіріп қойыңыз да, қорек сымы мен су төгетін, құятын түтіктерін құрылғының артқы жағындағы ұстағыштардан алыңыз.

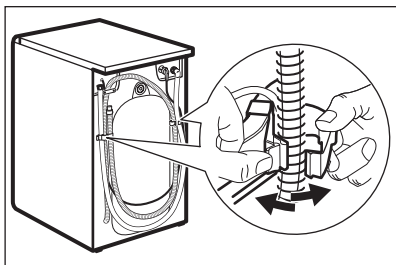

4. Машинаның артқы жағындағы үш бұранда мен оның тығыздағыштарын сай келетін кілтпен ағытыңыз.

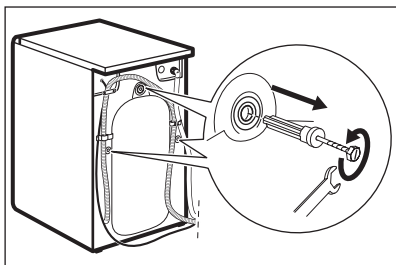

5. Содан кейін үш тесікті, барабанның ішіндегі пайдаланушы нұсқаулығы салынған қалтадағы пластик тығындармен тығындау керек.

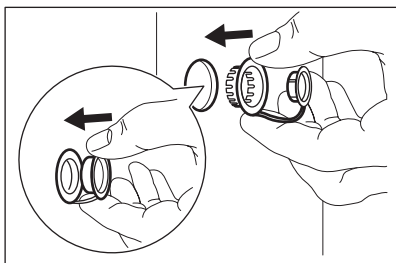

13.3 Орналастыру

Машинаны тегіс, қатты еденге орнатыңыз. Машинаның айналасында ауа алмасып тұруға кілемдер, сұрткіштер т.с.с. кедергі жасамай тұрғанына көз жеткізіңіз. Машинаның қабырғаға немесе жиһаздарға тимей тұрғанына көз жеткізіңіз. Кір жуғыш машинаны алдыңғы екі тірегің көтеру не төмен түсіру арқылы реттеп қойыңыз. Қажет болса, деңгейді ватерлас көмегімен тексеріп көріңіз.

Қажетті түзетулерді гайка кілтінің көмегімен жүзеге асыруға болады. Құрылғыны дұрыс тіктеп орнатсаңыз діріл, шуылдың пайда болуына және машина жұмыс істеп тұрған кезде орнынан жылжып кетуге жол бермейсіз.

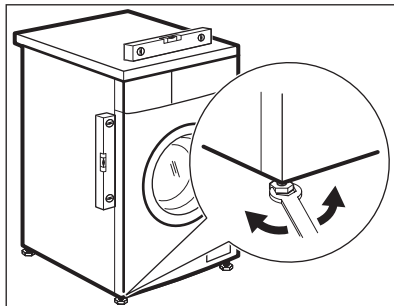

АБАЙЛАҢЫЗ

Еден тегіс болмаса, оны түзету үшін машинаның астына ешқашан ағаш текше, сынама тақта не кішкене заттарды қоймаңыз.

13.4 Су құятын түтік



ЕСКЕРТУ!

Бұл құрылғыны суық сумен жабдықтау жүйесіне қосу қажет.

1. Машинамен бірге жеткізілген су құятын түтікті 3/4" резьбасы бар шүмекке жалғаңыз. Өрқашан құрылғымен бірге жеткізілген түтікті пайдаланыңыз.

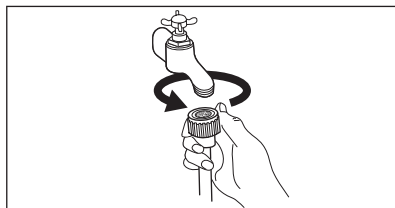

Қажет болса, жарамды немесе бірге жеткізілген шектегішті (1/2") пайдаланыңыз.

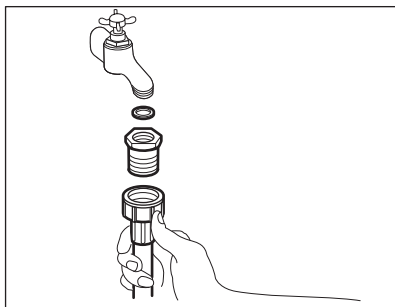

Машинаны су жүйесіне жалғау үшін бұрынғы машинадан қалған түтікті пайдаланбаңыз.

2. Су құятын түтіктің машинаға жалғанатын ұшын кез келген бағытқа бұрауға болады. Дөңгелек сомынды босату арқылы түтікті дұрыстап орнатыңыз. Су құятын түтікті дұрыс орналастырған соң су жылыстап ағып кетпес үшін, шығырық тәрізді тығырықты қатайтып бұрауды ұмытпаңыз.

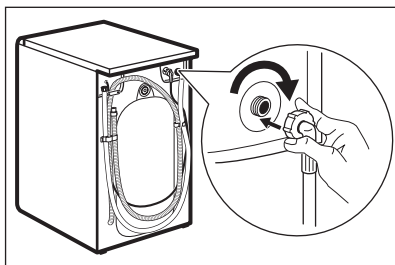

Су құятын түтікті ұзартуға болмайды. Егер ол тым қысқа болса және су шүмегін орнынан жылжытқыңыз келмесе, осындай қосылымға арналған жаңа әрі ұзын түтік сатып алу қажет.



Машинаны жаңа құбыр жүйесіне немесе ұзақ уақыт қолданылмаған құбыр жүйесіне жалғар алдында, жиналып қалуы мүмкін қоқысты тазалау үшін суды әжептәуір ағызыңыз.

13.5 Су төгу

Суды төгетін түтіктің ұшын үш түрлі жолмен орнатуға болады:

Машинамен бірге жеткізілген түтіктің пластик бағыттаушы арқылы раковинаның жиегінен асыра іліп қою.

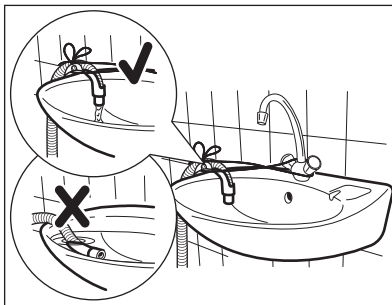

Мұндай жағдайда машинадан су төгілген кезде, түтіктің ұшының раковина жиегінен шығып кетпеуін қадағалаңыз. Бұл үшін оны шүмекке баумен байлап қоюға не қабырғаға бекітіп қоюға болады.

Раковинаның төлкесі бар су төгетін түтігі.

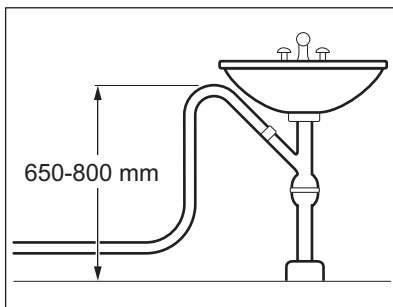

Су төгетін түтікті су төлкесінің тура үстіңгі жағынан, құбырға тікелей (мысалы, ванна немесе раковинаның астыңғы жағында) жалғау керек. Су төгетін түтікті төсеген кезде оның кейбір жерін ваннаның үстіңгі жиегімен деңгейлес жерге төсеп, сол жерге бекіту керек.

Ақаба су құбырына 65 см-ден кем емес және 80 см-ден аспайтын биіктікте тікелей жалғауға болады.

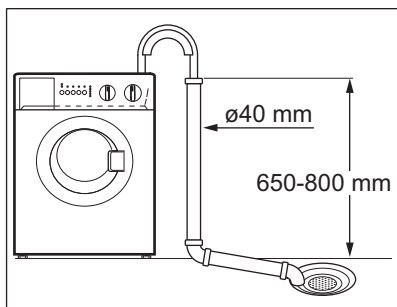

Су төгетін түтіктің айналасында және астыңғы жағында ауа жастықшасы

болуға тиіс. Бұл тік құбырдың ішкі диаметрінің түтіктің сыртқы диаметрінен үлкен болуға тиіс екенін көрсетеді.

Түтік тік құбырға 50 мм-ден аса жақындап кетпеуге және өз орнында бекітіліп тұруға тиіс. Су төгетін түтік жаншылып қалмауға тиіс.

Су төгетін түтікті жалпы 3,5 м-ге дейін ұзартуға болады. Ұзарту үшін ішкі диаметрі кем дегенде машинаның өз түтігінің диаметріндей түтікті пайдаланыңыз. Сай келетін түтік жалғастырғышты пайдаланыңыз.

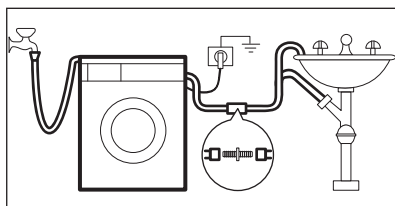

14. ҚОРШАҒАН ОРТАҒА ҚАТЫСТЫ ЖАҒДАЙЛАР

Белгі  салынған материалдарды қайта өңдеуден өткізуге тапсырыңыз. Орам материалдарын қайта өңдеуден өткізу үшін тиісті контейнерлерге салыңыз. Электрлік және электроникалық құрылғылардың қалдығын қайта өңдеуден өткізу арқылы, қоршаған ортаға және адамның денсаулығына зиян

келтіретін жағдайларға жол бермеуге өз үлесіңізді қосыңыз. Белгі  салынған құрылғыларды тұрмыстық қалдықтармен бірге тастамаңыз. Өнімді жергілікті қайта өңдеу орталығына өткізіңіз немесе жергілікті мекемеге хабарласыңыз.

СОДЕРЖАНИЕ

1. СВЕДЕНИЯ ПО ТЕХНИКЕ БЕЗОПАСНОСТИ.....	29
2. УКАЗАНИЯ ПО БЕЗОПАСНОСТИ.....	31
3. ОПИСАНИЕ ИЗДЕЛИЯ.....	32
4. ПАНЕЛЬ УПРАВЛЕНИЯ.....	34
5. ПЕРЕД ПЕРВЫМ ИСПОЛЬЗОВАНИЕМ.....	35
6. ЕЖЕДНЕВНОЕ ИСПОЛЬЗОВАНИЕ.....	35
7. ПРОГРАММЫ СТИРКИ.....	39
8. ПОКАЗАТЕЛИ ПОТРЕБЛЕНИЯ.....	43
9. ПОЛЕЗНЫЕ СОВЕТЫ.....	44
10. УХОД И ОЧИСТКА.....	46
11. ПОИСК И УСТРАНЕНИЕ НЕИСПРАВНОСТЕЙ.....	48
12. ТЕХНИЧЕСКИЕ ДАННЫЕ.....	51
13. УСТАНОВКА.....	52

МЫ ДУМАЕМ О ВАС

Благодарим Вас за приобретение прибора Electrolux. Вы выбрали изделие, за которым стоят десятилетия профессионального опыта и инноваций. Уникальное и стильное, оно создавалось с заботой о Вас. Поэтому когда бы Вы ни воспользовались им, Вы можете быть уверены: результаты всегда будут превосходными.

Добро пожаловать в Electrolux!

На нашем веб-сайте Вы сможете:



Найти рекомендации по использованию изделий, руководства по эксплуатации, мастер устранения неисправностей, информацию о техническом обслуживании:

www.electrolux.com/webselfservice



Зарегистрировать свое изделие для улучшения обслуживания:

www.registerelectrolux.com



Приобрести дополнительные принадлежности, расходные материалы и фирменные запасные части для своего прибора:

www.electrolux.com/shop

ПОДДЕРЖКА ПОТРЕБИТЕЛЕЙ И СЕРВИСНОЕ ОБСЛУЖИВАНИЕ

Мы рекомендуем использовать оригинальные запчасти.

При обращении в сервис-центр следует иметь под рукой следующую информацию: модель, код изделия (PNC), серийный номер.

Данная информация находится на табличке с техническими данными.



Внимание / Важные сведения по технике безопасности.



Общая информация и рекомендации



Информация по охране окружающей среды

Право на изменения сохраняется.

1. ⚠ СВЕДЕНИЯ ПО ТЕХНИКЕ БЕЗОПАСНОСТИ

Перед установкой и эксплуатацией прибора внимательно ознакомьтесь с приложенным руководством. Производитель не несет ответственность за какие-либо травмы или ущерб, возникшие вследствие неправильной установки или эксплуатации. Всегда храните данное руководство под рукой в надежном месте для последующего использования.

1.1 Безопасность детей и лиц с ограниченными возможностями

- Данный прибор может эксплуатироваться детьми старше 8 лет и выше и лицами с ограниченными физическими способностями только в случае присмотра или получения инструкций, позволяющих им безопасно эксплуатировать прибор и дающих им представление об опасности, сопряженной с его эксплуатацией.
- Не позволяйте детям играть с прибором.
- Детям младше 3 лет запрещается находиться рядом с прибором, если только за прибором не обеспечивается постоянный надзор взрослых.
- Храните все упаковочные материалы вне досягаемости детей и утилизируйте материалы надлежащим образом.
- Храните моющие средства вне досягаемости детей.
- Не подпускайте детей и домашних животных к прибору, когда его дверца открыта.
- Очистка и доступное пользователю техническое обслуживание прибора не должно производиться детьми без присмотра.

1.2 Общие правила техники безопасности

- Не вносите изменения в параметры данного прибора.
- Не превышайте максимально допустимую загрузку в 3 кг (см. Главу «Таблица программ»).
- Рабочее давление воды в точке ее поступления из водопроводной сети должно находиться в пределах 0,5 бар (0,05 МПа) и 8 бар (0,8 МПа).
- Вентиляционное отверстие в днище (если предусмотрено конструкцией) не должно перекрываться ковровым покрытием, ковриком, подставкой или любым иным напольным покрытием.
- При подключении прибора к водопроводу должны использоваться новые поставляемые с ним комплекты шлангов или другие новые комплекты шлангов, поставленные авторизованным сервисным центром.
- Использовать старые комплекты шлангов нельзя.
- В случае повреждения кабеля электропитания во избежание поражения электрическим током он должен быть заменен изготовителем, авторизованным сервисным центром или специалистом с аналогичной квалификацией.
- Перед выполнением любых операций по чистке и уходу выключите прибор и извлеките вилку сетевого шнура из розетки.
- Не используйте для чистки прибора водоразбрызгиватели высокого давления или пар.
- Протрите прибор влажной тряпкой. Используйте только нейтральные моющие средства. Не используйте абразивные средства, абразивные губки, растворители или металлические предметы.

2. УКАЗАНИЯ ПО БЕЗОПАСНОСТИ

2.1 Установка

- Удалите всю упаковку и вывинтите транспортировочные болты.
- Сохраните транспортировочные болты в надежном месте. Если в будущем прибор понадобится перевезти на другое место, их следует установить на место, чтобы заблокировать барабан во избежание внутренних повреждений прибора.
- Никогда не забывайте о мерах предосторожности при его перемещении: прибор имеет большой вес. Всегда используйте защитные перчатки и закрытую обувь.
- Не устанавливайте и не подключайте прибор, имеющий повреждения.
- Следуйте приложенным к прибору инструкциям по его установке.
- Не устанавливайте и не эксплуатируйте прибор в помещениях, где температура может упасть ниже 0°C или там, где он может оказаться под действием атмосферных условий.
- Пол на месте установки прибора должен быть ровным, прочным, чистым и не бояться нагрева.
- Убедитесь, что между днищем прибора и полом имеется достаточная вентиляция.
- Для обеспечения необходимого пространства между прибором и напольным покрытием отрегулируйте высоту ножек прибора.
- Не устанавливайте прибор там, где его дверцу будет невозможно полностью открыть.
- Убедитесь, что указанные на табличке с техническими данными параметры электропитания соответствуют параметрам электросети. В противном случае обратитесь к электрику.
- Не используйте тройники и удлинители.
- Позаботьтесь о том, чтобы не повредить вилок и сетевой кабель. В случае необходимости замены сетевого шнура она должна быть выполнена нашим авторизованным сервисным центром.
- Вставляйте вилку сетевого кабеля в розетку только по окончании установки прибора. Убедитесь, что после установки прибора к вилке электропитания имеется свободный доступ.
- Не беритесь за кабель электропитания или за его вилку мокрыми руками.
- Для отключения прибора от электросети не тяните за кабель электропитания. Всегда беритесь за саму вилку.
- Данный прибор соответствует директивам Е.Е.С.

2.3 Подключение к водопроводу

- Не повреждайте шланги для воды.
- Перед подключением к новым или давно не использовавшимся трубам, а также в случае, если производились ремонтные работы или устанавливались новые устройства (счетчики воды и т.д.) дайте воде стечь, пока она не станет прозрачной и чистой.
- В ходе и по окончании первого использования прибора убедитесь в отсутствии видимых утечек воды.

2.2 Подключение к электросети

- Прибор должен быть заземлен.
- Включайте прибор только в установленную надлежащим образом электророзетку с защитным контактом.

2.4 Эксплуатация



ВНИМАНИЕ!

Существует риск травмы, поражения электрическим током, пожара, получения ожогов или повреждения прибора.

- Данный прибор предназначен только для бытового применения.
- Следуйте правилам по безопасному обращению, приведенным на упаковке моющего средства.
- Не помещайте на прибор, рядом с ним или внутрь него легковоспламеняющиеся вещества или изделия, пропитанные легковоспламеняющимися веществами.
- Удостоверьтесь, что из белья извлечены все металлические предметы.
- Не помещайте под прибор контейнер для сбора воды на случай возможной ее протечки. Чтобы узнать, какие дополнительные принадлежности могут использоваться с Вашим прибором, обратитесь в авторизованный сервисный центр.

- Не прикасайтесь к стеклянной части дверцы во время работы программы. Стекло может быть горячим.

2.5 Сервис

- Для ремонта прибора обратитесь в авторизованный сервисный центр.
- Применяйте только оригинальные запасные части.

2.6 Утилизация



ВНИМАНИЕ!

Существует опасность травмы или удушья.

- Отключите прибор от электросети и водопроводной сети.
- Обрежьте кабель электропитания как можно ближе к прибору и утилизируйте его.
- Удалите защелку дверцы, чтобы дети или домашние животные не оказались заблокированными в барабане.
- Утилизируйте прибор в соответствии с местными требованиями к утилизации отработанного электрического и электронного оборудования (WEEE).

3. ОПИСАНИЕ ИЗДЕЛИЯ

3.1 Вид спереди

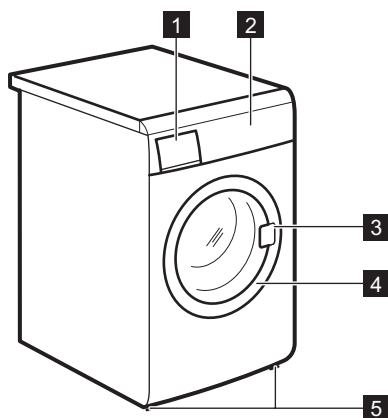

- 1 Дозатор моющих средств
- 2 Панель управления
- 3 Ручка для открывания дверцы
- 4 Наружная рамка дверцы
- 5 Ножки для выравнивания прибора

3.2 Вид сзади

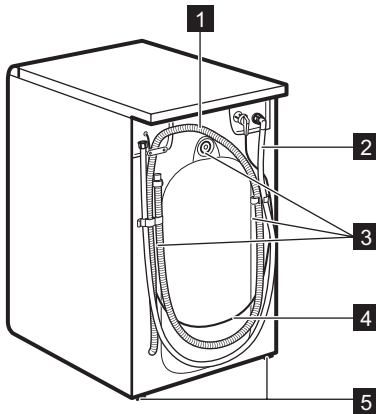

- 1 Сливной шланг
- 2 Наливной шланг
- 3 Стопорные транспортировочные приспособления
- 4 Электрический шнур
- 5 Ножки

3.3 Дозатор моющих средств

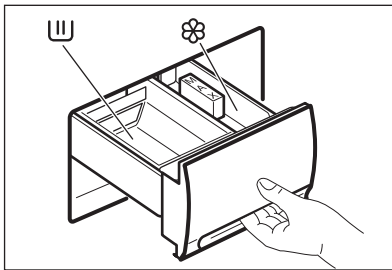

☼ Отделение для жидких добавок (смягчителя для тканей, средства для подкрахмаливания).
Смягчитель для ткани или крахмальные добавки следует заливать в отделение дозатора до начала выполнения программы стирки.

Ш Отделение для порошкового или жидкого моющего средства, используемого при основной стирке. При использовании жидкого моющего средства наливайте его **непосредственно перед** запуском программы.

i Моющее средство для предварительной стирки добавляется непосредственно в барабан.

4. ПАНЕЛЬ УПРАВЛЕНИЯ

4.1 Описание панели управления

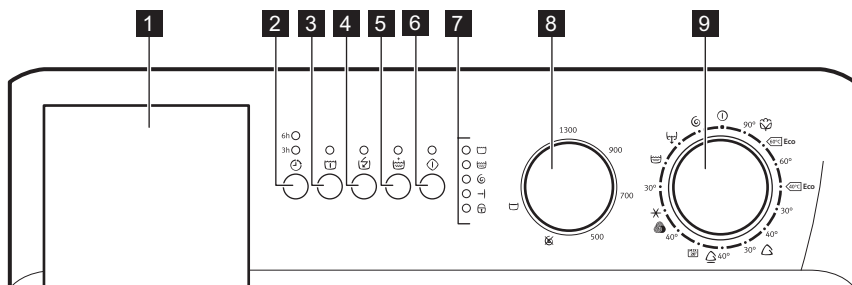

- 1** Дозатор моющих средств
- 2** Кнопка «ОТСРОЧКА ПУСКА» ⌚
- 3** Кнопка «ПРЕДВАРИТЕЛЬНАЯ СТИРКА» 🧺
- 4** Кнопка «КОРОТКИЙ» ⏪
- 5** Кнопка «ДОПОЛНИТЕЛЬНОЕ ПОЛОСКАНИЕ» 🧺
- 6** Кнопка «ПУСК/ПАУЗА» ⏸
- 7** Индикаторы выполнения программы.
- 8** Регулятор снижения скорости отжима
- 9** Селектор программ

4.2 Дозатор моющих средств

Дозатор моющих средств имеет два отдельных отсека: для моющего средства и кондиционера для ткани.

4.3 Отсрочка пуска ⌚

С помощью этой кнопки можно отложить запуск программы на 6 часов или 3 часа.

4.4 Предварительная стирка 🧺

При выборе этого режима машина выполняет предварительную стирку перед тем, как приступить к основной стирке. Продолжительность стирки при этом увеличивается. Этот режим рекомендуется для стирки сильно загрязненного белья.

4.5 Быстрая ⏪

При выборе этого режима время стирки будет уменьшено приблизительно на 10 минут. Этот режим рекомендуется для стирки слабозагрязненного белого/цветного хлопка и синтетики.

4.6 Дополнительное полоскание 🧺

Данный прибор специально разработан для обеспечения экономии воды. Если необходимо прополоскать белье дополнительным количеством воды (дополнительное полоскание), выберите этот режим. Будет выполнено несколько дополнительных полосканий. Этот режим рекомендуется для людей, страдающих аллергией на моющие средства, а также в регионах с очень мягкой водой.

4.7 Пуск/Пауза

Эта кнопка позволяет запустить или прекратить выбранную программу.

4.8 Описание

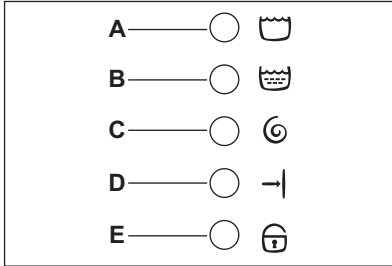

Индикатор **A** загорается, когда идет этап стирки.

Индикатор **B** загорается, когда идет полоскание.

Индикатор **C** загорается, когда идет отжим.

Индикатор **D** загорается по окончании цикла стирки.

Индикатор **E** указывает, можно ли открыть **дверцу**

- Индикатор включен: дверцу открывать нельзя.
- Освещение выключено: дверцу можно открывать.
- Индикатор мигает: дверцу скоро можно будет открыть.

4.9 Регулятор снижения скорости отжима

Поворачивая селектор скорости отжима, можно изменить скорость отжима в выбранной программе, либо выбрать режим «Остановка с водой в баке» или «Без отжима».

4.10 Селектор программ

С его помощью можно включить/выключить прибор и выбрать программу.

5. ПЕРЕД ПЕРВЫМ ИСПОЛЬЗОВАНИЕМ



ВНИМАНИЕ!

Выньте из барабана все материалы.

Запустите программу стирки без белья для удаления любых загрязнений, которые могли остаться после

процесса изготовления прибора. Залейте приблизительно 100 мл моющего средства непосредственно в барабан и запустите программу стирки хлопка при 60°C. После завершения программы стирки машина будет готова к эксплуатации.

6. ЕЖЕДНЕВНОЕ ИСПОЛЬЗОВАНИЕ



ВНИМАНИЕ!

См. Главы, содержащие сведения по технике безопасности.

Не превышайте норму загрузки при укладке белья в барабан.

4. Плотно закройте дверцу.

6.1 Загрузка белья

1. Откройте дверцу прибора.
2. Поместите белье в барабан по одной вещи за раз.
3. Перед загрузкой встряхните каждое загружаемое изделие.

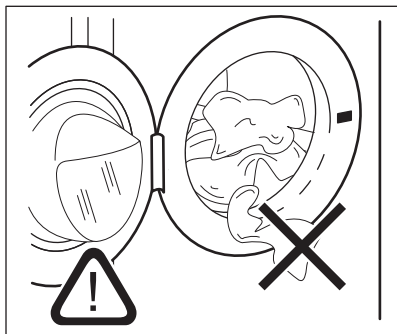

ОСТОРОЖНО!

Убедитесь, что белье не зажато между уплотнением и дверцей. Это может привести к протечке или повреждению белья.

6.2 Дозирование моющего средства и смягчителя для ткани

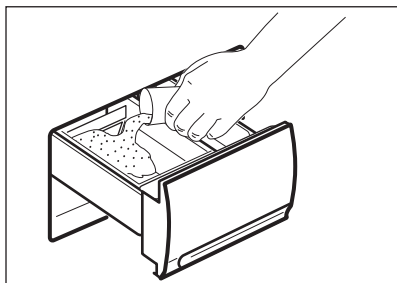

Вытяните дозатор моющих средств до упора. Отмерьте требуемый объем моющего средства, поместите его в большее отделение дозатора слева .

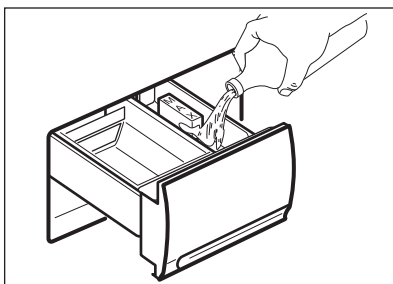

При необходимости поместите смягчитель для ткани в меньшее отделение дозатора, помеченное символом  (не превышая отметку «МАКС.»).

Аккуратно закройте дозатор моющих средств.

6.3 Выбор нужной программы с помощью селектора программ

Поверните селектор программ на нужную программу. Селектор программ можно поворачивать как по часовой, так и против часовой стрелки.

При этом начнет мигать зеленый индикатор кнопки **Пуск**

Загораются индикаторы, соответствующие всем фазам выбранной программы.

В положении  выполняется отмена программы и машина выключается.

По окончании программы селектор программ следует повернуть в положение , чтобы выключить машину.



Если во время выполнения той или иной программы Вы установите селектор программ в положение, соответствующее другой программе, индикаторы дисплея хода выполнения программы начнут мигать, указывая на неправильный выбор. При этом машина не будет выполнять вновь выбранную программу.

6.4 Выбор скорости отжима, режима «Остановка с водой в баке» или режима «Без отжима»

Скорость отжима и режимы «Остановка с водой в баке» или «Без отжима» выбираются с помощью регулятора скорости отжима.

- Положение 1300 (или 1000) соответствует 900 об/мин в программах стирки синтетических и шерстяных тканей и 700 об/мин – в деликатных программах стирки белья.
- Положение 500 соответствует 500 об/мин в программах стирки синтетических и шерстяных тканей и 450 об/мин – в программах стирки деликатного белья.

Остановка с водой в баке

При выборе этого режима вода после последнего полоскания не сливается для предотвращения образования складок на белье. По окончании программы горят индикаторы «D» и «E», указывая на то, что необходимо слить воду (см. Главу «По окончании программы»).

Без отжима

При выборе этого режима все этапы отжима отменяются. Ее следует использовать для стирки особо деликатных тканей. Машина добавит несколько дополнительных полосканий в программах для стирки тканей из хлопка и синтетики.

Максимальная скорость отжима, допустимая для каждой программы, указана в разделе **Программы стирки**.

6.5 Выбор режима «Отсрочка пуска»

Перед тем, как запустить программу, если вы хотите задать отсрочку пуска, нажимайте на кнопку  до тех пор, пока на дисплее не высветится нужное время задержки. При этом загорится индикатор, соответствующий выбранной отсрочке.

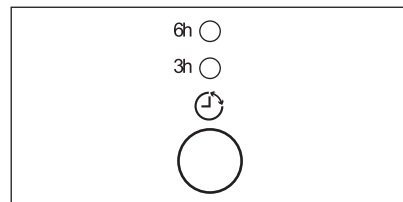

Данный режим следует задавать после установки программы, но до нажатия на кнопку **Пуск**.

Время отсрочки пуска можно изменить, а саму отсрочку – отменить ее в любой момент до нажатия на кнопку **Пуск**.

Отмена отсрочки пуска после нажатия на кнопку **Пуск**:

1. Установите машину в режим паузы, нажав на кнопку **Пуск**.
2. Нажмите один раз на кнопку ; при этом индикатор, соответствующий выбранной отсрочке, погаснет.
3. Снова нажмите на кнопку **Пуск** для начала выполнения программы.



Заданное значение отсрочки пуска можно изменить только после повторного выбора программы стирки. На протяжении времени отсрочки пуска дверца остается заблокированной (горит индикатор блокировки дверцы). Выбрать режим «Отсрочка пуска» **нельзя**, если выбрана программа **СЛИВ** или **ОТЖИМ**.

6.6 Выберите требуемые режимы

В зависимости от программы возможно сочетание различных функций. Их следует выбирать после выбора необходимой программы и перед нажатием на кнопку **Пуск**. При этом загорится соответствующий индикатор.

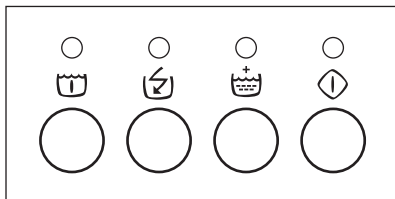

При выборе ошибочного режима соответствующий индикатор мигает в течение примерно 2 секунд. О совместимости различных режимов с теми или иными программами стирки см. Главу «Программы стирки».

6.7 Запуск программы

Чтобы начать выполнение выбранной программы, нажмите на кнопку **Пуск**; соответствующий зеленый индикатор перестанет мигать и станет гореть постоянным светом.

На дисплее хода выполнения программы загорятся индикаторы **A** и **E**, указывая, что прибор начал работу и его дверца заблокирована.

6.8 Изменение режима или выполняющейся программы

Любые режимы можно изменить до того, как программа приступит к их выполнению.

Перед внесением в программу любых изменений необходимо перевести стиральную машину в режим паузы, нажав на кнопку **Пуск**.

Пока не была нажата кнопка **Пуск**, в программу можно вносить изменения. Изменить текущую программу можно только путем ее отмены. Для этого поверните селектор программ на ①, а затем - на новую программу. Запустите новую программу, снова нажав на кнопку **Пуск**.

6.9 Прерывание программы

Для прерывания выполняемой программы нажмите на кнопку **Пуск**; при этом начнет мигать соответствующий индикатор. Чтобы продолжить выполнение программы, повторно нажмите на кнопку.

6.10 Отмена программы

Поверните селектор программ в положение ① для отмены выполняемой программы. Теперь можно выбрать новую программу.

6.11 Открывание дверцы после начала выполнения программы.

Сначала переведите машину в режим паузы, нажав на кнопку **Пуск**.

Через несколько минут дверцу можно будет открыть при выполнении следующих условий:

- Температура воды ниже 55°C.
- Уровень воды не превышает нижний край дверцы.
- Барабан не вращается.

Если дверца не открывается, но крайне необходимо открыть ее, придется выключить машину, повернув селектор программ в

положение ①. Через несколько минут дверцу можно будет открыть.
(Обратите внимание на уровень воды и температуру!).

После выполнения этой процедуры необходимо снова установить нужную программу и режимы, а затем нажать на кнопку **Пуск**.

6.12 По окончании программы

Машина автоматически завершает работу.

Горит индикатор **D**, указывая, что выполнение программы завершено. Индикатор **E** гаснет; можно открывать дверцу и вынимать белье.

Если по окончании программы в баке осталась вода (когда выбран режим «Остановка с водой в баке»), **для ее слива выполните следующие действия:**

- установите селектор программ в положение ①;
- выберите программу «Слив» или «Отжим»
- нажмите на кнопку **Пуск**

Когда индикатор **E** погаснет, можно будет открыть дверцу и вынуть белье.



По окончании цикла стирки селектор программ следует вернуть в положение ①, чтобы выключить машину.





Достаньте белье из барабана и убедитесь, что он пуст. Если новая стирка не планируется, закройте водопроводный кран.

Чтобы предотвратить образование плесени и неприятных запахов, оставьте дверцу открытой.



7. ПРОГРАММЫ СТИРКИ

Программа/ Температура	Тип ткани	Доступные режимы	Описание программы
хлопок  90°C	Белый хлопок (сильно- и среднезагрязненные хлопчатобумажные ткани)	СНИЖЕНИЕ СКОРОСТИ ОТЖИМА / БЕЗ ОТЖИМА / ОСТАНОВКА С ВОДОЙ В БАКЕ ОТСРОЧКА ПУСКА ПРЕДВАРИТЕЛЬНОЕ ПОЛОСКАНИЕ БЫСТРАЯ СТИРКА ¹⁾ ДОПОЛНИТЕЛЬНОЕ ПОЛОСКАНИЕ	Основная стирка Полоскания Продолжительный отжим при макс. 1300 об/мин Макс. загрузка 3 кг

Программа/ Температура	Тип ткани	Доступные режимы	Описание программы
ХЛОПОК ЕСО  2) 60°C	Белый хлопок эконом (Эту программу можно выбрать для стирки изделий из хлопка обычной или слабой степени загрязнения. Время стирки будет увеличено, а температура стирки снижена. Это позволит получить хороший результат при экономии энергии).	СНИЖЕНИЕ СКОРОСТИ ОТЖИМА / БЕЗ ОТЖИМА / ОСТАНОВКА С ВОДОЙ В БАКЕ ОТСРОЧКА ПУСКА ПРЕДВАРИТЕЛЬН ОЕ ПОЛОСКАНИЕ ДОПОЛНИТЕЛЬН ОЕ ПОЛОСКАНИЕ	Основная стирка Полоскания Продолжительный отжим при макс. 1300 об/мин Макс. загрузка 3 кг
ХЛОПОК  60°C – 30°C	Цветной хлопок (изделия из хлопчатобумажной ткани обычной степени загрязнения)	СНИЖЕНИЕ СКОРОСТИ ОТЖИМА / БЕЗ ОТЖИМА / ОСТАНОВКА С ВОДОЙ В БАКЕ ОТСРОЧКА ПУСКА ПРЕДВАРИТЕЛЬН ОЕ ПОЛОСКАНИЕ БЫСТРАЯ СТИРКА 1) ДОПОЛНИТЕЛЬН ОЕ ПОЛОСКАНИЕ	Основная стирка Полоскания Продолжительный отжим при макс. 1300 об/мин Макс. загрузка 3 кг
ХЛОПОКЕСО  2) 40°C	Цветной хлопок эконом (Программа «Хлопок Эконом». См. «Хлопок 60°C» ЕСО)	СНИЖЕНИЕ СКОРОСТИ ОТЖИМА / БЕЗ ОТЖИМА / ОСТАНОВКА С ВОДОЙ В БАКЕ ОТСРОЧКА ПУСКА ПРЕДВАРИТЕЛЬН ОЕ ПОЛОСКАНИЕ ДОПОЛНИТЕЛЬН ОЕ ПОЛОСКАНИЕ	Основная стирка Полоскания Продолжительный отжим при макс. 1300 об/мин Макс. загрузка 3 кг

Программа/ Температура	Тип ткани	Доступные режимы	Описание программы
СИНТЕТИКА  40°C – 30°C	Изделия из синтетических или смесовых тканей: нижнее белье, цветное белье, не садящиеся сорочки, блузки.	СНИЖЕНИЕ СКОРОСТИ ОТЖИМА / БЕЗ ОТЖИМА / ОСТАНОВКА С ВОДОЙ В БАКЕ ОТСРОЧКА ПУСКА ПРЕДВАРИТЕЛЬНОЕ ПОЛОСКАНИЕ БЫСТРАЯ СТИРКА 1) ДОПОЛНИТЕЛЬНОЕ ПОЛОСКАНИЕ	Основная стирка Полоскания Быстрый отжим при макс. 900 об/мин Макс. загрузка 1,5 кг
ДЕЛИКАТНЫЕ ТКАНИ  40°C	Изделия из деликатных тканей – акрила, вискозы, полиэстера.	СНИЖЕНИЕ СКОРОСТИ ОТЖИМА / БЕЗ ОТЖИМА / ОСТАНОВКА С ВОДОЙ В БАКЕ ОТСРОЧКА ПУСКА ПРЕДВАРИТЕЛЬНОЕ ПОЛОСКАНИЕ ДОПОЛНИТЕЛЬНОЕ ПОЛОСКАНИЕ	Основная стирка Полоскания Быстрый отжим при макс. 700 об/мин Макс. загрузка 1,5 кг
СМЕСОВЫЕ ТКАНИ  20°C	Высокоэффективная программа стирки в холодной воде. Слабая загрязненность. Для данной программы следует использовать моющее средство, действующее в холодной воде.	СНИЖЕНИЕ СКОРОСТИ ОТЖИМА / БЕЗ ОТЖИМА / ОСТАНОВКА С ВОДОЙ В БАКЕ ОТСРОЧКА ПУСКА ДОПОЛНИТЕЛЬНОЕ ПОЛОСКАНИЕ	Основная стирка Полоскания Быстрый отжим при макс. 900 об/мин Макс. загрузка 1,5 кг
ШЕРСТЬ  40°C – Холодная стирка 	Программа стирки для шерстяных изделий, пригодных для машинной стирки.	СНИЖЕНИЕ СКОРОСТИ ОТЖИМА / БЕЗ ОТЖИМА / ОСТАНОВКА С ВОДОЙ В БАКЕ ОТСРОЧКА ПУСКА	Основная стирка Полоскания Быстрый отжим при макс. 900 об/мин Макс. загрузка 1 кг

Программа/ Температура	Тип ткани	Доступные режимы	Описание программы
БЫСТРАЯ СТИРКА 30°C	Для слабозагрязненны х изделий или для освежения.	СНИЖЕНИЕ СКОРОСТИ ОТЖИМА / БЕЗ ОТЖИМА / ОСТАНОВКА С ВОДОЙ В БАКЕ ОТСРОЧКА ПУСКА	Основная стирка Полоскания Быстрый отжим при макс. 700 об/мин Макс. загрузка 1,5 кг
ПОЛОСКАНИЯ 	Эта программа позволяет полоскать и отжимать изделия из хлопка, выстиранные вручную. Машина выполняет 3 полоскания, за которыми следует заключительный продолжительный отжим. Скорость отжима можно уменьшить.	СНИЖЕНИЕ СКОРОСТИ ОТЖИМА / БЕЗ ОТЖИМА / ОСТАНОВКА С ВОДОЙ В БАКЕ ДОПОЛНИТЕЛЬН ОЕ ПОЛОСКАНИЕ	Полоскания Продолжительный отжим при макс. 1300 об/мин Макс. загрузка 3 кг
СЛИВ 	Используется для слива воды после последнего полоскания в программах с выбранным режимом «Остановка с водой в баке».		Слив воды Макс. загрузка 3 кг

Программа/ Температура	Тип ткани	Доступные режимы	Описание программы
ОТЖИМ 	Отдельный отжим, выполняемый для изделий, выстиранных вручную, и по окончании программ с режимом «Остановка с водой в баке». Можно выбрать скорость отжима в соответствии с типом белья, повернув регулятор скорости отжима.	СНИЖЕНИЕ СКОРОСТИ ОТЖИМА	Слив воды и продолжительный отжим Макс. скорость отжима 1300 об/мин Макс. загрузка 3 кг
 /ВЫКЛ	Отмена программы или выключение машины		

1) При выборе этого режима рекомендуется уменьшить максимальную загрузку. Рекомендованная загрузка для хлопчатобумажных тканей составляет 2 кг.

2) **Стандартные программы для оценки класса энергопотребления.** В соответствии с директивой 1061/2010 данные программы являются эквивалентными программам «Стандартная Хлопок 60°C» и «Стандартная Хлопок 40°C». Это наиболее энергоэффективные программы для стирки этого типа белья нормальной степени загрязненности из хлопка в части экономии как электроэнергии, так и потребления воды.

8. ПОКАЗАТЕЛИ ПОТРЕБЛЕНИЯ



Приведенные в таблице данные являются ориентировочными. Они могут меняться в зависимости от различных факторов, таких как количество и тип белья, температура воды и окружающая температура.

Программы	Загрузка (кг)	Потребление электроэнергии (кВт·ч)	Потребление воды (в литрах)	Приблизительная продолжительность программ (в минутах)	Остаточная влажность (%) ¹⁾
Хлопок 60°C	3	0,90	45	120	53
Хлопок 40°C	3	0,45	45	110	53
Синтетика 40°C	1,5	0,50	50	80	35

Программы	Загрузка (кг)	Потребление электроэнергии (кВт·ч)	Потребление воды (в литрах)	Приблизительная продолжительность программы (в минутах)	Остаточная влажность (%) ¹⁾
Деликатные ткани 40°C	1,5	0,50	52	70	35
Шерсть/Ручная стирка 30°C 2)	1	0,30	60	75	30
Стандартные программы для хлопка					
Стандартная хлопок 60°C	3	0,59	42	127	53
Стандартная хлопок 60°C	1,5	0,54	38	127	53
Стандартная хлопок 40°C	1,5	0,49	38	137	53

1) По окончании фазы отжима.

2) Недоступно в ряде моделей.

В отключенном состоянии (Вт)	При оставлении во включенном состоянии (Вт)
0,10	0,98
Информация, приведенная в таблице выше, соответствует постановлению еврокомиссии ЕС 1015/2010 введении в действие директивы 2009/125/ЕС.	

9. ПОЛЕЗНЫЕ СОВЕТЫ

9.1 Загрузка белья

- Разделите белье на: белое белье, цветное белье, синтетику, тонкое деликатное белье и изделия из шерсти.
- Следуйте инструкциям, приведенным на ярлыках вещей с информацией по уходу за ними.
- Не стирайте одновременно белое и цветное белье.
- Некоторые цветные вещи могут обесцвечиваться при первой стирке. Рекомендуется стирать их отдельно при первой стирке.
- Застегните наволочки, закройте молнии, зацепите крючки, зашелкните кнопки. Завяжите ремешки.
- Выньте из карманов все их содержимое и расправьте вещи.
- Выверните многослойные изделия, изделия из шерсти и вещи с аппликациями.
- Выведите стойкие пятна.
- При помощи специального средства для стирки отстирайте сильно загрязненные места.
- Соблюдайте осторожность при обращении с занавесками. Удалите

- крючки или поместите занавески в мешок для стирки или наволочку.
- Не стирайте белье с необработанными краями или с разрезами. Помещайте небольшие вещи и деликатные вещи (например, бюстгалтеры с косточками, ремни, колготки и т.д.) в мешок для стирки.
- При крайне малой загрузке на этапе отжима может иметь место дисбаланс. В этом случае вручную распределите вещи в барабане и снова запустите этап отжима.

9.2 Стойкие пятна

Вода и средство для стирки могут не справиться с некоторыми пятнами.

Такие загрязнения рекомендуется обработать заранее до загрузки одежды в прибор.

В продаже имеются специализированные средства для выведения пятен. Используйте пятновыводители, подходящие к конкретному типу пятен и ткани.

9.3 Средства для стирки и добавки

- Используйте только средства для стирки и добавки, предназначенные специально для стиральных машин:
 - стиральные порошки для всех типов тканей;
 - стиральные порошки для изделий из деликатных тканей (макс. температура 40°C) и шерсти;
 - жидкие моющие средства, предпочтительные для низкотемпературных программ стирки (макс. температура 60°C) для всех типов тканей или специально предназначенные для стирки только шерстяных изделий.
- Не смешивайте разные средства для стирки.
- В целях сохранения окружающей среды не используйте средства для стирки в количествах, превышающих необходимые.

- Следуйте инструкциям, приведенным на упаковке данных средств.
- Выбирайте средства, подходящие для типа и цвета конкретной ткани, температуры программы стирки и уровня загрязненности.
- Если в приборе отсутствует дозатор средства для стирки с заслонкой, добавляйте жидкие средства для стирки при помощи дозирующего шарика (поставляемого производителем средства для стирки).

9.4 Рекомендации по экологичному использованию

- при стирке белья обычной загрязненности выбирайте программу стирки, не включающую цикл предварительной стирки;
- всегда запускайте программу стирки при максимально допустимой загрузке белья;
- при необходимости используйте пятновыводитель и выбирайте программу с более низкой температурой стирки;
- для того, чтобы правильно выбрать нужное количество средства для стирки, узнайте, какова жесткость воды в Вашей водопроводной сети. См. Главу «Жесткость воды».

9.5 Жесткость воды

Если вода в Вашем регионе имеет высокую или среднюю жесткость, рекомендуется использовать предназначенные для стиральных машин смягчители для воды. В регионах, где вода имеет низкую жесткость, использование смягчителя для воды не требуется.

Чтобы узнать уровень жесткости воды в Вашем регионе обратитесь местную службу контроля водоснабжения.

Используйте нужное количество смягчителя воды. Следуйте инструкциям, приведенным на упаковке данных средств.

10. УХОД И ОЧИСТКА



ВНИМАНИЕ!

См. Главы, содержащие Сведения по технике безопасности.

10.1 Очистка наружных поверхностей

Для очистки прибора используйте только теплую воду с мылом. Насухо вытрите все поверхности.



ОСТОРОЖНО!

Не используйте составы на основе спирта, растворителей или химических веществ.

10.2 Удаление накипи

Если вода в Вашем регионе имеет высокую или среднюю жесткость, рекомендуется использовать предназначенные для стиральных машин средства для удаления накипи.

Регулярно проверяйте состояние барабана, во избежание образования накипи и частичек ржавчины.

Для удаления частиц ржавчины используйте только специальные средства для стиральных машин. Данную операцию следует производить отдельно от стирки белья.



Всегда следуйте инструкциям, приведенным на упаковке данных средств.

10.3 Профилактическая стирка

При использовании программ стирки при низкой температуре в барабане могут задерживаться остатки средства для стирки. Регулярно производите «профилактическую стирку». Для этого сделайте следующее:

- Выньте все белье из барабана.

- Выберите программу стирки хлопка, задав максимальную температуру и добавив небольшое количество моющего средства.

10.4 Уплотнитель дверцы

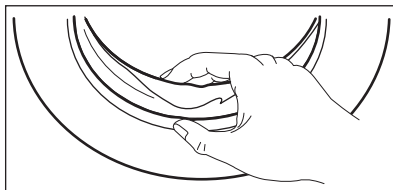

Регулярно проверяйте состояние уплотнителя и удаляйте все предметы с его внутренней стороны.

10.5 Чистка дозатора моющих средств

Дозатор моющих средств и добавок следует регулярно очищать.

1. При необходимости очистки дозатор моющих средств может быть извлечен из машины целиком. Для этого необходимо сильно потянуть его наружу, чтобы освободить от стопора.

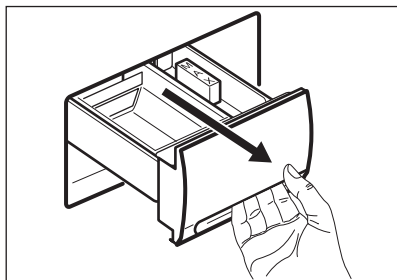

2. Чтобы снять для чистки сифон, расположенный у внутренней кромки дозатора, необходимо прижать его внутрь и одновременно потянуть вверх. Чтобы удалить все остатки скопившегося порошка, промойте его проточной водой. При обратной установке дозатора

прижимайте его вниз, пока не услышите щелчок.

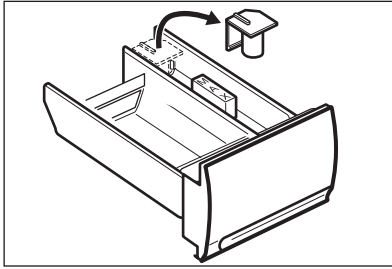

удалив все остатки моющих средств из его верхней и нижней ниши.

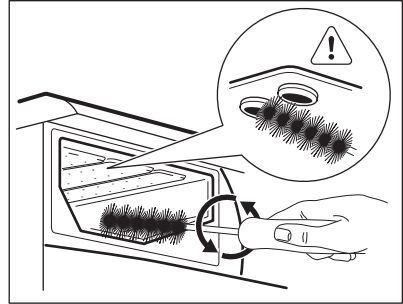

10.6 Чистка отсека дозатора

Извлеките дозатор и с помощью маленькой щетки прочистите отсек, в котором он находился, тщательно

Установите дозатор на место и запустите без белья программу полоскания.

10.7 Очистка наливного шланга и фильтра клапана

1.

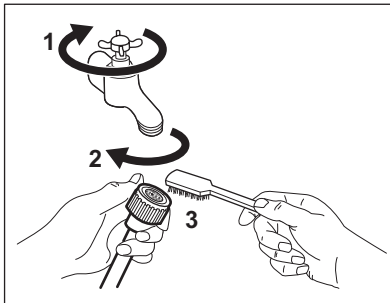

2.

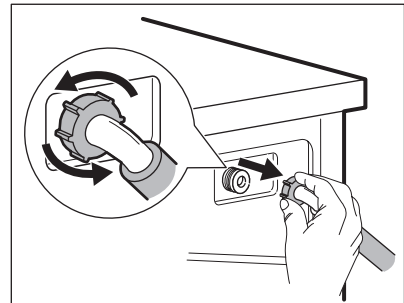

3.

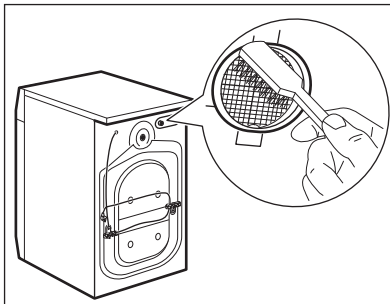

4.

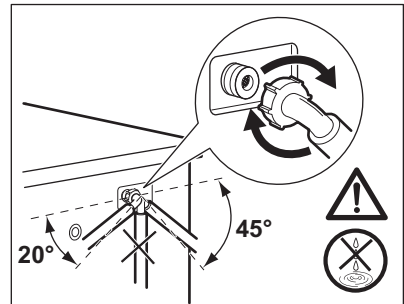

10.8 Опасность замерзания

Если температура в помещении, в котором установлена машина, может опуститься ниже 0°C, следует

предпринять соответствующие меры предосторожности.

- Отключите подачу воды.
- Отвинтите наливной шланг от крана.

- Выберите программу стирки, включите машину и дайте программе поработать в течение короткого времени.
- Прервите программу, повернув селектор программ в положение ①.
- Опустите концы наливного и сливного шлангов глубоко в водосток, проложенный под полом (в сливное отверстие в полу). Следите за тем, чтобы конец шланга не опускался ниже уровня воды в водостоке (сливном отверстии).
- Выберите программу «Слив» и подождите, пока она завершится.
- Поверните селектор программ в положение ①. При следующем включении машины убедитесь, что температура в комнате выше 0 °С.

Эксплуатация и хранение прибора допускается только в помещениях при нормальной комнатной температуре. Изготовитель не несет ответственность за повреждения, вызванные воздействием низких температур.

11. ПОИСК И УСТРАНЕНИЕ НЕИСПРАВНОСТЕЙ



ВНИМАНИЕ!

См. Главы, содержащие Сведения по технике безопасности.

11.1 Введение

Некоторые неисправности, вызванные отсутствием простого ухода или недосмотром, можно легко устранить самостоятельно, не обращаясь в сервисный центр. »Перед тем, как обращаться в авторизованный сервисный центр, произведите указанные ниже проверки.

Во время эксплуатации машины может замигать индикатор **Окончание**, информирующий о том, что машина не работает:

- **1 раз:** неполадки с подачей воды.
- **2 раза:** неполадки со сливом воды;
- **4 раза:** открыта дверца.

Устранив причину неисправности, нажмите на кнопку ПУСК/ПАУЗА для возобновления выполнения программы. Если после проведения всех проверок устранить неисправность не удалось, обратитесь в авторизованный сервисный центр.

11.2 Возможные неисправности

Неисправность	Возможная причина/Способ устранения
Машина не включается	<p>Дверца не закрыта.</p> <ul style="list-style-type: none"> • Плотно закройте дверцу. <p>Вилка не вставлена в розетку надлежащим образом.</p> <ul style="list-style-type: none"> • Вставьте вилку в розетку. <p>В розетке отсутствует напряжение.</p> <ul style="list-style-type: none"> • Проверьте домашнюю электропроводку. <p>Перегорел предохранитель на распределительном щитке.</p> <ul style="list-style-type: none"> • Замените предохранитель. <p>Переключатель программ установлен в неверное положение, и не нажата кнопка «Пуск».</p> <ul style="list-style-type: none"> • Поверните переключатель программ и снова нажмите кнопку «Пуск». <p>Выбрана отсрочка пуска.</p> <ul style="list-style-type: none"> • Чтобы сразу же начать стирку белья, отмените режим «Отсрочка пуска».
Машина не заполняется водой.	<p>Закрыт водопроводный вентиль.</p> <ul style="list-style-type: none"> • Откройте вентиль подачи воды. <p>Наливной шланг передавлен или перекручен.</p> <ul style="list-style-type: none"> • Проверьте подсоединение наливного шланга. <p>Засорен фильтр в наливном шланге.</p> <ul style="list-style-type: none"> • Прочистите фильтр наливного шланга. <p>Дверца не закрыта как следует.</p> <ul style="list-style-type: none"> • Плотно закройте дверцу.
Машина наполняется водой, и сразу же производится слив.	<p>Конец сливного шланга расположен слишком низко.</p> <ul style="list-style-type: none"> • См. соответствующий параграф в разделе «Установка».
Машина не выполняет слив и/или отжим.	<p>Сливной шланг передавлен или перекручен.</p> <ul style="list-style-type: none"> • Проверьте подключение сливного шланга. <p>Выбрана программа или режим, по окончании которого в баке остается вода или в котором исключена фаза отжима.</p> <ul style="list-style-type: none"> • Выберите программу слива или отжима. <p>Белье неравномерно распределено в барабане.</p> <ul style="list-style-type: none"> • Перераспределите белье в барабане.

Неисправность	Возможная причина/Способ устранения
<p>Вода на полу.</p>	<p>Использовано слишком много средства для стирки или применено неподходящее средство, вызывающее избыточное пенообразование.</p> <ul style="list-style-type: none"> • Уменьшите количество средства для стирки или используйте другое моющее средство. <p>Проверьте, нет ли утечек в соединениях наливного шланга. Утечка воды из шланга не всегда заметна: проверьте, не намок ли он.</p> <ul style="list-style-type: none"> • Проверьте подсоединение наливного шланга. <p>Поврежден сливной или наливной шланг.</p> <ul style="list-style-type: none"> • Замените его новым.
<p>Неудовлетворительные результаты стирки.</p>	<p>Слишком мало моющего средства, либо используется неподходящее моющее средство.</p> <ul style="list-style-type: none"> • Увеличьте количество моющего средства или используйте другое моющее средство. <p>Стойкие пятна не были обработаны перед стиркой.</p> <ul style="list-style-type: none"> • Используйте имеющиеся в продаже средства для выведения стойких пятен. <p>Задана неподходящая температура.</p> <ul style="list-style-type: none"> • Проверьте правильность выбора температуры. <p>Слишком большая загрузка.</p> <ul style="list-style-type: none"> • Уменьшите количество загружаемого белья.
<p>Дверца не открывается.</p>	<p>Выполнение программы не закончено.</p> <ul style="list-style-type: none"> • Дождитесь окончания стирки. <p>Не сработала система снятия блокировки дверцы.</p> <ul style="list-style-type: none"> • Дождитесь выключения индикатора блокировки дверцы. <p>В барабане есть вода.</p> <ul style="list-style-type: none"> • Чтобы слить воду, выберите программу слива или отжима.
<p>Машина вибрирует или шумит</p>	<p>Не удалены транспортировочные болты и элементы упаковки.</p> <ul style="list-style-type: none"> • Проверьте правильность установки прибора. <p>Не отрегулировано горизонтальное положение прибора с помощью ножек.</p> <ul style="list-style-type: none"> • Проверьте правильность установки прибора в горизонтальной плоскости. <p>Белье неравномерно распределено в барабане.</p> <ul style="list-style-type: none"> • Перераспределите белье в барабане. <p>Возможно, в барабане слишком мало белья.</p> <ul style="list-style-type: none"> • Загрузите больше белья.

Неисправность	Возможная причина/Способ устранения
<p>Отжим начинается с опозданием или не выполняется.</p>	<p>Из-за неравномерного распределения белья в барабане сработало электронное устройство контроля дисбаланса. Белье перераспределяется более равномерно путем вращения барабана в обратном направлении. Это может происходить несколько раз до тех пор, пока дисбаланс не исчезнет и не установится нормальный отжим. Если по истечении 10 минут белье в барабане не распределилось равномерно, отжим выполняться не будет. В этом случае перераспределите белье вручную и задайте программу отжима.</p> <ul style="list-style-type: none"> • Перераспределите белье в барабане. <p>Слишком мало белья в барабане.</p> <ul style="list-style-type: none"> • Добавьте белье, перераспределите его в барабане вручную, а затем выберите программу отжима.
<p>Не видно воды в барабане.</p>	<p>Машины, разработанные с использованием современных технологий, работают очень экономично и потребляют мало воды без снижения качества стирки.</p>

После проверки включите прибор. Выполнение программы продолжится с того момента, на котором она была прервана.

Если неисправность появится снова, обратитесь в авторизованный сервисный центр.

12. ТЕХНИЧЕСКИЕ ДАННЫЕ

Размеры	Ширина/Высота/ Глубина/Общая глубина	600 мм/ 850 мм/ 514 мм/ 556 мм
Подключение к электросети	Напряжение Общая мощность Предохранитель Частота	230 В 2200 Вт 10 А 50 Гц
Защита от проникновения твердых частиц и влаги обеспечивается защитной крышкой.	Исключения: низковольтное оборудование не имеет защиты от влаги.	IPX4
Давление в водопроводной сети	Минимум Максимум	0,5 бар (0,05 МПа) 8 бар (0,8 МПа)
Подключение воды ¹⁾		Холодная вода
Максимальная загрузка	Хлопок	3 кг

Класс энергопотребления	А	
Скорость отжима	Максимум	1300 об/мин

1) Присоедините наливной шланг к водопроводному крану с резьбой 3/4".

13. УСТАНОВКА



ВНИМАНИЕ!

См. Главы, содержащие Сведения по технике безопасности.

13.1 Поднимание машины

Будьте осторожны, приподнимая машину. При неправильном подъеме можно не только травмироваться, но и повредить машину. Откройте дверцу и удерживайте машину за внутреннюю поверхность проема дверцы. Поднимать машину можно также за выступающую часть верхней крышки машины.

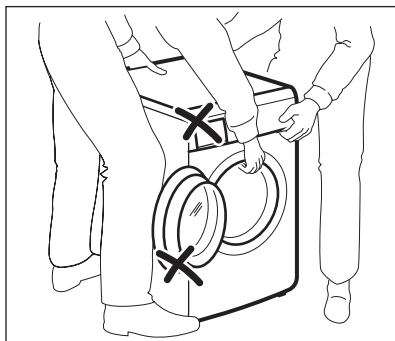

ВНИМАНИЕ!

Запрещается поднимать машину, держась за панель управления, дверцу или дозатор моющих средств.

13.2 Распаковка

Для предотвращения повреждения барабана и электродвигателя во время транспортировки стиральную машину снабжают рядом стопорных устройств/упаковочных деталей. Все транспортировочные болты и

элементы упаковки должны быть сняты перед началом эксплуатации прибора.

Рекомендуется сохранить все транспортировочные приспособления для того, чтобы их можно было снова использовать в случае повторной транспортировки машины.

1. Положите часть полистиролового упаковочного материала на пол позади машины, а затем осторожно положите на него машину задней стороной. Убедитесь, что при этом не придавливаются шланги.

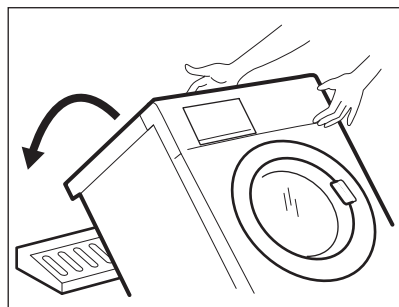

2. Удалите подставку из полистирола из-под основания прибора.

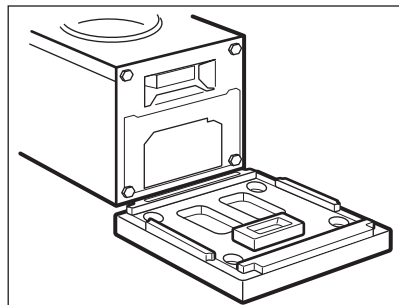

3. Поставьте машину вертикально и отсоедините шнур питания, сливной и наливной шланг от

разъемов на задней панели прибора.

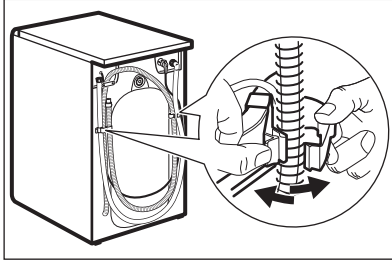

4. С помощью подходящего гаечного ключа вывинтите три болта на задней панели машины и снимите их вместе с прокладками.

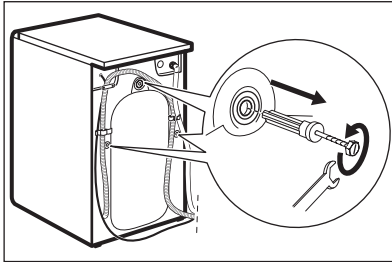

5. В освободившиеся три отверстия необходимо вставить входящие в комплект пластмассовые заглушки, находящиеся в полиэтиленовом пакете вместе с руководством по эксплуатации внутри барабана.

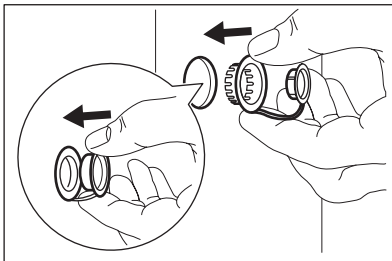

13.3 Размещение

Установите машину на ровный твердый пол. Убедитесь, что ковры, дорожки и т.д. не препятствуют циркуляции воздуха вокруг машины. Проверьте, чтобы машина не касалась стен или мебели. Выверните машину, увеличивая или уменьшая высоту двух

передних ножек. При необходимости проверьте точность выравнивания с помощью уровня. Необходимые регулировки следует выполнять с помощью гаечного ключа. Тщательное выравнивание предотвращает вибрацию, шум и перемещение машины во время работы.

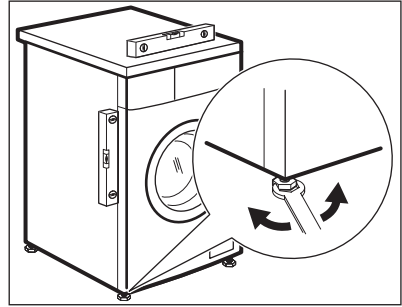

ОСТОРОЖНО!

Никогда не подкладывайте картон, доски или подобные материалы для корректировки неровностей пола.

13.4 Подключение к водопроводу



ВНИМАНИЕ!

Данный прибор следует подсоединять к вентилю подачи холодной воды.

1. Подсоедините шланг подачи воды к водопроводному крану с резьбой 3/4. Всегда используйте шланг, поставляемый вместе с прибором.

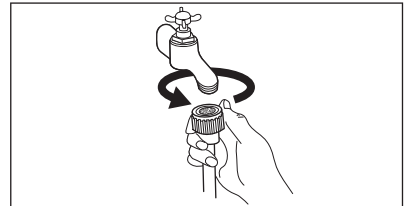

При необходимости используйте ограничитель, подходящий по размеру или входящий в комплект поставки (1/2").

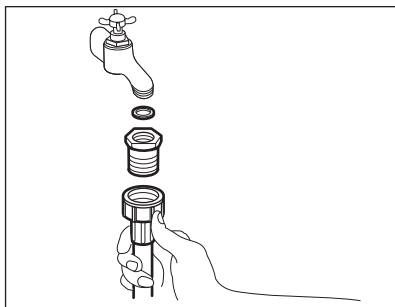

Не используйте для подключения к водопроводу шланги, бывшие в употреблении.

2. Конец этого шланга со стороны машины можно повернуть в любом направлении. Отрегулируйте положение шланга, ослабив зажимную гайку. Отрегулировав положение шланга, не забудьте плотно затянуть зажимную гайку во избежание утечек.

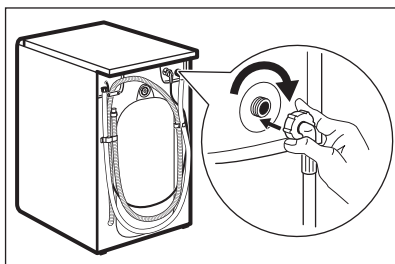

Наливной шланг не подлежит удлинению. Если он слишком короткий, а перемещать водопроводный кран нежелательно, то необходимо купить новый, более длинный шланг, специально предназначенный для данной цели.



Перед подсоединением машины к новой водопроводной трубе или к трубе, не использовавшейся в течение определенного времени, спустите достаточное количество воды для того, чтобы удалить загрязнения, которые могут собираться в трубах.

13.5 Слив воды

Конец сливного шланга можно устанавливать тремя способами:

Подвесить над краем раковины, используя пластмассовую направляющую, входящую в комплект поставки машины.

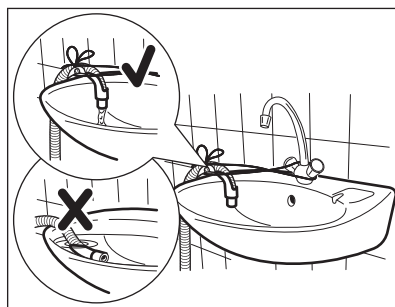

В этом случае убедитесь, что шланг не соскочит во время слива воды. Для этого шланг можно привязать к крану куском бечевки или прикрепить к стене.

Подключить к сливной трубе с водозатвором.

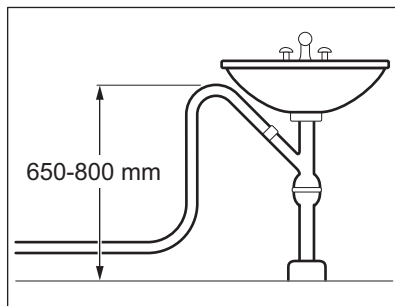

Сливной шланг можно ввести непосредственно в трубу (например, под раковиной или кухонной мойкой) над водозатвором. Сливной шланг надо прокладывать так, чтобы часть его была поднята вверх до уровня верхнего края раковины и там зафиксирована.

Введением непосредственно в сливную трубу на высоте менее 65 см, но не более 80 см.

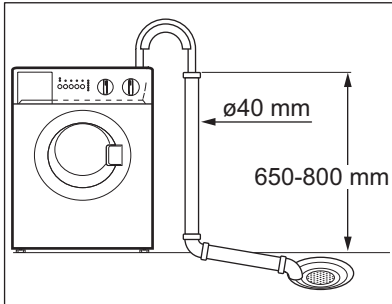

Вокруг и ниже конца сливного шланга должны быть воздушные зазоры. Это означает, что внутренний диаметр стояка должен быть больше наружного диаметра шланга.

Шланг устанавливается в стояк не глубже, чем на 50 мм и его необходимо зафиксировать в этом положении. Сливной шланг не должен иметь перегибов.

Сливной шланг можно удлинить не более, чем до 3,5 м. В качестве удлинительного шланга используйте шланг с внутренним диаметром, который не меньше внутреннего диаметра собственного шланга машины. Используйте подходящий соединитель шлангов.

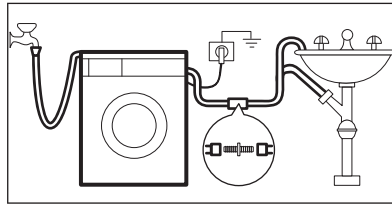

14. ОХРАНА ОКРУЖАЮЩЕЙ СРЕДЫ

Материалы с символом  следует сдавать на переработку. Положите упаковку в соответствующие контейнеры для сбора вторичного сырья. Принимая участие в переработке старого электробытового оборудования, Вы помогаете защитить окружающую среду и

здоровье человека. Не выбрасывайте вместе с бытовыми отходами бытовую технику, помеченную символом . Доставьте изделие на местное предприятие по переработке вторичного сырья или обратитесь в свое муниципальное управление.

Дата производства данного изделия указана в серийном номере (serial number), где первая цифра номера соответствует последней цифре года производства, вторая и третья цифры – порядковому номеру недели. Например, серийный номер 43012345 означает, что изделие произведено на тридцатой неделе 2014 года.

Класс энергопотребления: A

Электролюкс Поланд Сп.з.о.о,

ул. Офиар Катыня, 5, 55-200 Олава,

Польша

www.electrolux.com/shop



192992397-A-462015

