

Thinking of you
Electrolux



EWC 1150

RU СТИРАЛЬНАЯ МАШИНА

ИНСТРУКЦИЯ ПО
ЭКСПЛУАТАЦИИ



Electrolux. Thinking of you.

Обменяйтесь с нами своими мыслями на
www.electrolux.com

СОДЕРЖАНИЕ

Сведения по технике безопасности	1	Программы мойки	13
Указания по безопасности	2	Уход и очистка	16
Описание изделия	3	Что делать, если ...	17
Панель управления	5	Технические данные	20
Перед первым использованием	6	Показатели потребления	20
Ежедневное использование	8	Установка	21
Полезные советы	8	Охрана окружающей среды	25
	11		

Право на изменения сохраняется.

СВЕДЕНИЯ ПО ТЕХНИКЕ БЕЗОПАСНОСТИ

Перед установкой и эксплуатацией прибора внимательно ознакомьтесь с приложенным руководством. Производитель не несет ответственность за травмы и повреждения, полученные/вызванные неправильной установкой и эксплуатацией. Позаботьтесь о том, чтобы данное руководство было у Вас под рукой на протяжении всего срока службы прибора.

БЕЗОПАСНОСТЬ ДЕТЕЙ И ЛИЦ С ОГРАНИЧЕННЫМИ ВОЗМОЖНОСТЯМИ

⚠ ВНИМАНИЕ! Существует риск удушья, получения травм или стойких нарушений нетрудоспособности.

- Не допускайте лиц, включая детей, с ограниченной чувствительностью, умственными способностями или не обладающих необходимыми знаниями, к эксплуатации прибора. Они должны находиться под присмотром или получить инструкции от лица, ответственного за их безопасность.
- Не позволяйте детям играть с прибором.
- Храните все упаковочные материалы вне досягаемости детей.
- Храните все средства для стирки вне досягаемости детей.

- Не подпускайте детей и домашних животных к прибору, когда его дверца открыта.
- Если прибор оснащен устройством защиты от детей, рекомендуем Вам включить это устройство.

ОБЩИЕ ПРАВИЛА ТЕХНИКИ БЕЗОПАСНОСТИ

- Перед выполнением операций по чистке и уходу выключите прибор и извлеките вилку сетевого шнура из розетки.
- Не изменяйте параметры данного прибора.
- Соблюдайте максимально допустимую загрузку в 3 кг (см. Главу «Таблица программ»).
- В случае повреждения шнура питания во избежание несчастного случая он должен быть заменен изготовителем, специалистом авторизованного сервисного центра или специалистом с аналогичной квалификацией.
- Рабочее давление воды (минимальное и максимальное) должно находиться в пределах 0,5 бар (0,05 МПа) и 8 бар (0,8 МПа)
- Вентиляционные отверстия в днище (если они предусмотрены конструкцией) не должны перекрываться ковровым покрытием.
- При подключении прибора к водопроводу должны использоваться новые поставляемые с ним комплекты шлангов. Использовать старые комплекты шлангов нельзя.



УКАЗАНИЯ ПО БЕЗОПАСНОСТИ

УСТАНОВКА

- Удалите всю упаковку и вывинтите транспортировочные болты.
- Сохраните транспортировочные болты. Перед следующим перемещением прибора Вам будет необходимо заблокировать барабан.
- Не устанавливайте и не подключайте прибор, если он имеет повреждения.
- Не устанавливайте и не эксплуатируйте прибор в помещениях с температурой ниже 0°C или в местах, где он может оказаться под действием атмосферных условий.
- Следуйте приложенным к прибору инструкциям по его установке.
- Убедитесь, что пол на месте установки прибора ровный, прочный, чистый и не боится нагрева.

- Не устанавливайте прибор там, где его дверцу будет невозможно полностью открыть.
- Прибор имеет большой вес: не забывайте о мерах предосторожности при его перемещении. Обязательно используйте защитные перчатки.
- Убедитесь, что между днищем прибора и полом имеется достаточная вентиляция.
- Для обеспечения необходимого пространства между прибором и ковровым покрытием отрегулируйте высоту ножек прибора.

Подключение к электросети

 **ВНИМАНИЕ!** Существует риск пожара и поражения электрическим током.

- Прибор должен быть заземлен.
- Убедитесь, что параметры электропитания, указанные на табличке с техническими данными, соответствуют параметрам электросети. В противном случае вызовите электрика.
- Включайте прибор только в установленную надлежащим образом электророзетку с защитным контактом.
- Не пользуйтесь тройниками и удлинителями.
- Следите за тем, чтобы не повредить вилку и сетевой кабель. Для замены сетевого кабеля обратитесь в сервисный центр или к электрику.
- Вставляйте вилку сетевого кабеля в розетку только во конце установки прибора. Убедитесь, что после установки имеется доступ к вилке.
- Для отключения прибора от электросети не тяните за кабель электропитания. Всегда беритесь за саму вилку.
- Не беритесь за кабель электропитания или за его вилку мокрыми руками.
- Данный прибор соответствует евро-директивам Е.Е.С.

Подключение к водопроводу

- Следите за тем, чтобы не повредить шланги для воды.
- При подключении прибора к водопроводу должны использоваться новые

поставляемые с ним комплекты шлангов. Использовать старые комплекты шлангов нельзя.

- Перед подключением прибора к новым или давно не использовавшимся трубам дайте воде стечь, пока она не станет чистой.
- Перед первым использованием прибора убедитесь в отсутствии протечек.

ЭКСПЛУАТАЦИЯ

 **ВНИМАНИЕ!** Существует риск травмы, поражения электрическим током, пожара, получения ожогов или повреждения прибора.

- Используйте прибор в жилых помещениях.
- Следуйте правилам по безопасному обращению, приведенным на упаковке средства для стирки.
- Не кладите на прибор, рядом с ним или внутри него легковоспламеняющиеся материалы или изделия, пропитанные легковоспламеняющимися веществами.
- Не прикасайтесь к стеклянной части дверцы во время работы программы. Дверца может быть горячей.
- Удостоверьтесь, что из белья извлечены все металлические предметы.
- Не помещайте под прибор контейнер для сбора воды на случай возможной ее протечки. Чтобы узнать, какие дополнительные принадлежности могут использоваться с Вашим прибором, обратитесь в сервисный центр.

УХОД И ОЧИСТКА

 **ВНИМАНИЕ!** Существует риск повреждения прибора или травм.

- Не используйте для очистки прибора подаваемую под давлением воду или пар.
- Протирайте прибор мягкой влажной тряпкой. Используйте только нейтральные моющие средства. Не используйте абразивные средства, царапающие губки, растворители или металлические предметы.

УТИЛИЗАЦИЯ

! **ВНИМАНИЕ!** Существует опасность травмы или удушья.

- Отключите прибор от электросети.
- Отрежьте и утилизируйте кабель электропитания.
- Удалите защелку дверцы, чтобы предотвратить риск ее загибания при

попадании внутрь прибора детей и домашних животных.

ОБСЛУЖИВАНИЕ

- Для ремонта прибора обратитесь в сервисный центр. Мы рекомендуем использовать только фирменные запасные части.

ОПИСАНИЕ ИЗДЕЛИЯ

i Ваш новый прибор соответствует всем современным требованиям, предъявляемым к эффективной стирке белья при низком расходе воды, энергии и моющих средств. Его новая система стирки обеспечивает полное использование моющих средств и уменьшает потребление воды, способствуя экономии энергии.

ВИД СПЕРЕДИ

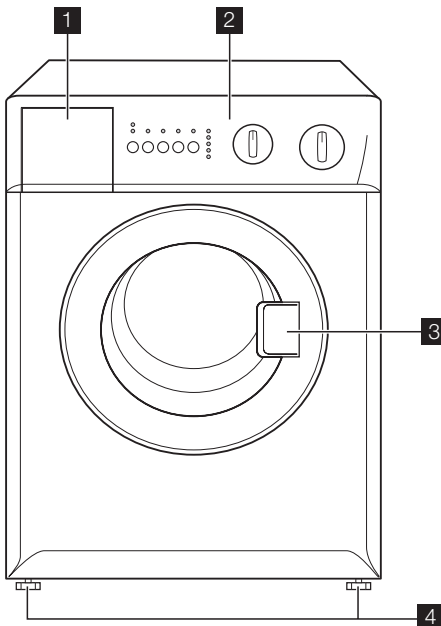

- 1 Дозатор моющих средств
- 2 Панель управления
- 3 Ручка для открывания дверцы
- 4 Регулируемые ножки (передние)

ВИД СЗАДИ

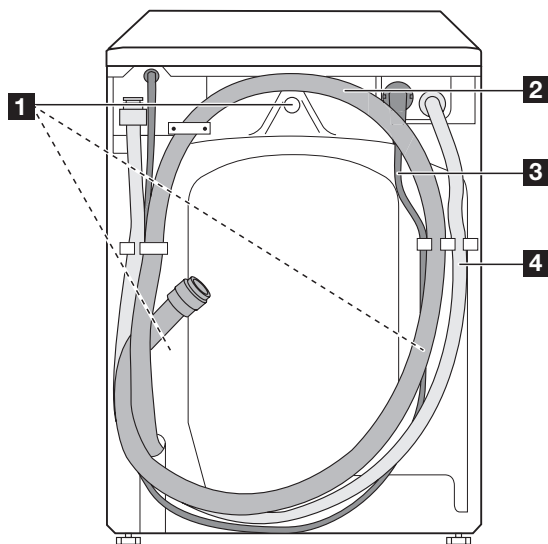

- 1 Стопорные транспортировочные приспособления
- 2 Сливной шланг
- 3 Электрический шнур
- 4 Наливной шланг

ДОЗАТОР МОЮЩИХ СРЕДСТВ

 Отделение для порошкового или жидкого моющего средства, используемого при основной стирке. При использовании жидкого моющего средства налейте его **непосредственно перед запуском** программы.

 Отделение для жидких добавок (смягчителя для ткани, крахмала). Смягчитель для ткани или крахмальные добавки следует заливать в отделение дозатора до начала выполнения программы стирки.

 Моющее средство для предварительной стирки добавляется непосредственно в барабан.

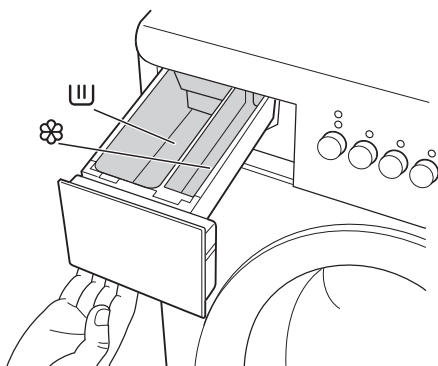

ПАНЕЛЬ УПРАВЛЕНИЯ

 Селектор программ, селектор скорости отжима, индикаторы хода выполнения программы и различные кнопки обозначаются во всем дальнейшем тексте настоящего руководства соответствующими цифрами, указанными ниже.

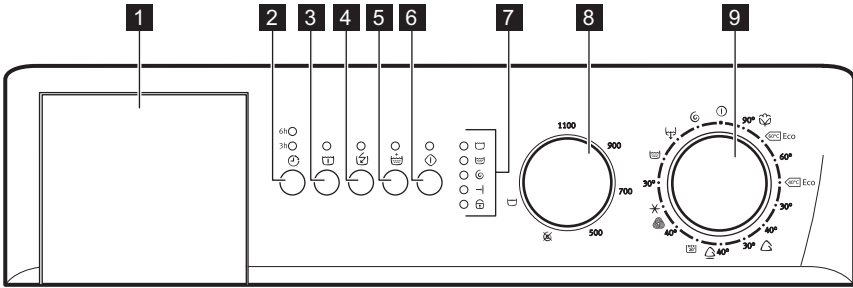

- 1** Дозатор моющих средств
- 2** Кнопка «ОТСРОЧКА ПУСКА»
- 3** Кнопка «ПРЕДВАРИТЕЛЬНАЯ СТИРКА»
- 4** Кнопка «БЫСТРАЯ СТИРКА»
- 5** Кнопка «ДОПОЛНИТЕЛЬНОЕ ПОЛОСКАНИЕ»
- 6** Кнопка «ПУСК/ПАУЗА»
- 7** Дисплей хода выполнения программы
- 8** Регулятор снижения скорости отжима
- 9** Селектор программ

ДОЗАТОР МОЮЩИХ СРЕДСТВ

Дозатор моющих средств имеет два отдельных отсека: для моющего средства и кондиционера для ткани.

- i** Моющее средство для предварительной стирки добавляется непосредственно в барабан.

ОТСРОЧКА СТАРТА

С помощью этой кнопки можно отложить запуск программы на 6 часов или 3 часа.

ПРЕДВАРИТЕЛЬНАЯ СТИРКА

При выборе этой функции машина выполняет предварительную стирку перед тем, как приступить к основной стирке. Время стирки будет увеличено. Эта функция рекомендуется для стирки сильно загрязненного белья.

БЫСТРАЯ СТИРКА

При выборе этой функции время стирки будет уменьшено приблизительно на 10 минут. Эта функция рекомендуется для стирки слабозагрязненного белого/цветного хлопка и синтетики.

ДОПОЛНИТЕЛЬНОЕ ПОЛОСКАНИЕ

Данный прибор разработан для обеспечения экономии электроэнергии. Если необходимо прополоскать белье дополнительным количеством воды (дополнительное полоскание), выберите эту функцию. Будет выполнено несколько дополнительных полосканий. Эта функция рекомендуется для людей, страдающих аллергией на моющие средства, а также в местностях с очень мягкой водой.

СТАРТ/ПАУЗА

С помощью этой кнопки можно запустить или прервать выполнение выбранной программы.

ДИСПЛЕЙ

- (A)
- (B)
- (C)
- (D)
- (E)

Индикатор **A** загорается, когда машина выполняет **фазу стирки**.

Индикатор **В** загорается, когда машина выполняет **полоскание**.

Индикатор **С** загорается, когда машина выполняет **отжим**.

Индикатор **Д** загорается **по окончании** цикла стирки.

Индикатор **Е** указывает, можно ли открыть **дверцу**

- Индикатор включен: дверцу открывать нельзя.
- Индикатор выключен: дверцу можно открывать.
- Индикатор мигает: дверцу скоро можно будет открыть.

РЕГУЛЯТОР СНИЖЕНИЯ СКОРОСТИ ОТЖИМА

Поворачивая селектор скорости отжима, можно изменить скорость отжима в выбранной программе, либо выбрать функцию "Остановка с водой в баке" или "Без отжима".

СЕЛЕКТОР ПРОГРАММ

Селектор программ позволяет выбирать нужную программу, а также включать и выключать машину.

ПЕРЕД ПЕРВЫМ ИСПОЛЬЗОВАНИЕМ





ВНИМАНИЕ!





Убедитесь, что подключение прибора к электросети, водопроводу и канализации выполнено в соответствии с инструкциями по установке.











ВАЖНО! Выньте из барабана все материалы.

ВАЖНО! Рекомендуется выполнить программу стирки без белья для

УСЛОВНЫЕ ОБОЗНАЧЕНИЯ

 = отсрочка пуска,  = предварительная стирка,  = быстрая стирка,  = дополнительное полоскание,  = Пуск/Пауза

 = стирка,  = полоскания,  = отжим,  = конец цикла,  = дверца заблокирована

 = остановка с водой в баке,  = без отжима,  = хлопок,  = синтетика,  = деликатные ткани,  = Микс 20°C,  = шерсть, **30°** = быстрая стирка 30°C,  = слив,  = холодная стирка,  = ВКЛ/ВЫКЛ

удаления любых загрязнений, которые могли остаться после процесса изготовления прибора. Залейте приблизительно 100 мл моющего средства непосредственно в барабан и запустите программу стирки хлопка при 60°C. После завершения программы стирки машина будет готова к эксплуатации.

ЕЖЕДНЕВНОЕ ИСПОЛЬЗОВАНИЕ

Загрузка белья

Откройте дверцу, осторожно потянув ее за ручку. Кладите белье в барабан по одной вещи, стараясь максимально развернуть каждую. Закройте дверцу. Убедитесь, что белье не зажато между уплотнением и дверцей. Это может привести к протечке или повреждению белья.

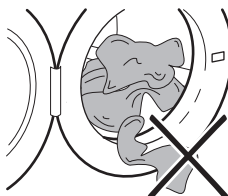

ДОЗИРОВАНИЕ МОЮЩЕГО СРЕДСТВА И СМЯГЧИТЕЛЯ ДЛЯ ТКАНЕЙ

Вытяните дозатор моющих средств до упора. Отмерьте требуемый объем моющего средства, поместите его в большее отделение дозатора слева 

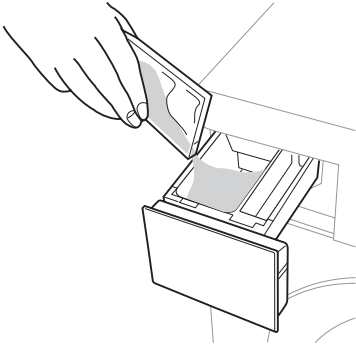

При необходимости поместите смягчитель для ткани в меньшее отделение дозатора, помеченное символом  (не превышая отметку «МАКС.»). Аккуратно закройте дозатор моющих средств.

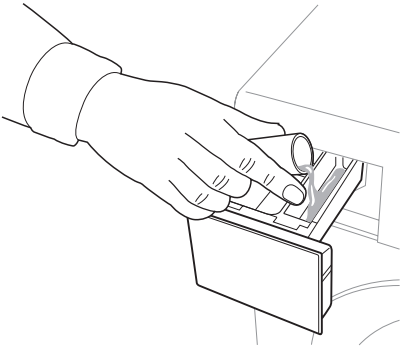

ВЫБОР НУЖНОЙ ПРОГРАММЫ С ПОМОЩЬЮ СЕЛЕКТОРА ПРОГРАММ (9)

Поверните селектор программ на нужную программу. Селектор программ можно поворачивать как по часовой, так и против часовой стрелки. При этом начнет мигать зеленый индикатор кнопки **6**.

На дисплее хода выполнения программы загораются индикаторы, соответствующие всем фазам выбранной программы.

В положении  выполняется отмена программы и машина выключается.

По окончании программы селектор программ следует повернуть в положение , чтобы выключить машину.

ВАЖНО! Если во время выполнения той или иной программы Вы установите селектор программ в положение, соответствующее другой программе, индикаторы дисплея хода выполнения программы начнут мигать, указывая на неправильный выбор. При этом машина не будет выполнять вновь выбранную программу.

ВЫБОР СКОРОСТЬ ОТЖИМА, ФУНКЦИЮ "ОСТАНОВКА С ВОДОЙ В БАКЕ" ИЛИ ФУНКЦИЮ "БЕЗ ОТЖИМА" (8)

Скорость отжима и дополнительные функции "Остановка с водой в баке" или "Без отжима" выбираются с помощью регулятора скорости отжима.

- Положение 1100 соответствует 900 об/мин в программах стирки синтетических и шерстяных тканей и 700 об/мин – в программах стирки деликатного белья.
- Положение 500 соответствует 500 об/мин в программах стирки синтетических и шерстяных тканей и 450 об/мин – в программах стирки деликатного белья.

Остановка с водой в баке

При выборе этой дополнительной функции вода после последнего полоскания не сливается для предотвращения образования складок на белье. По окончании программы включаются индикаторы "Конец" и "Дверца заблокирована" указывая, что необходимо слить воду (см. "По окончании программы").

Без отжима

При выборе этой функции все этапы отжима отменяются. Ее следует использовать для стирки особо деликатных тканей. Машина добавит несколько до-

полнительных полосканий в программах для стирки тканей из хлопка и синтетики.

Максимальная скорость отжима, допустимая для каждой программы, указана в разделе **Программы стирки**.

ВЫБЕРИТЕ ФУНКЦИЮ «ОТСРОЧКА ПУСКА» С ПОМОЩЬЮ КНОПКИ 2

Перед тем, как запустить программу, если вы хотите задать отсрочку пуска, нажмите на кнопку **2** до тех пор, пока на дисплее не высветится нужное время задержки. При этом загорится индикатор, соответствующий выбранной отсрочке.

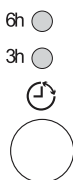

Данную функцию следует задавать после установки программы, но до нажатия на кнопку **Пуск**.

Время отсрочки пуска можно изменить, а саму отсрочку – отменить в любой момент до нажатия на кнопку **Пуск**.

Отмена отсрочки пуска после нажатия на кнопку **Пуск**:

1. Установите машину в режим паузы, нажав на кнопку **Пуск**.
2. Нажмите один раз на кнопку **2**; при этом индикатор, соответствующий выбранной отсрочке, погаснет.
3. Снова нажмите на кнопку **Пуск** для начала выполнения программы.

ВАЖНО! Заданное значение отсрочки пуска можно изменить только после повторного выбора программы стирки. На протяжении времени отсрочки пуска дверца остается заблокированной (горит индикатор блокировки дверцы). Выбрать функцию «Отсрочка пуска» **нельзя**, если выбрана программа **СЛИВ** или **ОТЖИМ**.

ВЫБЕРИТЕ НУЖНУЮ ФУНКЦИЮ С ПОМОЩЬЮ КНОПОК 3, 4 И 5

В зависимости от программы возможно сочетание различных функций. Их следует выбирать после выбора нужной программы и до нажатия кнопки **6**. При этом загорится соответствующий индикатор.

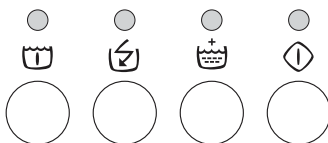

При выборе ошибочной функции соответствующий индикатор мигает в течение примерно 2 секунд. О совместимости различных дополнительных функций с теми или иными программами стирки см. главу «**Программы стирки**».

ЗАПУСК ПРОГРАММЫ С ПОМОЩЬЮ КНОПКИ 6

Чтобы начать выполнение выбранной программы, нажмите на данную кнопку; соответствующий зеленый индикатор перестанет мигать и станет гореть постоянным светом.

На дисплее хода выполнения программы загорятся индикаторы **A** и **E**, указывая, что прибор начал работу и его дверца заблокирована.

ИЗМЕНЕНИЕ ДОПОЛНИТЕЛЬНОЙ ФУНКЦИИ ИЛИ ВЫПОЛНЯЕМОЙ ПРОГРАММЫ

Любые функции можно изменить до того, как программа приступит к их выполнению.

Перед внесением в программу любых изменений необходимо перевести стиральную машину в режим паузы, нажав на кнопку **6**.

Пока не была нажата кнопка **6**, в программу можно вносить изменения. Изменить текущую программу можно только путем ее отмены. Для этого поверните селектор программ на **1**, а затем - на новую программу. Запустите

эту программу, снова нажав на кнопку **6**.

ПРЕРЫВАНИЕ ПРОГРАММЫ

Для прерывания выполняемой программы нажмите на кнопку **Пуск/Пауза**; при этом начнет мигать соответствующий индикатор. Чтобы продолжить выполнение программы, повторно нажмите на эту кнопку.

ОТМЕНА ПРОГРАММЫ

Поверните селектор программ в положение **1** для отмены выполняемой программы. Теперь можно выбрать новую программу.

ОТКРЫВАНИЕ ДВЕРЦЫ ПОСЛЕ НАЧАЛА ВЫПОЛНЕНИЯ ПРОГРАММЫ

Вначале установите машину на паузу, нажав на кнопку **6**.

Через несколько минут дверцу можно будет открыть при выполнении следующих условий:

- Температура воды ниже 55°C.
- Уровень воды не превышает нижний край дверцы.
- Барабан не вращается.

Если дверца не открывается, но крайне необходимо открыть ее, придется выключить машину, повернув селектор программ в положение **1**. Через несколько минут дверцу можно будет открыть.

(Обратите внимание на уровень воды и температуру!)

ПОЛЕЗНЫЕ СОВЕТЫ

СОРТИРОВКА БЕЛЬЯ

Руководствуйтесь символами на этикетке каждой вещи и инструкциями по стирке, данными изготовителями. Рассортируйте белье следующим образом: белое белье, цветное белье, синтетика, деликатное белье, изделия из шерсти.

После выполнения этой процедуры необходимо снова установить нужную программу и дополнительные функции и затем нажать **6**.

ПО ОКОНЧАНИИ ПРОГРАММЫ

Машина автоматически завершает работу.

Горит индикатор **D**, указывая, что выполнение программы завершено. Индикатор **E** гаснет; можно открывать дверцу и вынимать белье.

Если по окончании программы в баке осталась вода (когда выбрана функция «Остановка с водой в баке»), **для ее слива выполните следующие действия:**

- установите селектор программ в положение **1**;
- выберите программу «Слив» или «Отжим»
- нажмите на кнопку **6**

Когда индикатор **E** погаснет, можно будет открыть дверцу и вынуть белье.

По окончании цикла стирки селектор программ следует вернуть в положение **1**, чтобы выключить машину.

Достаньте белье из барабана и убедитесь, что он пуст. Если новая стирка не планируется, закройте водопроводный кран.

Чтобы предотвратить образование плесени и неприятных запахов, оставьте дверцу открытой.

ВЫБОР ТЕМПЕРАТУРЫ

95° или 90°	для белого хлопчатобумажного и льняного белья средней степени загрязненности (кухонных и столовых скатертей, полотенец, простыней и т. п.)
60°/50°	для нелиняющего цветного белья обычной степени загрязненности (например, рубашек, ночных рубашек, пижам...) из льняных, хлопчатобумажных или синтетических тканей и для слабозагрязненного хлопчатобумажного белого белья (например, нижнего белья)
40°-30° - Холодная стирка	для деликатных вещей (например, занавесей), смешанного белья, включающего синтетику и шерстяные изделия с этикеткой "новая шерсть, стирается в машине, не садится"

ПЕРЕД ЗАГРУЗКОЙ БЕЛЬЯ

Никогда не стирайте вместе белое и цветное белье. Во время стирки белое белье может потерять свою белизну. Новое цветное белье может полинять при первой стирке; поэтому в первый раз его следует стирать отдельно.

Убедитесь, что в белье не осталось металлических предметов (например, заколок, шпилек, булавок).

Застегните наволочки и молнии, крючки и кнопки. Завяжите ремешки или длинные ленты.

Перед стиркой удалите стойкие пятна. Протрите особо загрязненные участки специальным моющим средством или чистой пастой.

С особой осторожностью обращайтесь с занавесями. Снимите крючки или завяжите занавески в мешок или сетку.

ВЕС БЕЛЬЯ

См. ориентировочные значения веса:

См. ориентировочные значения веса:	
купальный халат	1200 г
пододеяльник	700 г
толстая мужская рубашка	600 г
простыня, мужская пижама	500 г

См. ориентировочные значения веса:

скатерть	250 г
наволочка, махровое полотенце, ночная рубашка, мужская рубашка	200 г
кухонное полотенце, женские трусы, салфетки, блузки, мужские трусы	100 г

МОЮЩИЕ СРЕДСТВА И ДОБАВКИ

Хорошие результаты стирки также зависят от выбора моющего средства и правильности его дозировки, это способствует предотвращению излишнего загрязнения окружающей среды.

Несмотря на свою биоразлагаемость, моющие средства содержат вещества, которые при попадании в окружающую среду в большом количестве могут нарушить хрупкое равновесие в природе. Выбор моющего средства зависит от типа ткани (тонкие деликатные ткани, шерсть, хлопок и т.д.), цвета, температуры стирки и степени загрязненности. В данной стиральной машине можно использовать все обычно имеющиеся в продаже моющие средства для машинной стирки:

- стиральные порошки для всех типов тканей
- стиральные порошки для изделий из деликатных тканей (макс. температура 60°C) и шерсти
- жидкие моющие средства, предпочтительные для низкотемпературных программ стирки (макс. температура 60°C) для всех типов тканей или специально предназначенные для стирки шерстяных изделий.

Моющие средства и добавки следует помещать в соответствующие отделения дозатора моющих средств перед началом выполнения программы стирки.

i Моющее средство для предварительной стирки добавляется непосредственно в барабан.

При использовании жидких моющих средств необходимо выбирать программу **без** предварительной стирки. Наливайте жидкое моющее средство в отде-

ление для моющих средств непосредственно перед запуском программы. Стиральная машина оборудована системой рециркуляции, обеспечивающей оптимальное использование концентрированных моющих средств.

При дозировке моющих средств и добавок руководствуйтесь указаниями изготовителя и **не превышайте отметку "MAX" на стенке дозатора.**

цию о жесткости воды в вашем районе можно получить в службе водоснабжения или от местных органов власти. Если степень жесткости воды средняя или высокая, мы предлагаем вам добавлять смягчитель воды, следуя рекомендациям производителя. Если по степени жесткости вода мягкая, посмотрите количество используемого моющего средства.





СТЕПЕНЬ ЖЕСТКОСТИ ВОДЫ

Жесткость воды измеряется в так называемых градусах жесткости. Информа-

ПРОГРАММЫ МОЙКИ

Программа/ Температура	Тип ткани	Режимы	Описание программы
 хлопок 90°	Белый хлопок (сильно- и среднезагрязненные хлопчатобумажные ткани)	СНИЖЕНИЕ СКОРОСТИ ОТЖИМА/ ОСТАНОВКА С ВОДОЙ В БАКЕ – ОТСРОЧКА ПУСКА – ПРЕДВАРИТЕЛЬНАЯ СТИРКА – БЫСТРАЯ СТИРКА ¹⁾ - ДОПОЛНИТЕЛЬНОЕ ПОЛОСКАНИЕ	Основная стирка Полоскания Продолжительный отжим при макс. 1100 об/мин Макс. загрузка 3 кг Пониж. загрузка 2 кг
 EcoХЛОПОК ЭКОНОМ²⁾ 60°	Белье и цветное белье из хлопка, экономичная стирка (Эту программу можно выбирать для стирки изделий из хлопка обычной или слабой степени загрязнения. Время стирки будет увеличено, а температура стирки снижена. Это позволит получить хороший результат при экономии энергии.	СНИЖЕНИЕ СКОРОСТИ ОТЖИМА/ ОСТАНОВКА С ВОДОЙ В БАКЕ – ОТСРОЧКА ПУСКА - ПРЕДВАРИТЕЛЬНАЯ СТИРКА – ДОПОЛНИТЕЛЬНОЕ ПОЛОСКАНИЕ	Основная стирка Полоскания Продолжительный отжим при макс. 1100 об/мин Макс. загрузка 3 кг

Программа/ Температура	Тип ткани	Режимы	Описание программ
 ХЛОПОК 60°-30°	Цветной хлопок (сильно- и среднезагрязненное хлопчатобумажное белье)	СНИЖЕНИЕ СКОРОСТИ ОТЖИМА/ ОСТАНОВКА С ВОДОЙ В БАКЕ - ОТСРОЧКА ПУСКА - ПРЕДВАРИТЕЛЬНАЯ СТИРКА – БЫСТРАЯ СТИРКА ¹⁾ - ДОПОЛНИТЕЛЬНОЕ ПОЛОСКАНИЕ	Основная стирка Полоскания Продолжительный отжим при макс. 1100 об/мин Макс. загрузка 3 кг Пониж. загрузка 2 кг
 ЕсоХЛОПОК ЭКОНОМ²⁾ 40°	Экономичная программа стирки изделий из цветной хлопчатобумажной ткани (программа «хлопок, экономичный режим». см. Хлопок 60°C Эконом)	СНИЖЕНИЕ СКОРОСТИ ОТЖИМА/ ОСТАНОВКА С ВОДОЙ В БАКЕ – ОТСРОЧКА ПУСКА - ПРЕДВАРИТЕЛЬНАЯ СТИРКА – ДОПОЛНИТЕЛЬНОЕ ПОЛОСКАНИЕ	Основная стирка Полоскания Продолжительный отжим при макс. 1100 об/мин Макс. загрузка 3 кг
 СИНТЕТИКА 40°-30°	Изделия из синтетических или смешанных тканей: нижнее белье, цветное белье, не салящиеся сорочки, блузки.	СНИЖЕНИЕ СКОРОСТИ ОТЖИМА/ ОСТАНОВКА С ВОДОЙ В БАКЕ - ОТСРОЧКА ПУСКА - ПРЕДВАРИТЕЛЬНАЯ СТИРКА – БЫСТРАЯ СТИРКА ¹⁾ - ДОПОЛНИТЕЛЬНОЕ ПОЛОСКАНИЕ	Основная стирка Полоскания Короткий отжим при макс. 900 об/мин Макс. загрузка 1,5 кг
 ДЕЛИКАТНЫЕ ТКАНИ 40°	Изделия из деликатных тканей – акрила, вискозы, полиэстра.	СНИЖЕНИЕ СКОРОСТИ ОТЖИМА/ ОСТАНОВКА С ВОДОЙ В БАКЕ – ОТСРОЧКА ПУСКА - ПРЕДВАРИТЕЛЬНАЯ СТИРКА – ДОПОЛНИТЕЛЬНОЕ ПОЛОСКАНИЕ	Основная стирка Полоскания Короткий отжим при макс. 700 об/мин Макс. загрузка 1,5 кг
 ИЗДЕЛИЯ ИЗ СМЕСОВЫХ ТКАНЕЙ 20°	Высокоэффективная программа стирки в холодной воде. Слабое загрязнение. Для данной программы следует использовать моющее средство, действующее в холодной воде.	СНИЖЕНИЕ СКОРОСТИ ОТЖИМА/ ОСТАНОВКА С ВОДОЙ В БАКЕ – ОТСРОЧКА ПУСКА – ДОПОЛНИТЕЛЬНОЕ ПОЛОСКАНИЕ	Основная стирка Полоскания Короткий отжим при макс. 900 об/мин Макс. загрузка 1,5 кг
 ШЕРСТЬ 40°C – ХОЛОДНАЯ СТИРКА	Программа стирки шерстяных изделий для машинной или ручной стирки, а также для стирки деликатных тканей.	СНИЖЕНИЕ СКОРОСТИ ОТЖИМА/ ОСТАНОВКА С ВОДОЙ В БАКЕ – ОТСРОЧКА ПУСКА	Основная стирка Полоскания Короткий отжим при макс. 900 об/мин Макс. загрузка 1 кг

Программа/ Температура	Тип ткани	Режимы	Описание программ
БЫСТРАЯ СТИРКА 30°	Для слабозагрязненных изделий или для освежения.	СНИЖЕНИЕ СКОРОСТИ ОТЖИМА/ ОСТАНОВКА С ВОДОЙ В БАКЕ – ОТСРОЧКА ПУСКА	Основная стирка Полоскания Короткий отжим при макс. 700 об/мин Макс. загрузка 1,5 кг
 ПОЛОСКАНИЯ	Эта программа позволяет полоскать и отжимать изделия из хлопка, выстиранные вручную. Машина выполняет 3 полоскания, за которыми следует заключительный продолжительный отжим. Скорость отжима можно уменьшить.	СНИЖЕНИЕ СКОРОСТИ ОТЖИМА/ ОСТАНОВКА С ВОДОЙ В БАКЕ – ДОПОЛНИТЕЛЬНОЕ ПОЛОСКАНИЕ	Полоскания Продолжительный отжим при макс. 1100 об/мин Макс. загрузка 3 кг
 СЛИВ	Для слива воды после последнего полоскания в программах с дополнительными функциями «Остановка полоскания» или «Без отжима».		Слив воды Макс. загрузка 3 кг
 ОТЖИМ	Отдельный отжим, выполняемый для изделий, выстиранных вручную, и по окончании программ с функцией «Остановка с водой в баке». Можно выбрать скорость отжима в соответствии с типом белья, повернув регулятор скорости отжима.	СНИЖЕНИЕ СКОРОСТИ ОТЖИМА	Слив воды и продолжительный отжим Макс. скорость отжима 1100 об/мин Макс. загрузка 3 кг
 ВЫКЛ	Отмена программы или выключение машины		

1) В случае выбора этой функции рекомендуется уменьшить максимальную загрузку в соответствии с приведенными указаниями. (Пониж. загрузка = пониженная загрузка.) В этом случае возможна также стирка и при максимальной загрузке, но ее результаты будут несколько хуже.

2) **Стандартные программы для оценки класса энергопотребления**
В соответствии с еуродирективой 1061/2010 данные программы являются эквивалентными программам «Стандартная Хлопок 60°C» и «Стандартная Хлопок 40°C». Это наиболее энергоэффективные программы для стирки этого типа белья нормальной степени загрязненности из хлопка в части экономии как электроэнергии, так и потребления воды.

 Температура воды на этапе стирки может отличаться от температуры, заявленной для выбранной программы.

УХОД И ОЧИСТКА

ВАЖНО! Прежде чем приступить к каким-либо операциям по чистке или уходу, **ОТКЛЮЧИТЕ** прибор от электрической сети.

УДАЛЕНИЕ НАКИПИ

Водопроводная вода обычно содержит соли кальция. Поэтому рекомендуется периодически использовать в машине средство для смягчения воды. Выполняйте такую операцию не во время стирки и в соответствии с указаниями изготовителя смягчающего порошка. Это поможет предотвратить образование известковых отложений.

ПРОФИЛАКТИЧЕСКАЯ СТИРКА

Выполнение стирки с низкой температурой может привести к скоплению остатков внутри барабана.

Мы рекомендуем регулярно выполнять так называемую профилактическую стирку.

При выполнении профилактической стирки

- В барабане не должно быть белья.
- Выберите программу стирки хлопка с наиболее высокой температурой.
- Используйте обычное количество моющего средства; им должен быть стиральный порошок с биодобавками.

ОЧИСТКА НАРУЖНЫХ ПОВЕРХНОСТЕЙ

Вымойте корпус прибора снаружи, используя только воду с мылом, затем насухо протрите его.

ЧИСТКА ДОЗАТОРА МОЮЩИХ СРЕДСТВ

Дозатор моющих средств и добавок следует регулярно очищать.

1. При необходимости очистки дозатор моющих средств может быть извлечен из машины целиком. Для этого необходимо сильно потянуть его наружу, чтобы освободить от стопора.

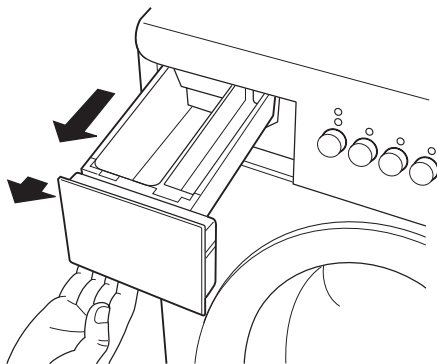

2. Чтобы снять для чистки сифон, расположенный у внутренней кромки дозатора, необходимо прижать его внутрь и одновременно потянуть вверх. Чтобы удалить все остатки скопившегося порошка, промойте его проточной водой. При обратной установке дозатора прижимайте его вниз, пока не услышите щелчок.

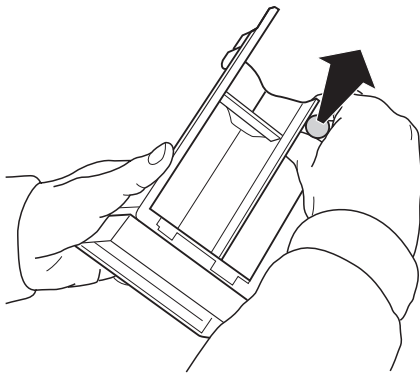

ЧИСТКА ОТСЕКА ДОЗАТОРА

Извлеките дозатор и с помощью маленькой щетки прочистите отсек, в котором он находился, тщательно удалив все остатки моющих средств из его верхней и нижней ниши.

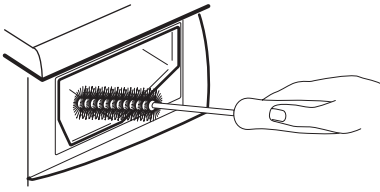

Установите дозатор на место и запустите без белья программу полоскания.

ЧИСТКА ФИЛЬТРА НАЛИВНОГО ШЛАНГА

Если вода очень жесткая и содержит соли кальция, фильтр наливного шланга машины может засориться. Поэтому его рекомендуется периодически чистить.

Закройте водопроводный вентиль. Отвинтите наливной шланг. Прочистите фильтр жесткой щеткой. Привинтите на место наливной шланг.

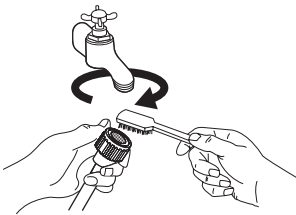

ОПАСНОСТЬ ЗАМЕРЗАНИЯ

Если температура в помещении, в котором установлена машина, может опуститься ниже 0°C, следует предпринять соответствующие меры предосторожности.

ЧТО ДЕЛАТЬ, ЕСЛИ ...

Некоторые неисправности, вызванные отсутствием простого ухода или недосмотром, можно легко устранить самим, не обращаясь в сервисный центр. Перед тем, как обращаться в местный авторизованный сервисный центр, пожалуйста, выполните указанные ниже проверки.

Во время эксплуатации машины может замигать индикатор **Конец**, информирующий о том, что машина не работает:

ститься ниже 0°C, следует предпринять соответствующие меры предосторожности.

- Отключите подачу воды.
- Отвинтите наливной шланг от крана.
- Выберите программу стирки, включите машину и дайте программе поработать в течение короткого времени.
- Прервите программу, повернув селектор программ в положение ①.
- Опустите концы наливного и сливного шлангов глубоко в водосток, проложенный под полом (в сливное отверстие в полу). Следите за тем, чтобы конец шланга не опускался ниже уровня воды в водостоке (сливном отверстии).
- Выберите программу «Слив» и подождите, пока она завершится.
- Поверните селектор программ в положение ①. При следующем включении машины убедитесь, что температура в комнате выше 0°C.

Эксплуатация и хранение прибора допускается только в помещениях при нормальной комнатной температуре. Изготовитель не несет ответственность за повреждения, вызванные воздействием низких температур.

- **1 раз:** неисправность подачи воды.
- **2 раза:** неисправность слива воды.
- **4 раза:** открыта дверца.

Устранив причину неисправности, нажмите кнопку СТАРТ/ПАУЗА для возобновления выполнения программы. Если после всех проверок неисправность остается, обратитесь в авторизованный сервисный центр.

Неполадка	Возможная причина/способ устранения
Машина не включается:	<p>Дверца не закрыта.</p> <ul style="list-style-type: none"> • Плотно закройте дверцу. <p>Вилка вставлена в розетку питания неверно.</p> <ul style="list-style-type: none"> • Вставьте вилку в розетку. <p>В розетке отсутствует напряжение.</p> <ul style="list-style-type: none"> • Проверьте свою домашнюю электрическую сеть. <p>Перегорел предохранитель на главном распределительном щите.</p> <ul style="list-style-type: none"> • Замените предохранитель. <p>Переключатель программ установлен в неверное положение, и не нажата кнопка «Пуск».</p> <ul style="list-style-type: none"> • Поверните переключатель программ и снова нажмите кнопку «Пуск». <p>Выбрана задержка пуска.</p> <ul style="list-style-type: none"> • Чтобы начать стирку белья немедленно, отмените задержку пуска.
Машина не заполняется водой:	<p>Закрыт водопроводный вентиль.</p> <ul style="list-style-type: none"> • Откройте водопроводный вентиль. <p>Наливной шланг пережат или сильно перегнут.</p> <ul style="list-style-type: none"> • Проверьте подсоединение наливного шланга. <p>Засорен фильтр в наливном шланге.</p> <ul style="list-style-type: none"> • Прочистите фильтр наливного шланга. <p>Неплотно закрыта дверца.</p> <ul style="list-style-type: none"> • Плотно закройте дверцу.
Машина наполняется водой, и сразу же производится слив:	<p>Конец сливного шланга расположен слишком низко.</p> <ul style="list-style-type: none"> • См. соответствующий параграф в разделе «Установка».
Машина не выполняет слив и/или отжим:	<p>Сливной шланг пережат или сильно перегнут.</p> <ul style="list-style-type: none"> • Проверьте правильность подсоединения сливного шланга. <p>Выбрана программа или дополнительная функция, по окончании которой в баке остается вода или в которой исключена фаза отжима.</p> <ul style="list-style-type: none"> • Выберите программу «Слив» или «Отжим». <p>Белье неравномерно распределено в барабане.</p> <ul style="list-style-type: none"> • Перераспределите белье в барабане.
Вода на полу:	<p>Использовано слишком много моющего средства или неподходящее средство (вызывающее избыточное пенообразование).</p> <ul style="list-style-type: none"> • Уменьшите количество моющего средства или используйте моющее средство другого типа. <p>Проверьте, нет ли утечек в соединительных деталях наливного шланга. Утечка воды из шланга не всегда заметна визуально; проверьте, не намок ли он.</p> <ul style="list-style-type: none"> • Проверьте подсоединение наливного шланга. <p>Поврежден сливной или наливной шланг.</p> <ul style="list-style-type: none"> • Замените его новым.

Неполадка	Возможная причина/способ устранения
Неудовлетворительные результаты стирки:	<p>Слишком мало мощного средства, или использованное средство не подходит для данной машины.</p> <ul style="list-style-type: none"> • Увеличьте количество мощного средства или используйте мощнее средство другого типа. <p>Стойкие пятна не были обработаны перед стиркой.</p> <ul style="list-style-type: none"> • Используйте имеющиеся в продаже средства для выведения стойких пятен. <p>Задана неподходящая температура.</p> <ul style="list-style-type: none"> • Проверьте, правильно ли задана температура. <p>Слишком большая загрузка.</p> <ul style="list-style-type: none"> • Следует уменьшить количество загружаемого белья.
Дверца не открывается:	<p>Выполнение программы не закончено.</p> <ul style="list-style-type: none"> • Дождитесь завершения цикла стирки. <p>Не сработала система снятия блокировки дверцы.</p> <ul style="list-style-type: none"> • Дождитесь выключения индикатора блокировки дверцы. <p>Вода в барабане.</p> <ul style="list-style-type: none"> • Выберите программу слива или отжима, чтобы слить воду.
Машина вибрирует или шумит:	<p>Не сняты транспортировочные болты и элементы упаковки.</p> <ul style="list-style-type: none"> • Проверьте правильность установки машины. <p>Не отрегулирована высота ножек</p> <ul style="list-style-type: none"> • Проверьте правильность установки устройства в горизонтальной плоскости. <p>Белье неравномерно распределено в барабане.</p> <ul style="list-style-type: none"> • Перераспределите белье в барабане. <p>Возможно, в барабане слишком мало белья.</p> <ul style="list-style-type: none"> • Загрузите больше белья.
Отжим начинается с опозданием или не выполняется вообще:	<p>Сработало электронное устройство контроля дисбаланса из-за неравномерного распределения белья в барабане.</p> <p>Белье перераспределено равномерно в результате вращения барабана в обратном направлении. Это может происходить несколько раз до тех пор, пока дисбаланс не исчезнет, и не установится нормальный отжим. Если по истечении 10 минут белье в барабане не распределилось равномерно, отжим выполняться не будет. В этом случае переложите белье вручную и выберите программу отжима.</p> <ul style="list-style-type: none"> • Перераспределите белье в барабане. <p>Слишком малая загрузка барабана.</p> <ul style="list-style-type: none"> • Добавьте белье, перераспределите его в барабане вручную, а затем выберите программу отжима.
Не видно воды в машине	<p>Машины, разработанные с использованием современных технологий, работают очень экономично и потребляют мало воды без снижения качества стирки.</p>

Если определить или устранить причину неисправности самостоятельно не удалось, обращайтесь в наш сервисный центр. Перед тем, как звонить туда, запишите для себя модель, серийный номер и дату приобретения машины: эти сведения потребуются специалистам сервисного центра.

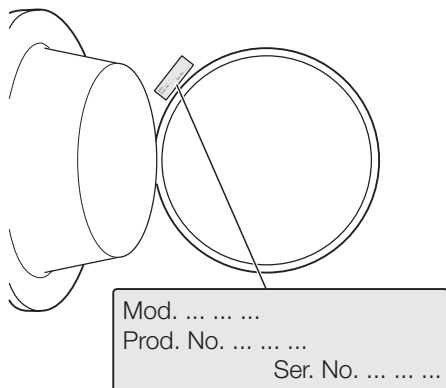

ТЕХНИЧЕСКИЕ ДАННЫЕ

Габаритные размеры	Ширина Высота Глубина	50 см 67 см 55 см
Подключение к электросети Напряжение – общая мощность – предохранитель	Информация по подключению к электросети представлена на табличке с техническими данными, расположенной на внутренней стороне дверцы прибора.	
Давление в водопроводной сети	Минимум Максимум	0,05 МПа 0,8 МПа
Максимальная нагрузка	Хлопок	3 кг
Скорость отжима	Максимум	1100 об/мин

ПОКАЗАТЕЛИ ПОТРЕБЛЕНИЯ

i Приведенные в таблице данные являются ориентировочными. Они могут меняться в зависимости от количества и типа белья, температуры воды и окружающей температуры.

Программы	Загрузка (кг)	Потребление электроэнергии (кВт·ч)	Потребление воды (литры)	Приблизительная продолжительность программы (в минутах)	Остаточная влажность (%) ¹⁾
Хлопок 60°C	3	0.9	45	120	53
Хлопок 40°C	3	0.45	45	110	53
Синтетика 40°C	1,5	0.5	50	80	35
Деликатные ткани, 40°C	1,5	0.5	52	70	35
Шерсть/ручная стирка 30°C	1	0.3	60	75	30
Стандартные программы для стирки хлопка					

Программы	За- грузка (кг)	Потребление электроэнер- гии (кВт·ч)	Потребление воды (литры)	Приблизи- тельная про- должитель- ность про- граммы (в минутах)	Остаточная влажность (%) ¹⁾
Стандартная хлопок 60°C	3	0.59	42	127	53
Стандартная хлопок 60°C	1,5	0.54	38	127	53
Стандартная хлопок 40°C	1,5	0.49	38	137	53

1) По окончании фазы отжима.

В отключенном состоянии (Вт)	При оставлении во включенном состоя- нии (Вт)
0.10	0.98

Информация, приведенная в таблицах выше, соответствует постановлению еврокомиссии ЕС 1015/2010 о директиве о введении в действие 2009/125/ЕС.

УСТАНОВКА

ПОДНИМАНИЕ МАШИНЫ

Будьте осторожны, приподнимая машину. При неправильном подъеме можно не только травмироваться, но и повредить машину. Откройте дверцу и удерживайте машину за внутреннюю поверхность проема дверцы. Поднимать машину можно также за выступающую часть верхней крышки машины.

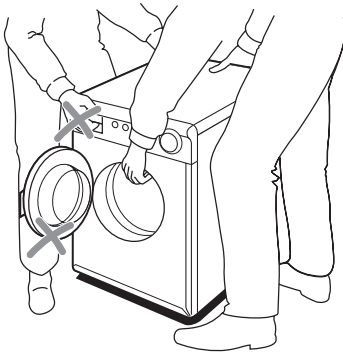

⚠ ВНИМАНИЕ! Запрещается поднимать машину, держась за панель управления, дверцу или дозатор моющих средств.

РАСПАКОВКА

Для предотвращения повреждения барабана и электродвигателя во время транспортировки стиральную машину снабжают рядом стопорных устройств/упаковочных деталей. Все транспортировочные болты и элементы упаковки должны быть сняты перед началом эксплуатации машины.

Рекомендуется сохранить все транспортировочные приспособления для того, чтобы их можно было снова использовать в случае повторной транспортировки машины.

1. Положите часть полистиролового упаковочного материала на пол позади машины, а затем осторожно положите на него машину задней стороной. Убедитесь, что при этом не прижимаются шланги. Удалите подставку из полистирола из-под основания прибора.

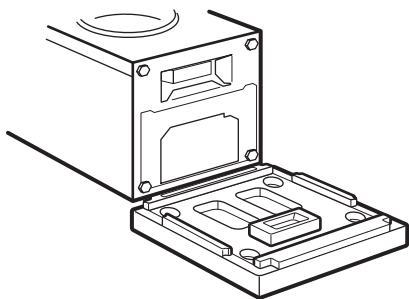
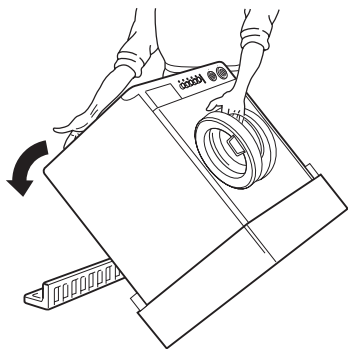

2. Поставьте машину вертикально и отсоедините шнур питания, сливной и наливной шланг от разъемов на задней панели прибора.

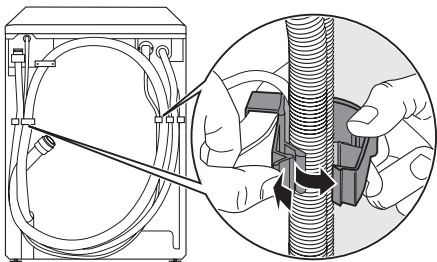

3. С помощью подходящего гаечного ключа вывинтите три болта на задней панели машины и снимите их вместе с прокладками.

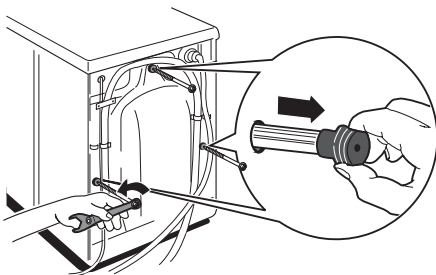

4. В освободившиеся три отверстия необходимо вставить входящие в комплект пластмассовые заглушки, находящиеся в полиэтиленовом пакете вместе с руководством по эксплуатации внутри барабана.

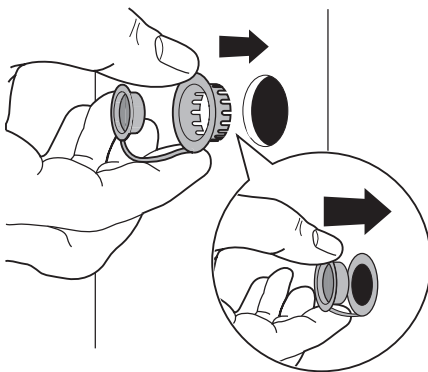

РАЗМЕЩЕНИЕ

Установите машину на ровный твердый пол. Убедитесь, что ковры, дорожки и т.д. не препятствуют циркуляции воздуха вокруг машины. Проверьте, чтобы машина не касалась стен или мебели. Выровняйте машину, увеличивая или уменьшая высоту двух передних ножек. При необходимости проверьте точность выравнивания с помощью уровня. Необходимые регулировки следует выполнять с помощью гаечного ключа. Тщательное выравнивание предотвращает вибрацию, шум и перемещение машины во время работы.

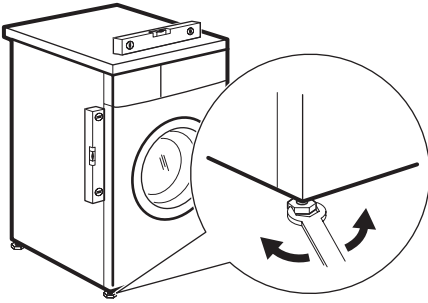

! **ПРЕДУПРЕЖДЕНИЕ!** Никогда не подкладывайте картон, доски или подобные материалы для корректировки неровностей пола.

ПОДКЛЮЧЕНИЕ К ВОДОПРОВОДУ

! **ВНИМАНИЕ!** Данный прибор следует подсоединять к вентилю подачи холодной воды.

1. Подсоедините шланг подачи воды к водопроводному крану с резьбой 3/4. Всегда используйте шланг, поставляемый вместе с прибором.



При необходимости используйте ограничитель, подходящий по размеру или входящий в комплект поставки (1/2").

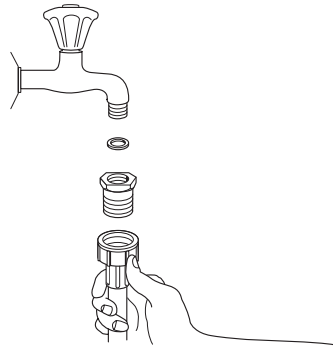

ВАЖНО! Не используйте для подключения к водопроводу шланги, бывшие в употреблении.

2. Конец этого шланга со стороны машины можно повернуть в любом направлении. Отрегулируйте положение шланга, ослабив зажимную гайку. Отрегулировав положение шланга, не забудьте плотно затянуть зажимную гайку во избежание утечек.

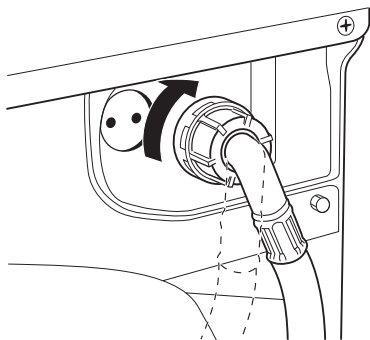

Наливной шланг не подлежит удлинению. Если он слишком короткий, а перемещать водопроводный кран нежелательно, то необходимо купить новый, более длинный шланг, специально предназначенный для данной цели.

ВАЖНО! Перед подсоединением машины к новой водопроводной трубе или к трубе, не использовавшейся в течение определенного времени, спустите достаточное количество воды для того, чтобы удалить загрязнения, которые могут собираться в трубах.

СЛИВ ВОДЫ

Конец сливного шланга можно устанавливать тремя способами:

Подвесить над краем раковины, используя пластмассовую направляющую, входящую в комплект поставки машины.

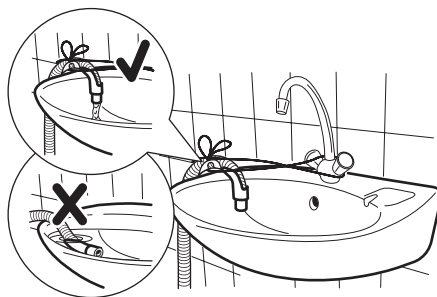

В этом случае убедитесь, что шланг не соскочит во время слива воды. Для этого шланг можно привязать к крану куском бечевки или прикрепить к стене.

Подключить к сливной трубе с водозатвором.

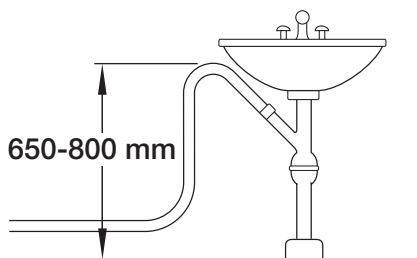

Сливной шланг можно ввести непосредственно в трубу (например, под раковиной или кухонной мойкой) над водозатвором. Сливной шланг надо прокладывать так, чтобы часть его была поднята вверх до уровня верхнего края раковины и там зафиксирована.

Введением непосредственно в сливную трубу на высоте менее 65 см, но не более 80 см.

Вокруг и ниже конца сливного шланга должны быть воздушные зазоры. Это означает, что внутренний диаметр стояка должен быть больше наружного диаметра шланга.

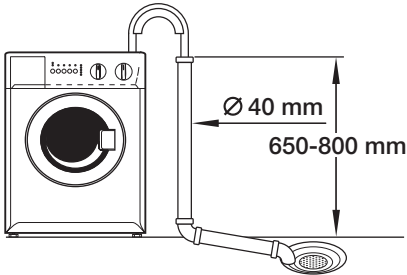

Шланг устанавливается в стояк не глубже, чем на 50 мм и его необходимо зафиксировать в этом положении. Сливной шланг не должен иметь перегибов.

В качестве удлинительного шланга используйте шланг с внутренним диаметром, не меньшим внутреннего диаметра собственного шланга машины. Используйте подходящий соединитель шлангов.

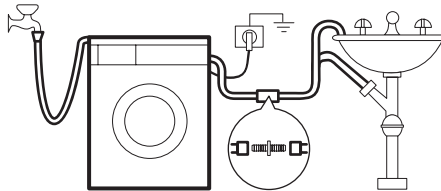

Информация по электрическому подключению представлена на табличке технических данных, расположенной на внутренней стороне дверцы машины. Убедитесь, что электрическая сеть у Вас дома в состоянии выдержать максимальную мощность, потребляемую машиной, при этом следует учесть и другие эксплуатируемые электроприборы.

! Включайте машину в заземленную розетку.

! Изготовитель не несет какой-либо ответственности за ущерб

или травмы, причиненные в результате несоблюдения вышеприведенных указаний по безопасности.

! После установки машины к шнуру питания должен иметься свободный доступ.

! В случае необходимости замены шнура питания, она должна быть выполнена авторизованным сервисным центром.

ОХРАНА ОКРУЖАЮЩЕЙ СРЕДЫ

Материалы с символом  следует сдавать на переработку. Положите упаковку в соответствующие контейнеры для сбора вторичного сырья.

Принимая участие в переработке старого электробытового оборудования, Вы помогаете защитить окружающую среду и здоровье человека. Не выбрасывайте вместе с бытовыми отходами бытовую технику, помеченную символом . Доставьте

изделие на местное предприятие по переработке вторичного сырья или обратитесь в свое муниципальное управление.

УПАКОВОЧНЫЕ МАТЕРИАЛЫ

Материалы, помеченные символом , пригодны для повторной переработки.

>PE<=полиэтилен

>PS<=полистирол

>PP<=полипропилен

Это означает, что они могут быть подвергнуты вторичной переработке при

условии, что при их утилизации они будут помещены в специальные контейнеры для сбора таких отходов.

ЭКОЛОГИЧЕСКИЕ РЕКОМЕНДАЦИИ

Для экономии воды, энергии и с целью бережного отношения к окружающей среде придерживайтесь следующих рекомендаций:

- Белье обычной степени загрязненности можно стирать без предварительной стирки для экономии моющих средств, воды и времени (это озна-

чает и меньшее загрязнение окружающей среды!).

- Наиболее экономично машина работает при полной загрузке.
- При должной обработке пятна и небольшие загрязнения могут быть удалены перед стиркой; тогда белье можно стирать при более низкой температуре.
- Отмеряйте моющее средство в зависимости от жесткости воды, степени загрязненности и количества стираемого белья.



Дата производства данного изделия указана в серийном номере (serial number), где первая цифра номера соответствует последней цифре года производства, вторая и третья цифры номера – порядковому номеру недели. Например, серийный номер 11012345 означает, что изделие произведено на десятой неделе 2011 года.

www.electrolux.com/shop

192996934-A-392013



CE

