

**KRAFT**

**СТИРАЛЬНАЯ МАШИНА  
АВТОМАТ**

AUTOMATIC WASHING MACHINE  
АВТОМАТТЫ КІР ЖУҒЫШ МАШИНА

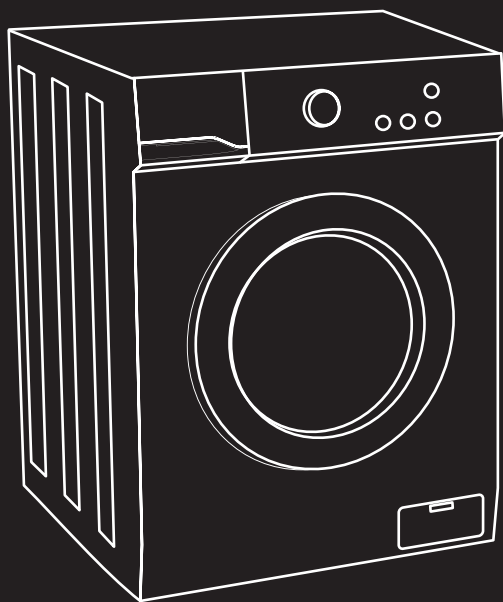

KF-ENC6105W

KF-ENC7105W

ИНСТРУКЦИЯ ПО ЭКСПЛУАТАЦИИ • USER GUIDE • ҚОЛДАНУШЫ НҰҚАУЛЫҒЫ

## УВАЖАЕМЫЙ ПОКУПАТЕЛЬ!

Поздравляем Вас с приобретением стиральной машины KRAFT. Уверены, что она обеспечит отличное качество стирки, и станет вашим надежным помощницей в домашнем хозяйстве. Перед началом эксплуатации внимательно изучите данную инструкцию. Если Вы столкнетесь с проблемами в процесс использования данной стиральной машины, пожалуйста свяжитесь с нами.

### Спасибо за покупку!

Не подвергайте устройство резким перепадам температур. Резкая смена температуры (например, внесение с мороза в теплое помещение) может вызвать конденсацию влаги внутри прибора и нарушить его работоспособность при включении. После хранения стиральной машины при низких температурах или после транспортировки в зимних условиях включать ее можно не раньше, чем через 6 часов пребывания при комнатной температуре в распакованном виде.

## СОДЕРЖАНИЕ

---

ТРЕБОВАНИЯ БЕЗОПАСНОСТИ.....	3
ОПИСАНИЕ СТИРАЛЬНОЙ МАШИНЫ.....	6
УСТАНОВКА И ПОДКЛЮЧЕНИЕ.....	7
ЧИСТКА И ОБСЛУЖИВАНИЕ.....	9
ЭКСПЛУАТАЦИЯ.....	11
ОПИСАНИЕ ПАНЕЛИ УПРАВЛЕНИЯ.....	13
ОПИСАНИЕ ПРОГРАММ СТИРКИ.....	14
РЕШЕНИЕ ПРОБЛЕМ, ВОЗНИКШИХ В ХОДЕ ЭКСПЛУАТАЦИИ.....	16
УТИЛИЗАЦИЯ.....	18
ТЕХНИЧЕСКИЕ ХАРАКТЕРИСТИКИ/ КОМПЛЕКТАЦИЯ.....	19
ГАРАНТИЙНЫЕ ОБЯЗАТЕЛЬСТВА.....	20
СВИДЕТЕЛЬСТВО О ПРИЕМКЕ И ПРОДАЖЕ.....	25



***Внимательно ознакомьтесь с данной инструкцией!***

## ТРЕБОВАНИЯ БЕЗОПАСНОСТИ

Пожалуйста, следуйте требованиям инструкции по безопасности. Для того, чтобы предотвратить повреждение техники, обеспечить безопасную эксплуатацию без причинения вреда и ущерба, необходимо соблюдать меры безопасности.

**⚠ ВНИМАНИЕ!** *Во избежание серьезных травм и повреждения прибора соблюдайте требования безопасности.*

Использование стиральной машины не по назначению, нарушение правил установки, эксплуатации, очистки и мер безопасности, а также несоблюдение температурных условий лишает вас права на гарантийное обслуживание.

- Прибор предназначен для использования исключительно в бытовых условиях и только по назначению.
- Извлекая прибор из упаковки, убедитесь в его целостности и отсутствии повреждений. Уберите упаковочные материалы подальше от детей.
- Данный прибор не предназначен для использования лицами с ограниченными физическими или умственными возможностями (в том числе детьми до 8 лет), а также лицами, не имеющими достаточных знаний и опыта по его использованию, если не находятся под наблюдением человека, ответственного за их безопасность. Дети не должны играть с элементами стиральной машины. Чистка и обслуживание прибора не может осуществляться детьми без присмотра взрослых людей.
- Перед первым включением проверьте, соответствуют ли технические характеристики, указанные на изделии, параметрам электросети.
- Не используйте удлинители, адаптеры и «тройники» для подключения прибора.
- Вставляйте вилку шнура электропитания в розетку только при окончании установки прибора. Убедитесь, что после установки к вилке электропитания имеется свободный доступ.

### **⚡ ОПАСНОСТЬ ПОРАЖЕНИЯ ЭЛЕКТРИЧЕСКИМ ТОКОМ**

- Не подвергайте прибор воздействию дождя, влаги, прямых солнечных лучей и других атмосферных явлений.
- Не вставляйте и не вынимайте вилку из розетки мокрыми руками.
- Во избежание поражения электрическим током и возгорания, предотвращайте попадание воды на любую часть изделия.
- Не повреждайте, не перекручивайте, не перегибайте, не наращивайте шнур электропитания, а также шланги для подачи и слива воды. Не ставьте на них тяжелые предметы. Не используйте стиральную машину, если шнур электропитания и/или шланги повреждены.
- Не эксплуатируйте поврежденный прибор. При возникновении каких-либо повреждений обратитесь в сервисный центр для экспертизы и ремонта, не пытайтесь ремонтировать стиральную машину самостоятельно.

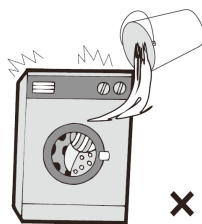

- Для отключения стиральной машины от электросети не тяните за шнур электропитания, беритесь за вилку, не дергайте и не вырывайте его с силой.
- При перемещении, обслуживании или ремонте прибор должен быть отключен от электросети.
- Не пытайтесь пользоваться стиральной машиной при открытой дверце, портить блокировочный контакт (защелку дверцы) или вставлять что-либо в отверстие блокировочного контакта.
- Не распыляйте и не проливайте воду на поверхность стиральной машины в процессе стирки.
- Запрещается пользоваться машиной, если она подверглась затоплению.
- Убедитесь в том, что сливной шланг правильно подсоединен перед началом стирки. Не приближайтесь к машине во время работы, если Вы обнаружили утечку воды.
- Избегайте контакта влажного белья с панелью управления.

**⚠ ВНИМАНИЕ!** *Нарушения вышеперечисленных правил ведут к удару электрическим током, короткому замыканию и пожару. Во избежание перегрузки сети, не используйте другие приборы высокой мощности в той же цепи.*



### ПОЖАРООПАСНОСТЬ

- Не устанавливайте стиральную машину на ковер, место для установки должно быть ровным и с твердым покрытием.
- Используйте стиральные средства с низким образованием пены, не содержащие фосфатов, это улучшает качество полоскания и способствует сохранению окружающей среды.
- Если у Вас есть домашний питомец, внимательно следите за целостностью водяных шлангов и шнуров электропитания.
- Не используйте стиральную машину при температуре окружающей среды ниже 0°C, на улице и в помещениях с повышенной влажностью воздуха.
- После пользования стиральной машиной тщательно удалите остатки воды для предотвращения её замерзания.
- Не устанавливайте стиральную машину рядом с источниками тепла, избегайте контакта с другими электроприборами и нагревающимися предметами, открытыми источниками огня (свечи, сигареты и т.д.).
- Если Вы почувствовали запах загоревшейся проводки или услышали необычный шум при работе машины, немедленно прекратите её использование и обратитесь в сервисный центр.



**ВНИМАНИЕ!** *Нарушения вышеперечисленных правил могут привести к возгоранию.*

### ВЗРЫВООПАСНОСТЬ

- Не стирайте одежду с использованием легковоспламеняющихся растворителей, взрывоопасных веществ, бензина прочих чистящих веществ.
- Пятна от нефтепродуктов могут полностью не отстирываться, а их химическое взаимодействие с моющими средствами может привести к возгоранию.
- Не помещайте легковоспламеняющиеся, взрывоопасные и летучие вещества в стиральную машину.
- Не смешивайте хлорный отбеливатель с аммиаком или кислотами (уксус, средства для удаления ржавчины), при этом могут образовываться ядовитые газы, представляющие угрозу жизни.
- Не пользуйтесь стиральной машиной при утечке газа.
- Не используйте машину в среде метана или прочих взрывоопасных газов.

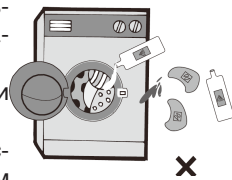
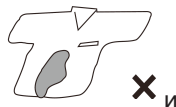

 **ВНИМАНИЕ!** *Нарушения вышеперечисленных правил могут привести к возгоранию или взрыву.*

### ОПАСНОСТЬ ОЖОГА

- Не прикасайтесь к дверце стиральной машины в процессе стирки, т.к. стекло дверцы может сильно нагреться.
- Вода, сливаемая после стирки при высокой температуре, может быть очень горячей, будьте осторожны, избегайте контакта со шлангом слива воды.
- Если необходимо открыть дверцу во время стирки при высоких температурах, сделайте это после того, как вода сольется.
- Не открывайте дверь и не прикасайтесь к барабану, пока он полностью не остановится.
- Не подставляйте руки под стиральную машину во время её использования.
- Не извлекайте бельё из машины, пока барабан полностью не остановится.
- Использование машины детьми возможно только под наблюдением взрослых. Когда машина не используется, следите за тем, чтобы дети не забрались вовнутрь и не захлопнули дверцу.
- Не устанавливайте на стиральную машину тяжелые вещи или предметы.

 **ВНИМАНИЕ!** *Нарушения вышеперечисленных правил могут привести к ожогам или травмам.*

### ОПАСНОСТЬ ПОВРЕЖДЕНИЯ

- Машина должна использоваться только в бытовых целях для стирки одежды.
- Перемещать стиральную машину должны не менее 2-х человек.
- Следует использовать только те шланги, которые находятся в комплекте с прибором (не используйте старые шланги).
- Перед стиркой убедитесь, что все предметы из карманов одежды удалены (например, монеты, булавки, крючки и прочее).

- Не рекомендуется использовать машину на речных и морских судах.
- Не стирайте занавески или водонепроницаемую одежду (например, плащи, душевые занавески, спальные мешки и т. д.). Стирать можно только одежду, предназначенную для машинной стирки.
- Скатерти и изделия без обработанных краев следует стирать в специальных мешках для стирки, т.к. материалы могут повредиться.

**⚠ ВНИМАНИЕ!** *Нарушения вышеперечисленных правил могут привести к травмам, к повреждению машины или белья.*

## ОПИСАНИЕ СТИРАЛЬНОЙ МАШИНЫ

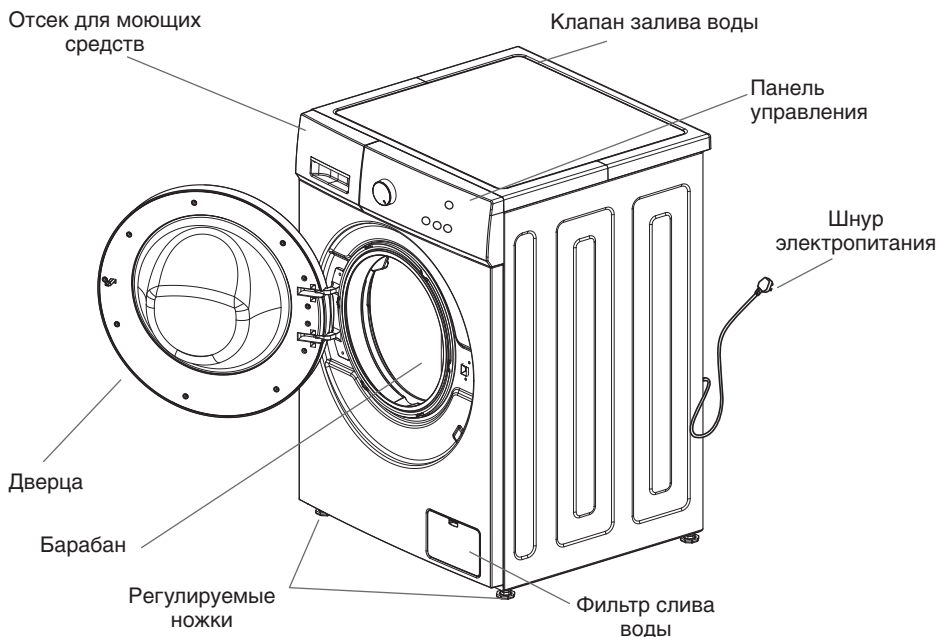

*\* Прибор, представленный на рисунке, носит ознакомительный характер и может отличаться от вашей модели.*

### Распаковка стиральной машины

- Распакуйте стиральную машину и проверьте, нет ли повреждений, полученных во время транспортировки.
- Также убедитесь, что все комплектующие находятся в упаковке.
- Если у стиральной машины только один клапан залива воды, заливной шланг для горячей воды в комплект не входит.

### АКСЕССУАРЫ



Инструкция

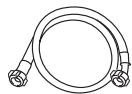

Шланг для  
подключения воды



Гаечный ключ



Заглушки

### ⚠ ВНИМАНИЕ!

1. При первом использовании возможно откачивание небольшого количества воды — это не является производственным браком, т.к. вода может остаться после ряда тестов, выполненных производителем.

2. После каждого использования рекомендуется отключать автоматическую стиральную машинку от электрической сети, во избежания случайного удара током или возгорания.

## УСТАНОВКА И ПОДКЛЮЧЕНИЕ

### УДАЛЕНИЕ ТРАНСПОРТИРОВОЧНЫХ БОЛТОВ

#### ⚠ ВНИМАНИЕ!

Перед использованием стиральной машины, транспортировочные болты должны быть удалены.

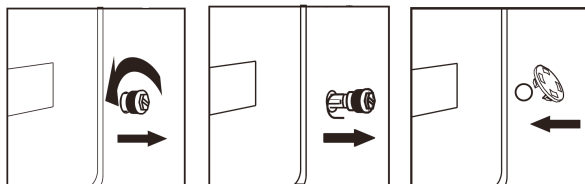

Выполните следующие шаги, чтобы удалить болты:

1. Ослабьте четыре транспортировочных болта с помощью гаечного ключа.
2. Возьмитесь за головку болта и вытяните его через отверстие.  
Повторите это действие для каждого болта.
3. Закройте отверстия с помощью прилагаемых пластмассовых заглушек.
4. Сохраните транспортировочные болты для использования при возможных перевозках машины.

### РЕГУЛИРОВКА УРОВНЯ СТИРАЛЬНОЙ МАШИНЫ ПРИ УСТАНОВКЕ

Не устанавливайте стиральную машину на открытом воздухе или в местах с температурой ниже 0 °С.

**Шаг 1.** Проверьте наличие ножек на стиральной машине (резиновая подкладка должна плотно прилегать к корпусу, а фиксирующая гайка надежно закреплять ножку).

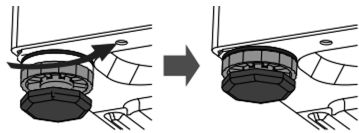

**Шаг 2.** Нажмите на противоположные углы стиральной машины сверху, удостоверьтесь, что стиральная машина устойчиво стоит на поверхности.

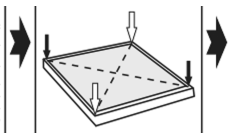

**Шаг 3.** Отрегулируйте положение машины путем отвинчивания/завинчивания ножек.

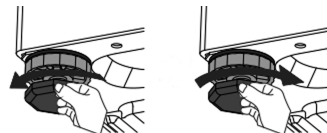

- Ножки должны находиться в наиболее низком положении из возможных (не рекомендуется выкручивать на максимальную высоту).
- Стиральная машина должна устойчиво стоять на ровном твердом полу, чтобы свести к минимуму вибрацию, шум и возможное движение машины при работе.
- При установке убедитесь в наличии достаточного пространства (со всех сторон) для вентиляции стиральной машины.

### ПОДКЛЮЧЕНИЕ ШЛАНГА ДЛЯ ЗАЛИВА ВОДЫ

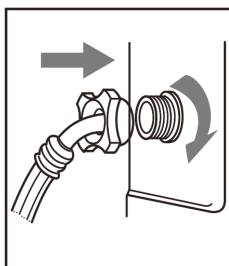
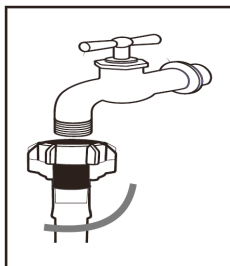

1. Подсоедините шланг к водопроводу и закрепите его, накрутив его на кран (вывод) холодного водоснабжения.
  2. Подключите другой конец шланга подачи воды к впускному клапану на задней стороне стиральной машины и закрепите шланг, закручивая его по часовой стрелке.
- Если с задней стороны стиральной машины один впускной клапан, он должен быть подсоединен к источнику холодной воды.
  - Если имеются два впускных клапана, один соединяется с источником подачи холодной воды, а другой соединяется с источником подачи горячей воды.

**⚠ ВНИМАНИЕ!** Не перегибайте шланг. Проверьте подсоединение шланга залива воды каждый раз перед использованием стиральной машины.

## ПОДКЛЮЧЕНИЕ ШЛАНГА ДЛЯ СЛИВА ВОДЫ

- Сливной шланг должен быть расположен на высоте 65-100 см над уровнем пола, в противном случае это может привести к плохому сливу.
- Используйте для крепления кронштейн для сливного шланга (не входит в комплектацию).
- Позаботьтесь, чтобы все соединения шлангов были герметичны.

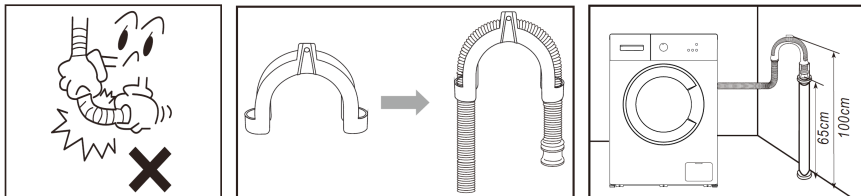

**⚠ ВНИМАНИЕ!** Конец сливного шланга не должен быть погружен в воду, иначе он может работать неисправно.

## ПОДКЛЮЧЕНИЕ К СЕТИ ЭНЕРГОСНАБЖЕНИЯ

Максимальная сила тока при использовании стиральной машины составляет 10 А, убедитесь, что система электропитания (ток, напряжение и проводка) в Вашем доме может удовлетворить требованиям работающей стиральной машины.

- Подключите питание к розетке, которая правильно установлена и правильно заземлена.
- Убедитесь, что напряжение питания в сети соответствует номинальному напряжению машины (220 В).
- Вилка питания должна соответствовать розетке подключения.
- Не подключайте и не вытаскивайте вилку влажными руками.
- При вытаскивании вилки, всегда придерживайте ее, аккуратно доставая из розетки. Не тяните за шнур питания.
- Если кабель питания поврежден, он должен быть заменен в сервисном центре.

**⚠ ВНИМАНИЕ!**

1. Машина должна быть заземлена надлежащим образом. В случае короткого замыкания, заземление может уменьшить опасность поражения электрическим током.
2. Стиральная машина должна быть подключена по отдельной линии. В противном случае может сработать защитное устройство или перегореть предохранитель.

## ЧИСТКА И ОБСЛУЖИВАНИЕ

**⚠ ВНИМАНИЕ!** Остерегайтесь поражения электрическим током!

Выньте вилку шнура питания или отключите питание перед началом технического обслуживания.

Не используйте химические растворители, это может привести к взрыву.

### Очистка внешних панелей

- Протрите панель влажной мягкой тряпкой.
- Удалите, оставшееся после стирки, моющее средство.
- Не распыляйте воду над машиной при чистке.

### Очистка барабана

- Откройте дверцу стиральной машины, чтобы высушить барабан.
- Если в барабане образовалась ржавчина, своевременно удалите ее средством без содержания хлора.

### Очистка контейнера для моющего средства

- Вытащите контейнер для моющего средства.
- Извлеките крышку отсека для ополаскивателя.
- Промойте контейнер для моющего средства и ополаскивателя водой или протрите влажной тканью.
- После окончания процедуры вставьте контейнер на место.

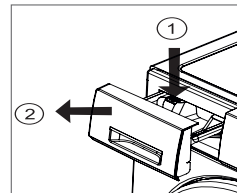

### ⚠ **ВАЖНО**

Оставьте контейнер для моющего средства открытым для естественной сушки после очистки. Не промывайте не извлеченный контейнер для моющего средства водой. Перед запуском стиральной машины, убедитесь, что контейнер для моющего средства правильно закрыт.

## ПЛАНОВОЕ ТЕХНИЧЕСКОЕ ОБСЛУЖИВАНИЕ

⚠ **ВНИМАНИЕ!** Во избежание получения ожогов, дождитесь, пока вода, оставшаяся в стиральной машине, остынет. Кран подачи воды должен быть перекрыт!

### Очистка фильтра слива воды (каждые шесть месяцев)

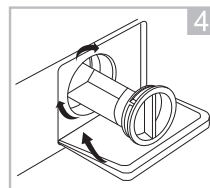
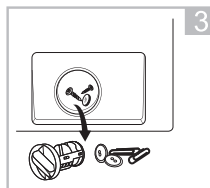
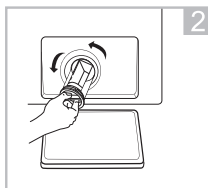
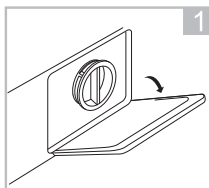

- Откройте крышку фильтра.
- Выкрутите фильтр, слейте оставшуюся воду, выньте все посторонние предметы из фильтра сливного насоса.
- Установите фильтр обратно.

### Очистка фильтров залива воды (каждые шесть месяцев)

- Перекройте кран, отсоедините шланг от крана и прочистите сетку фильтра с помощью маленькой кисточки.
- Отсоедините шланг залива воды от стиральной машины, вытащите сетку фильтра плоскогубцами и установите после очистки обратно.
- Подключите заливной шланг, откройте кран и убедитесь в отсутствии утечки воды.

## ЭКСПЛУАТАЦИЯ

### ПЕРЕД ЭКСПЛУАТАЦИЕЙ

- Стиральная машина предназначена только для бытового использования.
- В стиральной машине можно стирать только ткани, пригодные для машинной стирки.
- Ваша стиральная машина может быть подключена только к холодной воде. Выбирайте бытовой стиральный порошок с низкой степенью образования пены, пригодный только для машинной стирки.
- Подача воды и электропитания должна быть прекращена после окончания стирки.
- Условия окружающей среды для эксплуатации стиральной машины следующие:
  1. Температура окружающего воздуха 0–40°C.
  2. Относительная влажность воздуха менее 95% (при 25°C).
- Держите домашних животных подальше от стиральной машины.
- Машина должна устанавливаться и использоваться в помещениях с твердым полом.
- Стиральная машина не предназначена для стирки ковров.

### ПЕРЕД СТИРКОЙ

- Не превышайте норму загрузки белья для выбранной программы.
- Выньте все посторонние предметы из одежды, такие как монеты и т.д., чтобы предотвратить повреждение одежды и машины.
- Небольшие изделия (носовые платки, перчатки, носки и т.д.) поместите в сетчатый мешок для стирки.
- Большие и маленькие вещи загружайте в надлежащей пропорции.
- Закрывая дверцу, не кладите одежду между ней и уплотнительным кольцом.
- Рассортируйте одежду в соответствии с информацией, предоставленной изготовителем, такие как тип ткани, температура стирки и т.п., указанной на этикетке одежды.

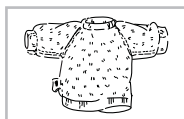
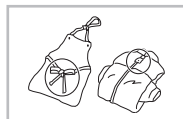
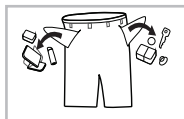
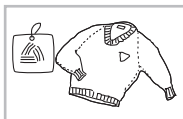



## ОПИСАНИЕ ПАНЕЛИ УПРАВЛЕНИЯ

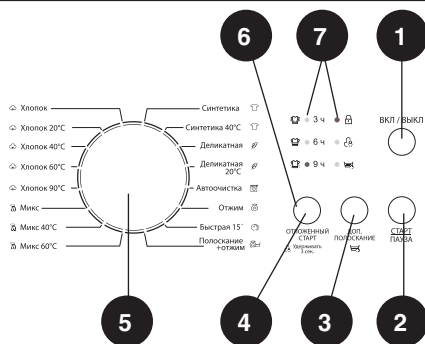

**1** Кнопка «ВКЛ/ВЫКЛ» — для включения стиральной машины нажмите кнопку ВКЛ/ВЫКЛ. После окончания стирки нажмите кнопку повторно. Стиральная машина выключится.

**2** Кнопка «Старт/Пауза» — нажатием кнопки запускается или приостанавливается выполнение программы. Нажатие данной кнопки во время стирки дает возможность временно остановить выполнение программы в любой момент. Функция **Пауза** может использоваться для замачивания стирки.

**3** Кнопка «Дополнительное полоскание» — дополнительный цикл полоскания без увеличения потребления воды, рекомендуется использовать при стирке деликатных тканей.

**4** Кнопка «Отложенный старт» — используя данную функцию вы можете задать время начала стирки спустя: 3 ч, 6 ч, 9 ч, 12 ч, 15 ч и 18 ч.

**5** Программатор — позволяет выбрать программу стирки в зависимости от степени загрязнения, типа тканей и количества загруженных вещей, что обеспечивает высокое качество стирки и более эффективную работу устройства. После включения параметры выбранной программы нельзя изменить посредством переключения рукоятки программатора в другое положение.

**6** «Защита от детей» — специальная блокировка кнопок, предохраняющая от случайного изменения настроек детьми. Все кнопки, кроме «Вкл/Выкл» будут заблокированы. Удержание в течении 3 секунд кнопку «Отложенный старт» активирует функцию «Защита от детей».

**7** Индикаторы на панели управления



Индикатор загорается во время стирки вашего белья.



Индикатор загорается во время работы режима «Полоскание».



Индикатор загорается во время работы режима «Отжим».



Индикатор отражает информацию о блокировке дверцы стиральной машины.



Индикатор загорается во время работы режима «Защита от детей».

**3ч, 6ч, 9 ч** — загораются во время работы режима «Отложенный старт» (**12 часов** — горят два индикатора 3ч и 9ч; **15 часов** — горят два индикатора 6ч и 9ч; **18 часов** — горят три индикатора 3ч, 6ч и 9ч).



**ВАЖНО!** На Вашей стиральной машине установлен дверной замок РТГ (электрический замок с блоком закрытия), подождите 2~3 минуты, дождитесь разблокировки замка и только после этого открывайте дверцу! Строго запрещено отрывать дверцу с применением силы!

## ОПИСАНИЕ ПРОГРАММ СТИРКИ

**Хлопок** — стирка при температурах от 0°C до 90°C. Наиболее качественная стирка за счет использования различных режимов движения барабана. Подходит для стирки белых и цветных хлопчатобумажных и хлопковых тканей (постельное белье, пижамы, рубашки, нижнее белье и др.). Температурный режим следует выбирать в зависимости от степени загрязненности белья. Чем сильнее загрязнение, тем более высокий температурный режим следует выбирать.

**Микс** — стирка при температурах 0°C; 40°C и 60°C. Подходит для щадящей стирки разнообразных изделий из тканей слабой загрязненности.

**Синтетика** — стирка при температурах от 0°C до 40°C. Подходит для стирки изделий из синтетических тканей обычной загрязненности.

**Деликатная стирка** — стирка при температурах от 0°C до 20°C. Бережный режим стирки для деликатных тканей. Рекомендуется для стирки блузок, тюля и других вещей из тонких или деликатных тканей.

**Автоочистка** — программа специально создана для очистки барабана и труб. Применяется нагрев до 90°C для стерилизации, чтобы последующая стирка белья была более эффективной. Программа не допускает загрузки белья и моющих средств!

**Отжим** — отдельная программа для отжима. Запускается слив воды из бака стиральной машины с последующим отжимом.

**Быстрая стирка 15'** — программа позволяющая быстро (всего за 15 минут) простирать не сильно загрязненные вещи из повседневной одежды. При этом можно не полностью загружать барабан и не обращать внимание на цвет загружаемых вещей (температура воды в этом режиме равна температуре водопроводной воды).

**Полоскание + Отжим** — программа используется, если вы хотите отдельно прополоскать белье с последующим отжимом на рекомендованных оборотах, заданных по умолчанию.

**ТАБЛИЦА ПРОГРАММ СТИРКИ**

Программа	Температура стирки (°C)	Количество циклов полоскания	Стандартное время стирки (ч/мин)	Отжим (об/мин)	KF-ENC6105W	KF-ENC7105W
					Макс. загрузка (кг)	
Хлопок	холодная	2	1:28	800	≤ 6	≤ 7
Хлопок 20°C	20	2	1:33	800	≤ 6	≤ 7
Хлопок 40°C	40	2	4:14	1000	≤ 6	≤ 7
Хлопок 60°C	60	2	4:32	1000	≤ 6	≤ 7
Хлопок 90°C	90	2	2:29	800	≤ 6	≤ 7
Микс	холодная	2	1:06	800	≤ 4	≤ 4
Микс 40°C	40	2	1:18	800	≤ 4	≤ 4
Микс 60°C	60	2	1:35	800	≤ 4	≤ 4
Синтетика	холодная	2	1:01	800	≤ 3	≤ 3
Синтетика 40°C	40	2	1:13	800	≤ 3	≤ 3
Деликатная стирка	холодная	2	0:56	800	≤ 3	≤ 3
Деликатная стирка 20°C	20	2	0:59	800	≤ 3	≤ 3
Автоочистка	60	2	1:18	800	—	—
Отжим	—	—	0:14	800	≤ 6	≤ 7
Быстрая стирка 15'	холодная	2	0:15	800	≤ 2	≤ 2
Полоскание + Отжим	холодная	2	0:34	800	≤ 6	≤ 7

\* Каждая программа стирки была запрограммирована на заводе и не может быть изменена.

\* Время выполнения программ указано приблизительно. Фактическое время выполнения программ может быть короче/продолжительнее в зависимости от условий стирки (напора воды, количества белья и т.д.).

## ДОПОЛНИТЕЛЬНЫЕ ФУНКЦИИ

### Функция памяти

При отключении электроэнергии стиральная машина запоминает, на каком этапе стирки произошло отключение, и при восстановлении электропитания продолжит стирку с момента остановки.

### Защита

Во время отжима одежда может распределиться в барабане нежелательным образом. Машина оснащена функцией автоматического перераспределения белья, которое производится во время отжима, после чего программа отжима продолжается.

Если одежда не распределяется необходимым образом после выполнения автоматической функции перераспределения (встряхивания) белья, то с целью предотвращения повышенной вибрации стиральной машины, скорость отжима будет снижена.

Когда загрузка белья в машину незначительна (менее 1 кг), режим отжима может быть автоматически отменен. Из-за небольшого количества белья при отжиге на высоких оборотах может возникнуть чрезмерная вибрация, которая может привести к поломке машины.

Необходимость перераспределения (встряхивания) белья увеличивает продолжительность выполнения программы стирки.

**! ВНИМАНИЕ!**

- Программы «Хлопок 60°C / 40°C» при максимальной скорости отжима являются стандартными программами стирки, и являются наиболее эффективными по затратам электроэнергии и воды на цикл стирки.
- Проверьте, чтобы никакая одежда не оказалась зажатой между дверцей и уплотнителем.
- Используйте подходящий тип моющего средства для различной температуры стирки, чтобы получить наилучший эффект с наименьшим потреблением воды и электроэнергии.

## РЕШЕНИЕ ПРОБЛЕМ, ВОЗНИКШИХ В ХОДЕ ЭКСПЛУАТАЦИИ

### ПРОБЛЕМЫ И СПОСОБЫ УСТРАНЕНИЯ

Проблема	Предполагаемая причина / Способ устранения
Стиральная машина не работает	Открыть кран до упора
	Прочистить фильтр на шланге подвода воды
	Закрыть дверцу стиральной машины
	Нажать на кнопку «Старт/Пауза»
Не открывается загрузочный люк после окончания стирки	Включена система блокировки замка люка. Отключите стиральную машину от электропитания
Вода не нагревается	Убедитесь, что не выбран режим стирки в холодной воде
	Поврежден нагревательный элемент. Обратитесь в сервисный центр
Вода под стиральной машиной	Проверьте подсоединение заливного шланга подачи воды
Не загораются индикаторы	Нарушено электроснабжение. Проверьте подключение к электросети
	Повреждена плата управления. Обратитесь в сервисный центр
Стиральная машина не отжимает	Вынуть и еще раз загрузить вещи в барабан, очистить фильтр насоса

Плохой отжим	Необходимо правильно дозировать моющее средство в зависимости от степени загрязнения вещей и жесткости воды (см. рекомендации на упаковке моющего средства)
	Прочистить фильтр насоса
Стиральная машина не набирает воду	Открыть водопроводный кран
	Проверить напор воды
	Еще раз подсоединить шланг подвода воды
	Закрыть дверцу стиральной машины
	Проверить и убедиться, что шланг не перекручен и не пережат
Стиральная машина набирает и сливает воду одновременно	Проверить и убедиться, что конец сливного шланга располагается выше уровня воды в стиральной машине
Стиральная машина вибрирует	Проверить и убедиться, что сняты все транспортировочные блокировки
	Отрегулировать положение стиральной машины по уровню в разных плоскостях
Появляется большое количество пены через отсеки для стирального порошка	Уменьшить дозу моющего средства
	Проверить жесткость воды, а также количество и тип применяемого моющего средства
Прерывание процесса стирки до окончания программы	Проверить напряжение питания, подачу и слив воды
Временные приостановки в выполнении программы стирки	Стиральная машина оснащена системой автоматического долива воды
	Приостановка вызвана удалением излишка пены

## САМОДИАГНОСТИКА

Стиральная машина имеет систему внутренней диагностики, которая в случае возникновения мелких неисправностей, связанных с неправильной эксплуатацией, помогает определить их причины.

**Таблица неисправностей по статусу индикаторов программных режимов**

Неисправность	Статус индикатора				Возможная проблема	Решение
	Защита от детей	Стирка	Полоскание	Отжим		
Вода долго заливается	☀	○	●	●	Закрыт кран подачи воды. Вода отключена или низкое давление воды. Перегнулся шланг залива воды.	Открыть кран. Подождать восстановления давления/подачи воды. Расправить шланг.

Неисправность	Статус индикатора				Возможная проблема	Решение
	Защита от детей	Стирка	Полоскание	Отжим		
Вода долго сливается	☀	●	○	○	Проверьте правильно ли выставлена высота шланга. Проверить, исправна ли помпа.	Сливной шланг должен быть расположен на высоте 65-100 см над уровнем пола. Обратитесь в сервисный центр по необходимости.
Неисправен замок двери	☀	●	●	○	Проверьте, не застряла ли одежда между барабаном и дверцей	Захлопните плотнее дверь. Свяжитесь с сервисным центром, если необходимо.
Не работает отжим	☀	○	●	○	Проверьте, выкручены ли транспортировочные болты. Машина установлена на неровной поверхности. Загружено слишком мало белья/малый вес загрузки. Ножки не отрегулированы.	Выкрутите транспортировочные болты. Переместите машину и установите ровно. Добавьте белья в барабан. Отрегулируйте ножки.
Переливается вода	☀	○	○	●	Закройте кран, отключите машину от электрической сети. Свяжитесь с сервисным центром.	
Неисправен нагревательный элемент	☀	○	○	○	Отключите машину от электрической и водопроводной сетей. Свяжитесь с сервисным центром.	
Барабан не проворачивается	☀	●	●	●	Закройте кран, отключите машину от электрической сети. Свяжитесь с сервисным центром.	

○ — индикатор программы горит; ● — индикатор не горит; ☀ — индикатор мигает

**⚠ ВНИМАНИЕ!** Если ошибка не устранена, обратитесь в авторизованный сервисный центр.

## УТИЛИЗАЦИЯ



Перед утилизацией стиральную машину для безопасности следует привести в полную негодность. Выньте вилку кабеля электропитания из розетки, отрежьте кабель электропитания настолько близко к стенке устройства, насколько это возможно, а также снимите дверцу, чтобы дети, играя, не заперли себя или не получили удар током. Чтобы предотвратить возможную угрозу здоровью и окружающей среде, продукт должен быть утилизирован в рамках утвержденного процесса утилизации. Не утилизируйте с бытовыми отходами. В дальнейшем следует действовать в соответствии с местными предписаниями, касающимися утилизации отходов и мусора.

**ТЕХНИЧЕСКИЕ ХАРАКТЕРИСТИКИ И КОМПЛЕКТАЦИЯ**

Модель	KF-ENC6105W	KF-ENC7105W
Максимальная загрузка сухого белья (кг)	6	7
Максимальное число оборотов при отжиге (об/мин)	1000	1000
Номинальная потребляемая мощность (Вт)	1500	1500
Напряжение (В) / Частота тока (Гц)	220-240 / 50	220-240 / 50
Индикация	да	да
Звуковой сигнал окончания стирки	да	да
Класс энергоэффективности	A++	A++
Класс стирки / Класс отжима	A / C	A / C
Годовое энергопотребление (кВт*ч/год)	170	170
Годовой расход воды (л/год)	10560	10560
Максимальный расход воды за цикл стирки (л/цикл)	48	48
Остаточная влажность белья (%)	60	60
Уровень шума при стирке / отжиге (дБ)	60 / 74	60 / 74
Длина шнура электропитания (м)	1,5	1,5
Длина шланга для залива / слива воды (м)	1 / 1,87	1 / 1,87
Объем барабана, не менее (л)	40	41
Диаметр загрузочного отверстия (мм)	287	287
Цвет корпуса	белый	белый
<b>Основные программы стирки</b>		
Количество программ	16	16
Список программ	Хлопок Хлопок 20°C Хлопок 40°C Хлопок 60°C Хлопок 90°C Микс Микс 40°C Микс 60°C Синтетика Синтетика 40°C Деликатная стирка Деликатная стирка 20°C Быстрая стирка 15' Полоскание + Отжим Отжим Очистка барабана	Хлопок Хлопок 20°C Хлопок 40°C Хлопок 60°C Хлопок 90°C Микс Микс 40°C Микс 60°C Синтетика Синтетика 40°C Деликатная стирка Деликатная стирка 20°C Быстрая стирка 15' Полоскание + Отжим Отжим Очистка барабана
<b>Дополнительные функции</b>		
Дополнительное полоскание	да	да
Отложенный старт	от 3 до 18 часов	от 3 до 18 часов
Пауза в работе для дозагрузки белья	да	да
Автоочистка барабана	да	да
<b>Особенности</b>		
Защита от детей	да	да
Автобаланс	да	да
Антипена	да	да
Контроль перегрева	да	да
Контроль перелива	да	да
<b>Габаритные размеры</b>		
Вес нетто/брутто (кг)	52 / 55	52 / 55
Габариты без упаковки (ШxГxВ) (мм)	595x440x850	595x440x850
Габариты в упаковке (ШxГxВ) (мм)	657x490x885	657x490x885
<b>Комплектация</b>		
Стиральная машина (шт.)	1	1
Инструкция по эксплуатации с гарантийным талоном (шт.)	1	1
Упаковка (шт.)	1	1

## ГАРАНТИЙНЫЙ ТАЛОН

Дата продажи

« \_\_\_\_ » \_\_\_\_\_ 20 \_\_\_\_ г.

Штамп магазина

При продаже продавец обязан заполнить гарантийные талоны. Дата изготовления и серийный номер находятся на упаковке и на задней стенке товара.

### УСЛОВИЯ ГАРАНТИИ

Гарантийные обязательства изготовителя действительны только для стиральной машины автомат марки KRAFT. **Срок гарантии составляет 1 год с даты приобретения. Срок службы изделия — 5 лет с даты приобретения.**

Информация об авторизованных сервисных центрах доступна на сайте <http://kraftltd.com> или по бесплатному телефону службы поддержки +7 (800) 200-79-97. В случае возникновения вопросов или проблем, связанных с продукцией KRAFT, просим Вас обращаться в письменном виде по адресу: ЗАО «ЛЕБЕДИНСКИЙ ТОРГОВЫЙ ДОМ», ул. Днепропетровская, 50 В, г. Ростов-на-Дону, 344093, Россия, либо по электронной почте: [service@lbtd.ru](mailto:service@lbtd.ru).

- Изготовитель гарантирует бесплатное устранение заводских дефектов или технических неисправностей в течение гарантийного срока эксплуатации в случае соблюдения Покупателем правил и условий гарантийного обслуживания. Все претензии по внешнему виду предъявляйте продавцу при покупке товара. После покупки товара ответственность за все внешние повреждения возлагается на потребителя.
- Гарантия распространяется только на изделия, используемые в некоммерческих личных, семейных или домашних целях. В противном случае гарантийный срок составляет 3 месяца с момента приобретения.
- Продавец оставляет за собой право проведения технической экспертизы качества изделия в установленные законодательством сроки.
- Гарантийный ремонт не производится в следующих случаях:
  - недействительности гарантийного талона;
  - наличия повреждений и неисправностей, возникших в результате неправильного использования техники с нарушением правил эксплуатации, установки или транспортировки техники пользователем или торгующей организацией;
  - наличия повреждений и неисправностей, возникших в результате действия третьих лиц или непреодолимой силы, попадания внутрь посторонних предметов и насекомых, повреждений животными;
  - установления факта отклонения от Государственных технических стандартов, питающих электрических и кабельных сетей, подачи большей мощности, чем предусмотрено изготовителем;
  - установления факта ремонта (попытки ремонта) техники самостоятельно или посторонними лицами;
  - использования изделия в промышленных или коммерческих целях.
- Гарантийный талон является недействительным в следующих случаях:
  - неправильное или неполное заполнение талона магазином и мастером;
  - отсутствие даты продажи и штампа магазина.
- Изготовитель не несет ответственности за ущерб, причиненный людям, животным и помещениям по причине нарушения правил техники безопасности, транспортировки и эксплуатации прибора.
- Гарантийное обслуживание не распространяется на установку, чистку и уход за прибором.

<p style="text-align: center;"><b>КОРЕШОК ТАЛОНА №1 НА ГАРАНТИЙНЫЙ РЕМОНТ</b> автоматической стиральной машины KRAFT</p> <p>модель _____ серийный № _____</p> <p>Изьят « _____ » _____ 20 _____ г.</p> <p>Исполнитель _____ подпись _____ Ф.И.О.</p> <p>Вид и содержание выполненных работ _____</p> <p>Наименование сервисной службы _____</p> <p style="text-align: right;">_____ Линия отреза</p>	<p style="text-align: center;"><b>ТАЛОН №1 на гарантийный ремонт</b> автоматической стиральной машины KRAFT</p> <p>модель _____ серийный № _____</p> <p>Продана _____ (наименование и адрес торгового предприятия)</p> <p>_____</p> <p>_____ тел: _____</p> <p>Дата продажи « _____ » _____ г.</p> <p>Штамп магазина _____ (личная подпись продавца)</p> <p>Наименование и адрес сервисной службы*</p> <p>_____ (* заполняется торговым предприятием)</p> <p>_____</p> <p>_____</p>
<p style="text-align: center;"><b>КОРЕШОК ТАЛОНА №2 НА ГАРАНТИЙНЫЙ РЕМОНТ</b> автоматической стиральной машины KRAFT</p> <p>модель _____ серийный № _____</p> <p>Изьят « _____ » _____ 20 _____ г.</p> <p>Исполнитель _____ подпись _____ Ф.И.О.</p> <p>Вид и содержание выполненных работ _____</p> <p>Наименование сервисной службы _____</p> <p style="text-align: right;">_____ Линия отреза</p>	<p style="text-align: center;"><b>ТАЛОН №2 на гарантийный ремонт</b> автоматической стиральной машины KRAFT</p> <p>модель _____ серийный № _____</p> <p>Продана _____ (наименование и адрес торгового предприятия)</p> <p>_____</p> <p>_____ тел: _____</p> <p>Дата продажи « _____ » _____ г.</p> <p>Штамп магазина _____ (личная подпись продавца)</p> <p>Наименование и адрес сервисной службы*</p> <p>_____ (* заполняется торговым предприятием)</p> <p>_____</p> <p>_____</p>



<p style="text-align: center;"><b>КОРЕШОК ТАЛОНА №3 НА ГАРАНТИЙНЫЙ РЕМОНТ</b> автоматической стиральной машины KRAFT</p> <p>модель _____ серийный № _____</p> <p>Изьят « _____ » _____ 20 _____ г.</p> <p>Исполнитель _____ подпись _____ Ф.И.О.</p> <p>Вид и содержание выполненных работ _____</p> <p>Наименование сервисной службы _____</p> <p style="text-align: right;">Линия отреза</p>	<p style="text-align: center;"><b>ТАЛОН №3 на гарантийный ремонт</b> автоматической стиральной машины KRAFT</p> <p>модель _____ серийный № _____</p> <p>Продана _____ (наименование и адрес торгового предприятия)</p> <p>_____</p> <p>_____ тел: _____</p> <p>Дата продажи « _____ » _____ г.</p> <p>Штамп магазина _____ (личная подпись продавца)</p> <p>Наименование и адрес сервисной службы*</p> <p>_____ (* заполняется торговым предприятием)</p> <p>_____</p> <p>_____</p>
<p style="text-align: center;"><b>КОРЕШОК ТАЛОНА №4 НА ГАРАНТИЙНЫЙ РЕМОНТ</b> автоматической стиральной машины KRAFT</p> <p>модель _____ серийный № _____</p> <p>Изьят « _____ » _____ 20 _____ г.</p> <p>Исполнитель _____ подпись _____ Ф.И.О.</p> <p>Вид и содержание выполненных работ _____</p> <p>Наименование сервисной службы _____</p> <p style="text-align: right;">Линия отреза</p>	<p style="text-align: center;"><b>ТАЛОН №4 на гарантийный ремонт</b> автоматической стиральной машины KRAFT</p> <p>модель _____ серийный № _____</p> <p>Продана _____ (наименование и адрес торгового предприятия)</p> <p>_____</p> <p>_____ тел: _____</p> <p>Дата продажи « _____ » _____ г.</p> <p>Штамп магазина _____ (личная подпись продавца)</p> <p>Наименование и адрес сервисной службы*</p> <p>_____ (* заполняется торговым предприятием)</p> <p>_____</p> <p>_____</p>



**СВИДЕТЕЛЬСТВО О ПРИЕМКЕ И ПРОДАЖЕ**

---

Стиральная машина автомат KRAFT модель \_\_\_\_\_

Серийный № \_\_\_\_\_

Дата производства « \_\_\_\_\_ » \_\_\_\_\_ г.

Штамп ОТК

Продана \_\_\_\_\_  
наименование и номер магазина

Дата продажи « \_\_\_\_\_ » \_\_\_\_\_ г.

Штамп магазина \_\_\_\_\_  
подпись продавцаАдрес сервисной службы \_\_\_\_\_  
заполняется организацией, продавшей стиральную машину***Претензий к внешнему виду, комплектации и работе стиральной машины не имею. С гарантийными условиями ознакомлен.***\_\_\_\_\_  
Ф.И.О., подпись покупателя

**DEAR BUYER!**

Congratulations on your purchase of a washing machine KRAFT. We are sure that it will provide excellent quality of washing and will become your reliable assistant in the household. Please read these instructions carefully before using them.

If you encounter any problems in the process of using this washing machine, please contact us.

**Thank you for purchase!**

Do not expose the device to sudden temperature changes. Extreme changes in temperature (for example, entering from the cold outside into a warm room) this may cause moisture to condense inside the device and disrupt its operation when switched on. After storing the washing machine at low temperatures or after transporting it in winter conditions, you can turn it on no earlier than after 6 hours of staying at room temperature in unpacked form.

**CONTENTS**

---

SAFETY INFORMATION .....	27
PART NAMES AND ACCESSORIES .....	30
INSTALLATION AND CONNECTION .....	31
CLEANING AND MAINTENANCE .....	33
BEFORE EACH WASHING .....	35
WASHING START .....	36
CONTROL PANEL .....	37
PROGRAMS.....	38
WASHING PROGRAMMES TABLE .....	38
COMMON FAULT ANALYSIS AND SOLUTIONS.....	39
TROUBLESHOOTING GUIDE .....	40
SPECIFICATION PARAMETERS .....	41
DISPOSAL.....	42
WARRANTY CARD .....	43
INSTALLATION CARD.....	46



***Before turning on the washing machine, carefully read with this instruction on its use!***

## SAFETY INFORMATION

---

- The machine has excellent quality and performance, and is your good household helper! Every washing machine is, before leaving the factory, carefully and thoroughly detected to ensure their functions are complete and they are in the best operational state;
- Please read the Manual carefully before using the product and keep it for future needs;
- The graphics in the description are schematic diagrams of products, which may be inconsistent with the model you buy.

To prevent our products from harming or damaging the safety and property of the users or other people, the description of safety precautions that must be followed.

### CHILDREN AND SEVERAL PEOPLE USE

- This appliance has been designed for non-professional use by private individuals in their homes. It is not designed for industrial or laboratory use. Do not use it for other purposes.
- Remove the appliance packaging and make sure that it is not damaged. Do not leave the packaging unguarded, both for the safety of children and for the protection of the environment, but dispose of it in a center for differentiated waste.
- Young children must be kept well away from the appliance.
- This appliance may be used by children from 8 years of age onwards and by persons with reduced physical, sensorial or mental capabilities, or who lack experience and knowledge so long as they are properly supervised or have been trained on how to use the appliance safely and are aware of the risks involved. Children must not play with the appliance. The appliance must not be cleaned or serviced by unsupervised children.
- Appliance is not to be used by children or persons with reduced physical, sensory or mental capabilities, or lack of experience and knowledge, unless they have been given supervision or instruction.
- When the washing machine is not used, please close the door to prevent children from hiding inside.



### ELECTRIC SHOCK HAZARD

- Before using the appliance, check that the mains power voltage corresponds to the voltage shown on the rating plate.
- Inspect the appliance before turning on. If the appliance and the power cord are damaged, do not plug the appliance into a power outlet.
- Don't insert/pull out power plug with wet hands.
- Keep power plug clean, and don't remove dust with wet cloth.
- The socket must be earthed reliably.
- In order to avoid ignition and electric shock prevent hit of water on any part of the appliance.

- Never pull for a power cord, you hold for a fork.
- It is not advised to use adapters, multi plugs or extension cords.
- Plug the power cord into an outlet only after installing the appliance. Make sure the power plug is freely accessible.
- The appliance shall be set in dry location.
- Do not use the appliance with a damaged power cord or socket. The electric power cable of the appliance must not be replaced by the user. It must only be replaced by a qualified electrician.
- Do not damage, do not overwind and do not bend the power cord. Do not put heavy objects on the power cord.
- Do not use the washing machine with the door open, damage the lock contact (door latch) or insert anything into the lock contact hole.

**⚠ ATTENTION!** *The above misoperation behaviors are likely to incur electric shock or fire.*

### **🔥 FIRE DANGER**

- When operating the appliance, it must be installed steadily on a flat surface. Don't use the machine on a carpet.
- Please use low foam non-phosphate detergent in favor of rinsing cleaner and good for environment.
- For the places with many pets or injurious insects, please note the safe state of machine to prevent the damages of the power lines and water pipes.
- Please don't use the machine at below 0°C, don't be exposed outdoor or used in the place with high humidity.
- After using, please drain the water so it does not freeze.
- Do not operate the washing machine when empty.
- After use switch off the appliance.
- Don't let washing machine contact with or approach heat source and open fire (such as candle, cigarette, electric hair drier etc).
- When a washing machine gives strange noise and scorched smell is sent out, please immediately stop using, turn off the water supply and electricity and contact with our company's after-sales maintenance department.
- It is prohibited to use after the washing machine is soaked in flood.
- Please fasten the drainage pipe before use, and confirm that the sewer is not blocked by foreign matters.
- Don't approach if there is water under the washing machine.
- Don't put wet clothes on the control panel.

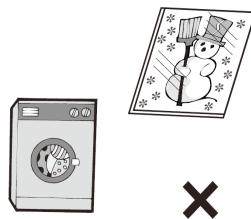

### EXPLOSION DANGER

- Don't wash or dehydrate the clothes stained with flammable diluent, benzene, gasoline, dry cleaning detergent solution, edible oil and fats etc.
- The oil spots in the clothes stained with oil composition cannot be completely eliminated after washing, which may react chemically leading to fire.
- Don't put the inflammable, explosive and volatile substances or the clothes stained with the above substances in the washing machine.
- Don't mix the chlorine bleach with ammonia or acidic materials (such as vinegar or rust remover), as different chemical substances can generate poisonous gas endangering life.
- Don't operate the washing machine when gas leaks.
- Don't use the machine near a biogas digester or in explosive gas or liquid environments.

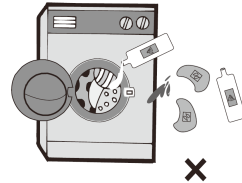

 **ATTENTION!** *The above misoperation behaviors are likely to incur explosion.*

### HIGH TEMPERATURE DANGER

- The temperature of waste water discharged as a result of high temperature washing is very high, do not approach or contact.
- If it is necessary to open the door during washing at a high temperature, do so after draining the hot water.
- Don't stretch your hand under the machine during the operation for the purpose of avoiding injury in vibration.
- Do not try to get clothes out of the drum until it has completely stopped.

 **ATTENTION!** *The above misoperation behaviors are likely to incur scald or harm.*

### DAMAGE DANGER

- The washing machine is mainly used for washing clothes rather than for other purposes.
- Moving or carrying the machine needs at least 2 people.
- Don't wash the ductile and easily shrinking clothes such as cotton, delicate textiles at 90 °C.
- Please make sure that all articles (such as coins, pins, hooks and other hard objects) are not in the pockets of clothes before washing.
- Don't use the machine in the plane or on the ship.
- Don't wash curtains or waterproof clothes (such as raincoat, shower curtain and sleeping bag etc).
- Only the machine washable clothes can be washed. If you have doubts, please follow the washing guide identification on the clothes.
- Don't wash the tablecloth or washings without edges etc. If they require washing, please put them in the net bag to wash.

**⚠ ATTENTION!** *The above misoperation behaviors are likely to incur personnel injuries or clothes damages.*

### CAUTION

- Don't use the appliance as a stand for any heavy objects.
- Don't move the appliance by the door, it is not designed for the weight of the appliance and may break.
- Make sure that the laying of water pipes and electric wires has no danger to stumble people.
- Failure to observe this safety instruction may result in damage to the instrument, burns, injury, electric shock, short circuit or fire.
- Any repair or regulation that may be necessary must be carried out with the greatest care and attention. Always call an authorized Technical Assistance Center if repairs are required, specifying the type of problem and the model of your appliance. Repairs made by incompetent persons could cause damage.
- Only original spare parts use for appliance repair.
- Our company cannot be held responsible for the damages to people, animals or properties due to improper use and security breaches.

## PART NAMES AND ACCESSORIES

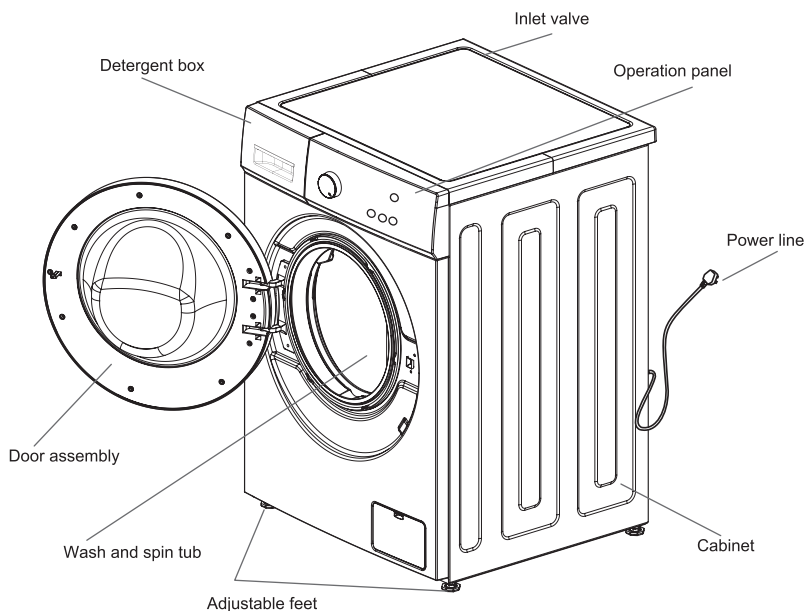

\* The picture is just for reference, the detailed information should be based on the real product!

### Accessories



User manual

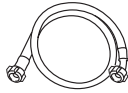

Water supply hose



Wrench



Transport plug hole

### UNPACKING THE WASHING MACHINE

- Unpacking your washing machine and check if is there any damage during the transportation. Also make sure that all the items in the attached bag are received. If there is any damage to the washing machine during the transportation, or any item is missing or damaged, please contact the local dealer immediately.
- If your washing machine is not double inlet, you do not have the hot inlet hose.

### INSTALL WASHING MACHINE

#### Remove transit bolts

Before using this washing machine, transit bolts must be removed from the backside of this machine. Please take the following steps to remove the bolts:

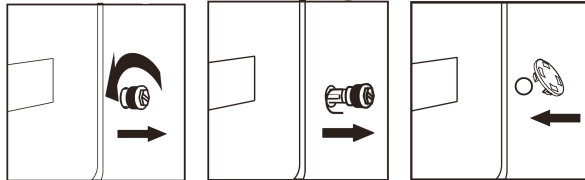

1. Loosen all bolts with spanner and then remove them.
2. Stop the holes with transport hole plugs.
3. Keep the transport bolts properly for future use.

#### Levelness adjustment

Do not place the washing machine outdoors or in a place below 0 °C, otherwise the program controller tends to be damaged.

- Check whether the feet are in their states as delivered (the rubber pad fits bottom of the inner tub box closely; the lock nut is securely locked on the rubber pad) or not and, if not, restore them to their states as delivered.
- Press opposite angles of the top cover plate, press the top cover plate vertically to shake the washing machine to check whether its feet are in close contact with the floor or not.
- Rotate the feet leftward or rightward to adjust the levelness till they are in close contact with the floor and the washing machine does not shake.

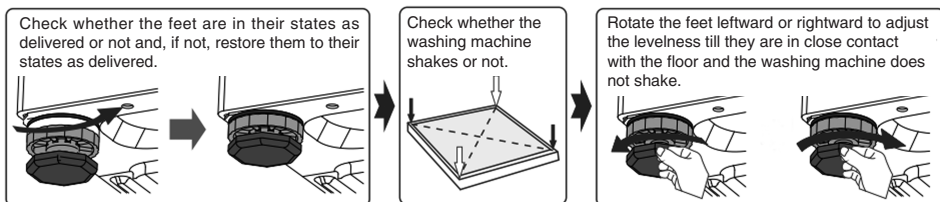

- When the four feet are in close contact with the floor, the washing machine must be completely level and secure. When the washing machine is level, make the feet as low as possible.
- Improper levelness adjustment will result in the washing machine's big noise, vibration, displacement, etc.
- There is a vent at bottom of the washing machine (do not block it). Place the washing machine on a solid, flat and skidproof floor. To avoid injuries, do not place the washing machine on soft blanket, wooden floor, platform or rack.

### CONNECT THE INLET HOSE

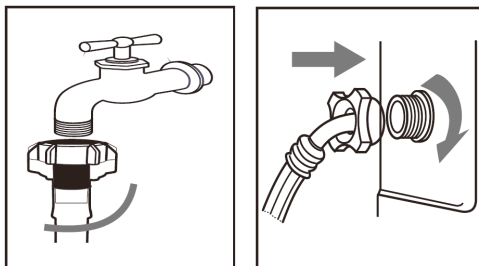

1. Connect the inlet hose to tap and fasten it anticlockwise.
2. Connect the other end of the inlet hose to the inlet valve at the backside of the washing machine and fasten the hose tightly clockwise. When there is a inlet at the back of the machine, it must be connected to a cold water supply. If there are two inlet valve, one is connected to a cold water supply and the other is connected to a hot water supply. Follow the indication of the picture below to complete the connection.

**! NOTE!** *If there is any leakage with hose after the connection, then repeat the steps to connect inlet hose. Do not bend the hose. Check for inlet hose connection carefully before using the washer each time.*

### CONNECT THE DRAIN HOSE

- The drain hose shall be placed at a height of 65-100 cm above the floor, otherwise, it can cause poor drainage.

- You can use the supplied drain hose support bracket to loop the drain hose down into the wall, standpipe or laundry tub.
- Take care to ensure all hose connections are tight.

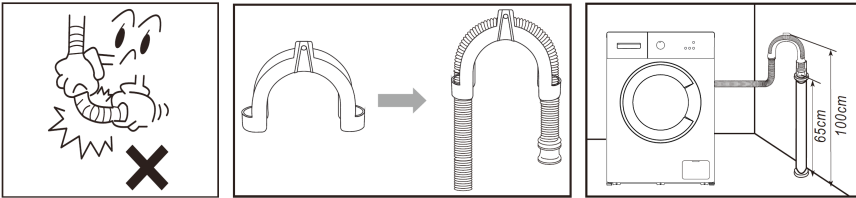

**⚠ NOTE!** *The end of the drain hose cannot be immersed in water for the washer to work properly.*

### CONNECT THE POWER

- As the maximum current through the unit is 10 A when you are using its heating function, please make sure the power supply system (current, power voltage and wire) at your home can meet the normal loading requirements of the electrical appliances.
- Please connect the power to a socket which is correctly installed and properly earthed.
- Make sure the power voltage at your plate is same to that in the machine's rated voltage.
- Power plug must match the socket.
- Do not use multi-purpose plug or socket as extension cord.
- Do not connect and pull out plug with wet hands.
- When pulling out the plug, hold the plug tightly and then pull it out. Do not pull power cord forcibly.
- If power cord is damaged or has any sign of being broken, special power cord must be selected or purchased from its manufacturer or service center for replacement.

**⚠ ATTENTION!**

- 1. This machine must be earthed properly. If there is any short circuit, earthing can reduce the danger of electrical shock.**
- 2. Washing machine shall be operated in a circuit separate from other electrical appliances. Otherwise, power protector may be tripped or fuse may be burned out.**

### CLEANING AND MAINTENANCE

**⚠ ATTENTION!** *Be cautious of electric shock!*

- Unplug the power cord or unplug the power before starting maintenance.
- Do not use chemical solvents to prevent explosion.

### CLEANING THE APPLIANCE HOUSING AND CONTROL PANEL

- Wipe with a wet soft cloth.
- Don't use detergents with lapping compounds.
- Remove any remaining detergent after washing.
- Do not spray water over the machine when cleaning.

### CLEAN THE DRUM

- Open the washing machine door to dry the drum.
- Rust: please remove it timely with chloride-free detergents.

### CLEANING OF THE DETERGENT CONTAINER

- Draw the detergent container out.
- Take out the siphon top cover.
- Flush the detergent container and the siphon with running water or wet soft towel.
- Put the siphon top cover and the detergent container back.

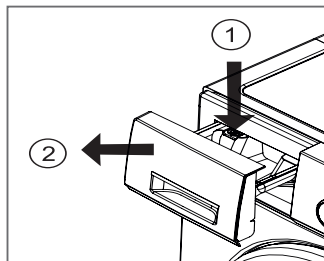

#### ! ATTENTION!

- Make the detergent container open for natural drying after cleaning.
- Do not flush the detergent container with water directly, otherwise it may result in water leakage, electric part or floor damage, etc.
- When the washing machine is operating, make sure the detergent container is correctly closed.

### CLEANING THE DRAIN PUMP FILTER

! **NOTE!** To avoid getting burned, wait until the water left in the washing machine cools down.

- Unplug the appliance from the mains before cleaning to avoid electric shock.
- Drain pump filter can filter the yarns and small foreign matters from the washing.
- Clean the filter periodically to ensure the normal operation of washing machine.

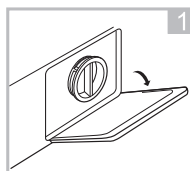

Open the lower cover cap

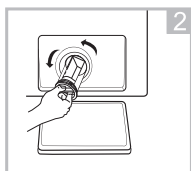

Open the filter by turning to the counter clockwise

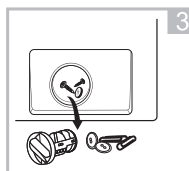

Remove extraneous matter

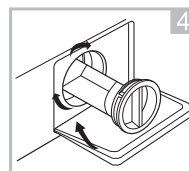

Close the lower cover cap

#### ! ATTENTION!

- Make sure that valve cap and emergency drain hose are reinstalled properly, cap plates should be inserted aligning to hole plates otherwise water may leak.
- When the appliance is in use and depending on the programme selected there can

be hot water in the pump. Never remove the pump cover during a wash cycle, always wait until the appliance has finished the cycle, and is empty. When replacing the cover, ensure it is securely re-tightened.

## CLEANING THE DRAIN PUMP FILTER

- Turn off the tap, remove the inlet hose from the tap, and scrub the filter screen with a small brush.
- Screw off the inlet hose from the back of the machine, pull out the filter screen with nipper pliers, and mount again after cleaning.
- Connect the inlet hose again, turn on the tap and check to make sure no water leakage.

## BEFORE EACH WASHING

### Preparations before Washing

- The working condition of the washing machine should be 0-40°C. If used at temperatures below 0°C, the inlet valve and draining system may be damaged.
- If the machine is placed under condition of 0°C or less, then it should be transferred to normal ambient temperature to ensure the water supply hose and drain hose are not frozen before use.
- Please check the labels and the explanation of using detergent before wash. Use non foaming or less-foaming detergent suitable for machine washing properly.
- Your washing machine only can wash the fabrics suitable for machine wash.
- Your washing machine only can be connected with cold tap water.
- Please choose the commercially available household low foam detergent and clothes tendering agent only suitable for machine wash.
- The water and electricity supply must be cut off after washing.
- The operating environment conditions of the washing machines are as follows:
  1. the ambient air temperature is 0 - 40°C;
  2. the relative humidity of air is below 95% (at 25°C).
- Keep your pets away from the washing machine.
- Don't wash your carpets.
- The plug of the power line must be inserted into the three-core socket with grounding wire. Make sure that your three-core socket is grounded in a correct and reliable way.

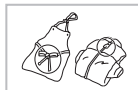
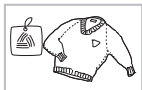

### **!** ATTENTION!

- When washing a single clothes, it may easily cause great eccentricity and give alarm due to great unbalance. Therefore it is suggested to add one or two more clothes to be washed together so that draining can be done smoothly.
- Don't washing the clothes touching with kerosene, gasoline, alcohol and other flammable materials.

### WASHING START

#### DETERGENT LOADING

- Before washing, add the required amount of detergent (in the form of powder, liquid, etc.) to the detergent container and close it.
- When using liquid detergents, make sure that the amount is sufficient for was.

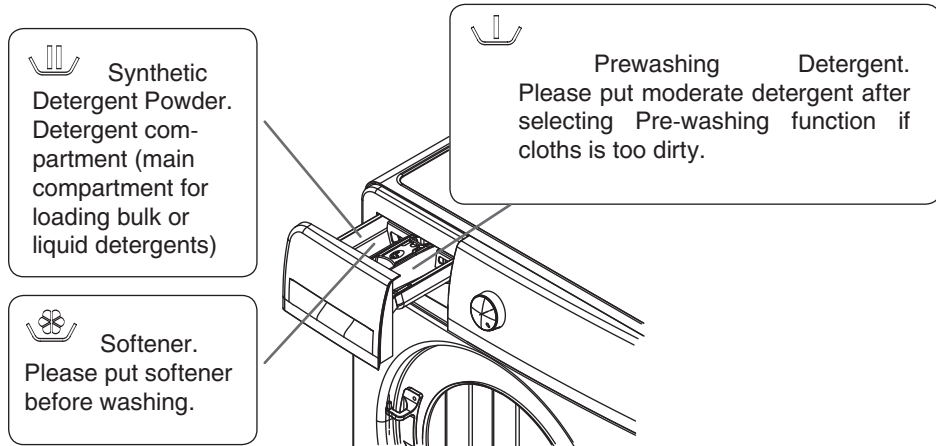



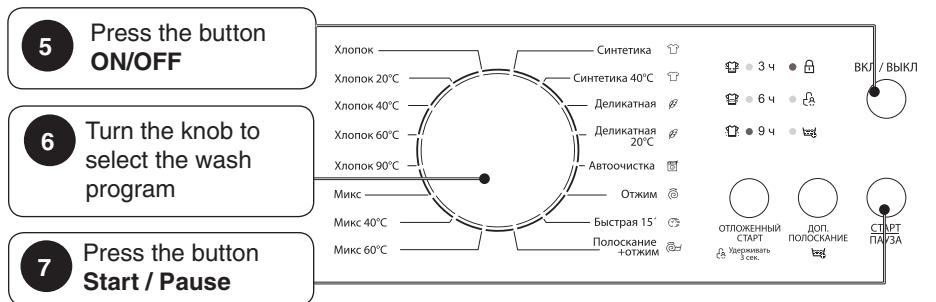
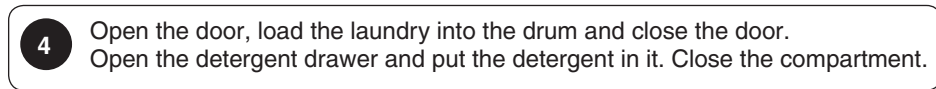
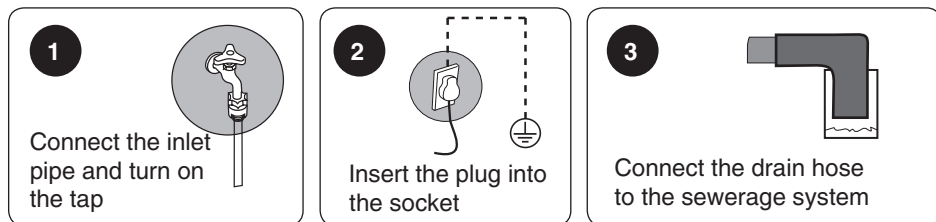

#### STARTING THE WASHING MACHINE

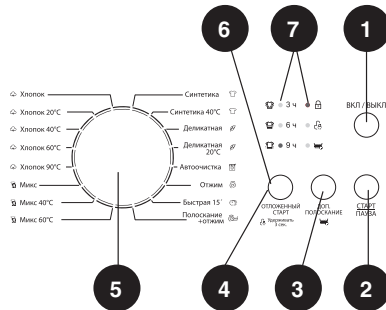

**CONTROL PANEL**



- 1 On/off button** — Turn power On/Off. When procedure finish, press power to cut off power.
- 2 Start/Pause Button** — Press it to start operating. Press it to pause during operation, press again to continue.
- 3 Rinse Button** — Rinse cycle without a lot of water consumption, it is recommended to use when washing delicate clothes.
- 4 Pre Delay Button** — When use «Pre Delay» function for washing, the delay time is 3 hours > 6 hours > 9 hour > 12hours > 15 hours > 18 hours. If want to cancel the prewash function, push one cycle of “Pre Delay”button. The Pre Delay time means from wash start to wash ending time. You should operate the prewash function after selecting the program and before push the button of “Start/Pause”.
- 5 Program Konb** — Select program according to variety and contamination of cloths.
- 6 Child-Lock Button** — Press it to guard against child operating. Child-Lock operating, other buttons unavailable except on/off. Press Pre Delay for more than 3 second to On/Off Child-Lock function. .
- 7 Status Indicator**

-  **Wash:** This icon indicates the opening and the closing state of the Wash.
-  **Rinse:** This icon indicates the opening and the closing state of the Rinse.
-  **Spin:** This icon indicates the opening and the closing state of the Spin.
-  **Door Lock:** This icon indicates the condition of opening and closing of the door lock.
-  **Child Lock:** Icon on the upper left is used to control the opening and closing of the child lock, the right side displays the condition of closing of the child lock.

**3H 6H 9H:** This icon indicates the washing machine can make pre delayii 3 hours, 6 hours, 9 hourse 12 (3+9) hours, 15 (6+9) hours, 18 (3+6+9) hours.

## PROGRAMS

Programmes are available according to the laundry type.

- **Cotton** — Hard wearing textiles, heat-resistant textiles made of cotton or linen.
- **Synthetic** — Wash synthetic articles, for example: shirts, coats, blending. While washing the knitting textiles, detergent quantity shall be reduced due to its loose string construction and easily forming bubbles.
- **Mix** — Mixed load consisting of textiles made of cotton and synthetics.
- **Quick 15'** — Extra short programme approx, suitable for lightly soiled washing as a small amounts of laundry.
- **Delicate** — For delicate, washable textiles, e.g. made of silk, satin, synthetic fibres or blended fabrics.
- **Spin Only** — Extra spin with selectable spin speed.
- **Rinse&Spin** — Extra rinse with spin.
- **Pre-wash** — additional cycle before starting the main washing program. Use this function to wash heavily soiled Laundry.
- **Drum Clean** — Drum and pipes cleaning. It applies 90 °C high temperature sterilization. When this programme is performed, the clothes or other washing cannot be added. The customer can use this programme regularly according to the need.

## WASHING PROGRAMMES TABLE

Program	Temperature (°C)	Number of rinse cycles	Rinse time (h/min)	Spin (rpm)	KF-ENC6105W	KF-ENC7105W
					Max. load (kg)	
Cotton	cold	2	1:28	800	≤ 6	≤ 7
Cotton 20°C	20	2	1:33	800	≤ 6	≤ 7
Cotton 40°C	40	2	4:14	1000	≤ 6	≤ 7
Cotton 60°C	60	2	4:32	1000	≤ 6	≤ 7
Cotton 90°C	90	2	2:29	800	≤ 6	≤ 7
Mix	cold	2	1:06	800	≤ 4	≤ 4
Mix 40°C	40	2	1:18	800	≤ 4	≤ 4
Mix 60°C	60	2	1:35	800	≤ 4	≤ 4
Synthetic	cold	2	1:01	800	≤ 3	≤ 3
Synthetic 40°C	40	2	1:13	800	≤ 3	≤ 3
Delicate	cold	2	0:56	800	≤ 3	≤ 3
Delicate 20°C	20	2	0:59	800	≤ 3	≤ 3
Drum clean	60	2	1:18	800	—	—
Spin only	—	—	0:14	800	≤ 6	≤ 7
Quick 15'	cold	2	0:15	800	≤ 2	≤ 2
Rinse & Spin	cold	2	0:34	800	≤ 6	≤ 7

**Standard Cotton at 40°C and 60°C are suitable to clean normally soiled cotton laundry and they are the most efficient programs in terms of combined energy and water consumptions for washing that type of cotton laundry.**

## COMMON FAULT ANALYSIS AND SOLUTIONS

When the following circumstances take place, they maybe are not faults sometimes. Before repairing, please check and confirm according to the following list. If it is confirmed fault, contact with the after-sales service department of our company. Don't repair by yourself. Before inspection, please pull out the power plug and turn off the tap to ensure your safety.

<i>There is some remaining water in the machine</i>	➡	<i>This is normal and is the result of water tests performed at the factory</i>
<i>The washer does not run</i>	➡	<i>Check if the power plug is inserted well. Check if the tap is opened.. Check if the button "Start/Pause" is pressed. Check if the delay feature is activated.</i>
<i>Water leakage</i>	➡	<i>Check and fasten inlet hose. Clean up drain hose and ask a specialized person to repair it when necessary.</i>
<i>Abnormal noise and great vibration</i>	➡	<i>Check if the transit bolts has been removed. Check if the adjustable legs are adjusted level. Check if the washer is installed on the solid and level floor. Check if there are any barrettes or metal articles inside.</i>
<i>Washing efficiency is not satisfied</i>	➡	<i>Select a proper procedure. Add the proper detergent quantity according to the instructions in detergent package.</i>
<i>The machine take no answer after press buttons</i>	➡	<i>After startup, if other functions need to be selected, please press "Start/Pause"key first and then operate.</i>
<i>Actually running time of procedures is not corresponded to the display time</i>	➡	<i>Check if clothes in the drum is dispersive enough. Check if the water is drain out or inflow well.</i>
<i>The washer fills while draining</i>	➡	<i>Check if the max height of the drain hose is lower than 65cm Check if the drain hose is immersed.</i>

## TROUBLESHOOTING GUIDE

Phenomenon	Indicator light state				check points	solutions
	Child Lock	Wash	Rinse	Spin		
Water inflow	flash	light	quench	quench	Check if turn the tap off? Is the water supply cut off or the water pressure too low? Are the water inlet pipes frozen? Are the filters blocked?	Open the stopcock. Please wait. Use hot water to unfreeze the pipes. Take out the filters and clean them.
Water outflow	flash	quench	light	quench	Are the outlet pipes placed too highly? Are the outlet pipes frozen? Are the outlet pipes blocked? Are the floor drain blocked?	Please put away the outlet pipes and make sure the height within 1M. Use hot water to unfreeze the pipes. Take out the foreign matter and dredge the pipes. Clean the floor drain.
Door trouble	flash	quench	quench	light	Make sure if start the washer without closing the door well.	Make sure the door truly closed
Spin trouble	flash	light	quench	light	Check if disassemble the carriage bolt? Is the machine placed steadily? Are the clothes too small or light? Are the locknuts on under the feet tightened up?	Disassemble the carriage bolt. Place the machine on a steady ground. Add more clothes. Tighten up the locknuts.
Continuous water	flash	light	light	quench	Close the stopcock, pull the plug and , entrust the after-sales service.	
No heating when wash tub doesn't rotate.	flash	light	light	light	Please pull the plug and entrust the after-sales service	
	flash	quench	quench	quench	Close the stopcock, pull the plug and , entrust the after-sales service.	
Too much foam					Check if add too much detergent?	Add reasonable amount of detergent. Use the detergent correctly.

**SPECIFICATION / EQUIPMENT**

Model	KF-ENC6105W	KF-ENC7105W
Washing capacity (kg)	6	7
Max. spin speed (rpm)	1000	1000
Rated power (W)	1500	1500
Power supply (V) / Frequency (Hz)	220-240 / 50	220-240 / 50
Indication	yes	yes
Sound signal the end of the wash	yes	yes
Energy efficiency class	A++	A++
Washing performance / spin-drying efficiency class	A / C	A / C
Annual energy consumption (AEC) (kW·h/annum)	170	170
Weighted annual water consumption (AWC) (L/annum)	10560	10560
Max. water consumption per wash cycle (L/cycle)	48	48
Moisture ratio (%)	60	60
Airborne washing/spinning acoustical noise emissions (dB)	60 / 74	60 / 74
Power cord length (m)	1,5	1,5
Water inlet / outlet hose length (m)	1 / 1,87	1 / 1,87
Volume of inner tub (L)	40	41
Porthole size (mm)	287	287
Color	white	white
<b>Main programs</b>		
Number of program (pcs)	16	16
Programs	Cotton Cotton 20°C Cotton 40°C Cotton 60°C Cotton 90°C Mix Mix 40°C Mix 60°C Synthetic Synthetic 40°C Delicate Delicate 20°C Quick 15' Rinse & Spin Spin only Drum clean	Cotton Cotton 20°C Cotton 40°C Cotton 60°C Cotton 90°C Mix Mix 40°C Mix 60°C Synthetic Synthetic 40°C Delicate Delicate 20°C Quick 15' Rinse & Spin Spin only Drum clean
<b>Additional functions</b>		
Rinse	yes	yes
Delay	from 3 to 18 hours	from 3 to 18 hours
Pause	yes	yes
Drum clean	yes	yes
<b>Features</b>		
Child lock	yes	yes
Autobalance	yes	yes
Antifoam	yes	yes
Overheating control	yes	yes
Overflow control	yes	yes
<b>Dimensions</b>		
Net / Gross weight (kg)	52 / 55	52 / 55
Product dimensions (WxDxH) (mm)	595x440x850	595x440x850
Package dimensions (WxDxH) (mm)	657x490x885	657x490x885
<b>Equipment</b>		
Washing machine (pcs)	1	1
Manual with warranty card (pcs)	1	1
Package (pcs)	1	1

## DISPOSAL

---



This marking indicates that this product should not be disposed with other household wastes throughout the EU. To prevent possible harm to the environment or human health from uncontrolled waste disposal, recycle it responsibly to promote the sustainable reuse of material resources. Pull out the power plug, cut off the power lines and disposal them with power plug, damage the door lock of the washing machine to avoid the asphyxia of children owing to being locked in the machine. Please use the collection point for the recycling of electrical and electronic equipment or contact the retailer where the product was purchased. They return and can take this product for environmentally safe recycling.

<p style="text-align: center;"><b>TEAR-OFF COUPON No 1 for warranty repair</b> automatic washing machine <b>KRAFT</b></p> <p>model _____ serial No _____</p> <p>Withdrawn « _____ » _____ 20____ y.</p> <p>Executat _____ signature _____</p> <p>Full name _____</p> <p>Type and content of the work performed _____</p> <p>Service department's name _____</p>	<p style="text-align: center;"><b>COUPON No 1 for warranty repair</b> automatic washing machine <b>KRAFT</b></p> <p>model _____</p> <p>serial No _____</p> <p>Sold by _____ (name and address of the commercial enterprise)</p> <p>_____</p> <p>_____</p> <p>_____ tel: _____</p> <p>Date of sale « _____ » _____ y.</p> <p>Store stamp _____ (personal seller's signature)</p> <p>Service department's name and address* _____</p> <p>_____</p> <p>_____ (* to be filled in by the commercial enterprise)</p>
<p style="text-align: center;"><b>TEAR-OFF COUPON No 2 for warranty repair</b> automatic washing machine <b>KRAFT</b></p> <p>model _____ serial No _____</p> <p>Withdrawn « _____ » _____ 20____ y.</p> <p>Executat _____ signature _____</p> <p>Full name _____</p> <p>Type and content of the work performed _____</p> <p>Service department's name _____</p>	<p style="text-align: center;"><b>COUPON No 2 for warranty repair</b> automatic washing machine <b>KRAFT</b></p> <p>model _____</p> <p>serial No _____</p> <p>Sold by _____ (name and address of the commercial enterprise)</p> <p>_____</p> <p>_____</p> <p>_____ tel: _____</p> <p>Date of sale « _____ » _____ y.</p> <p>Store stamp _____ (personal seller's signature)</p> <p>Service department's name and address* _____</p> <p>_____</p> <p>_____ (* to be filled in by the commercial enterprise)</p>

<p><b>Automatic washing machine KRAFT</b>  <b>model</b> _____  <b>Serial No</b> _____                  Owner, his address _____                  _____                  _____                  Owner's phone _____                  Reason for failure (malfunction) _____                  _____                  _____                  Owner: _____  <span style="margin-left: 200px;">signature</span>                  Mechanic: _____  <span style="margin-left: 150px;">Full name.</span>                  Completed works: _____                  _____                  Date « ____ » _____ r.                  Mechanic: _____ signature      Owner: _____ signature                  Approve _____  <span style="margin-left: 100px;">service company name and address</span>                  _____                  _____                  _____ the position of the head of the company, Stamp signature                  that performed the service</p>	
<p><b>Automatic washing machine KRAFT</b>  <b>model</b> _____  <b>Serial No</b> _____                  Owner, his address _____                  _____                  _____                  Owner's phone _____                  Reason for failure (malfunction) _____                  _____                  _____                  Owner: _____  <span style="margin-left: 200px;">signature</span>                  Mechanic: _____  <span style="margin-left: 150px;">Full name.</span>                  Completed works: _____                  _____                  Date « ____ » _____ r.                  Mechanic: _____ signature      Owner: _____ signature                  Approve _____  <span style="margin-left: 100px;">service company name and address</span>                  _____                  _____                  _____ the position of the head of the company, Stamp signature                  that performed the service</p>	

## WARRANTY CARD

Date of sale

« \_\_\_\_ » \_\_\_\_\_ 20\_\_ y.

Store stamp

**When selling, the seller is obligated to fill out the warranty coupons. The date of manufacturing and serial number can be found on the packaging and on the back side of the product.**

The manufacturer's warranty obligations are valid only for the KRAFT automatic washing machine. **The warranty period is 1 year from the date of purchase. The service life of the product conducted 5 years.**

Information about authorized service centers is available on the website <http://kraftltd.com> or by calling the support service toll-free +7(800)200-79-97. If you have any questions or problems related to KRAFT products, please contact in writing to the address: ZAO LEBEDINSKY TORGOVIY DOM, No 50 V, Dnepropetrovskaya str. , Rostov-on-Don, 344093, Russia, or by e-mail [service@lbtld.ru](mailto:service@lbtld.ru).

1. The manufacturer guarantees free elimination of factory defects or technical faults during the warranty period if the Buyer complies with the terms and conditions of warranty service. All claims in appearance should be presented to the seller when purchasing the product. After purchasing the product, the consumer is responsible for all external damage.
2. The warranty applies only to products used for non-commercial personal, family or household purposes. Otherwise, the warranty period is 3 months from the date of purchase.
3. The seller reserves the right to conduct a technical examination of the product quality within the time frame established by law.
4. Warranty repairs are not performed in the following cases:
  - invalidity of the warranty card;
  - the presence of damage and malfunctions resulting from improper use of equipment in violation of the rules of operation, installation or transportation of equipment by the user or a trading organization;
  - the presence of damage and malfunctions resulting from the action of third parties or force majeure, ingress of foreign objects and insects, damage caused by animals;
  - establishment of the fact of deviation from the State technical standards, supplying electrical and cable networks, supplying more power than provided by the manufacturer;
  - establishment of the fact of repair (attempt to repair) equipment independently or by unauthorized persons;
  - using of the product for industrial or commercial purposes.
5. The warranty card is invalid in the following cases:
  - incorrect or incomplete filling of the card by the store and the master;
  - absence of the sale date and the store stamp.
6. The manufacturer is not responsible for damage caused to people, animals and premises due to violation of safety regulations, transportation and operation of the device.
7. The warranty service does not cover installation, cleaning and maintenance of the device.

**INSTALLATION CARD**

---

Automatic washing machine is installed in the city \_\_\_\_\_

str. \_\_\_\_\_, № \_\_\_\_\_, apt. \_\_\_\_\_

connected by a mechanic \_\_\_\_\_  
(name of company)

\_\_\_\_\_  
Mechanic \_\_\_\_\_  
(signature, date)

***The wahing machine is complete and operational.***

***I have read the operating manual, rules of use and warranty obligations.***

Owner \_\_\_\_\_  
(signature, date)

## ҚҰРМЕТТИ САТЫП АЛУШЫ!

Сізді KRAFT кір жуатын машинасын сатып алуыңызбен құттықтаймыз.

Біз оның киімді сапалы жуатынына және оның сіздің сенімді көмекшіңізге айналатынына сенеміз. Пайдалануды бастамас бұрын осы нұсқаулықты мұқият оқып шығыңыз! Егер сіз осы кір жуатын машинаны пайдалану барысында қиындықтарға тап болсаңыз, бізбен хабарласыңыз.

### Сатып алғаныңыз үшін алғыс білдіреміз!

Құрылғыны күрт өзгеретін температурада пайдаланбаңыз. Температураның күрт өзгеруі (мысалы, аспапты аяздан жылы бөлмеге кіргізгенде) аспап ішінде ылғал конденсациясын тудыруы және қосқан кезде жұмысқа жарамдылығына кедергі келтіруі мүмкін. Кір жуатын машинаны төмен температурада сақтағаннан кейін немесе қыс мезгілінде тасымалдағаннан кейін оны бөлме температурасында кемінде 6 сағат ұстағаннан соң ғана қаптамасынан шығаруға болады.

## МАЗМҰНЫ

---

ҚАУІПСІЗДІК ТАЛАПТАРЫ.....	48
АСПАПТЫҢ СИПАТЫ .....	51
ОРНАТУ ЖӘНЕ ҚОСУ .....	52
АЗАЛАУ ЖӘНЕ ҚЫЗМЕТ КӨРСЕТУ .....	54
ПАЙДАЛАНУ.....	56
БАСҚАРУ ПАНЕЛІНІҢ СИПАТТАМАСЫ .....	58
ЖУУ БАҒДАРЛАМАЛАРЫНЫҢ СИПАТТАМАСЫ .....	59
АҚАУЛАРДЫ ТҮЗЕТУ .....	61
КӘДЕГЕ ЖАРАТУ .....	63
ЕРЕКШЕЛІГІ / ЖИЙНТЫҚТАМАСЫ.....	64
КЕПІЛДІК ТАЛОНЫ .....	69
ОРНАТУ ТАЛОНЫ .....	70



**Осы нұсқаулықты мұқият оқып шығыңыз!**

## ҚАУІПСІЗДІК ТАЛАПТАРЫ

Өз қауіпсіздігіңіз үшін және кір жуатын машинаны дұрыс пайдалану үшін пайдаланбастан бұрын осы нұсқаулықты мұқият оқып шығып, сондай-ақ тасымалдағаннан немесе сатқаннан кейін оны соңынан қайта оқып шығу үшін сақтап қойыңыз. Аспапты дұрыс тұтынбау оның сынуына алып келуі, пайдаланушыға материалдық зиян немесе денсаулығына зақым келтіруі мүмкін.

**⚠ НАЗАР АУДАРЫҢЫЗ! Ауыр жарақаттың алдын алу және аспап бүлінбес үшін қауіпсіздік талаптарын сақтаңыз.**

Кір жуатын машинаны мақсатсыз пайдалану, орнату, пайдалану, тазалау ережелерін және қауіпсіздік шараларын бұзу, сондай-ақ температура шарттарын сақтамау сізді кепілдікпен көретілетін қызметтерге жүгіну құқығынан айырады.

- Аспап тұрмыстық үй жағдайында пайдалануға ғана арналған.
- Аспапты қаптамадан шығарғанда оның бүтін екеніне және бүлінбегеніне көз жеткізіңіз. Қаптама материалдарын балалардың қолы жетпейтін жерге қойыңыз. Қаптама материалы мен үлдірге тұншығып қалмас үшін балаларға қаптама материалымен ойнауға рұқсат бермеңіз! Қаптаманы кәдеге дұрыс жаратыңыз.
- Бұл аспап физикалық және ойлау мүмкіндіктері шектеулі адамдардың (соның ішінде 8 жасқа толмаған балалардың), сондай-ақ өздерінің қауіпсіздігі үшін жауапты адамның қадағалауынсыз аспапты пайдалану жөніндегі білімі мен тәжірибесі жеткіліксіз адамдардың пайдалануына арналмаған. Балаларға аспап элементтерімен ойнауға болмайды. Қызмет көрсету мен аспапты тазалауды балалар ересектердің қарауынсыз жүзеге асырмауы тиіс.
- Кір жуатын машинаны балалар тек ересектердің бақылауымен пайдалана алады. Егер машина пайдаланылмай тұрса, балалардың оның ішіне кірмеуін және есікті ішінен жауып алып, қамалып қалмауын қадағалаңыз.
- Алғаш қосқан кезде (және әр) қосқан сайын) аспапта бүліну белгілерінің жоқ екеніне, көрсетілген техникалық сипаттамаларына, электр желісінің параметрлеріне сәйкестігін тексеріңіз.
- Егер аспап немесе оның электрмен қоректендіру бауы бүлінген болса, ешбір жағдайда оны электр желісіне қоспаңыз. Бүлінгені туралы тауарды сатқан дүкенге хабарлаңыз, сараптама және жөндеу үшін сервис орталығына жүгініңіз. Аспапты өз бетіңізбен жөндеуге тырыспаңыз. Бұл жағдайда қаптаманы лақтырмаңыз.
- Аспапты бөлшектеу, жөндеу немесе оның конструкциясына қандай да бір өзгерістер енгізу қауіпті. Аспаптың электр сымдарының кез-келгені бүлінгенде электр тоғына соғылуға, өртке немесе тұйықталуға әкелуі мүмкін. Ақаулар туындаған жағдайда, кір жуатын машинаның моделін және пайда болған ақаулық түрін көрсете отырып, дереу авторизацияланған сервис орталығына жүгініңіз. Жөндеу үшін тек түпнұсқа қосалқы бөлшектерді пайдалануға болады. Білікті түрде жасалмаған жөндеу аспапқа берілетін кепілді қызмет көрсетудің күшін жояды.

### ЭЛЕКТР ТОГЫНАН ЗАҚЫМДАНУ ҚАУПІ

- Электрмен қоректендіру бауының ашасын құралды орнатқаннан кейін ғана розеткаға тығыңыз. Розеткаға еркін қол жететініне көз жеткізіңіз. Бұл ретте кабель ашасын дымқыл қолмен ұстауға болмайды. Ашаны әбден құрғатыңыз, оны шаңнан тазартып, розеткаға абайлап тығыңыз. Шаң, су немесе түйіспенің әлсіз болуы өрттің туындауына немесе электр тогына соғылуға әкелуі мүмкін.
- Орнын ауыстыру, қызмет көрсету немесе жөндеу кезінде кір жуатын машина электр желісінен ажыратылуы тиіс. Өшіру үшін ашадан ұстаңыз, электрмен қоректендіру бауынан тартпаңыз және сүйретпеңіз.
- Электр сымы, розеткасы немесе су құятын немесе су ағызатын шлангылары бүлінген кір жуатын машинаны пайдаланбаңыз.
- Электрмен қоректендіру бауын бұрауға, майыстыруға немесе ұзартуға болмайды. Оның үстіне ауыр заттар қоймаңыз. Баудың заттың өткір шеттеріне және қызып тұрған заттарға тиіп кетпеуін қадағалаңыз.
- Кір жуатын машинаны сыртта пайдаланбаңыз, оны жаңбыр, ылғал, тікелей күн сәулесінің және басқа атмосфералық құбылыстар әсеріне ұрындырмаңыз, сондай-ақ ылғалдылығы жоғары және қоршаған орта температурасы 0°C-тан төмен бөлмелерде пайдаланбаңыз. Аспапты дымқыл жерге орнатпаңыз.
- Аспаптың кез-келген бөлігіне судың және қандай да бір сұйықтықтың түсуіне жол бермеңіз. Ешбір жағдайда кір жуатын машинаны, электрмен қоректендіру бауын немесе розетканы дымқыл қолмен ұстамаңыз. Дымқыл киімнің басқару панелімен беттесуіне жол бермеңіз.
- Кір жуатын машинаны электр желісінен ажырату үшін электрмен қоректендіру сымын тартпаңыз, ашаны ұстамаңыз, оны тартпаңыз немесе күшпен суырып алмаңыз.
- Егер кір жуғатын машина су астында қалса, оны пайдалануға тыйым салынады. Кір жуар алдында су ағызатын шлангының дұрыс жалғанғанына көз жеткізіңіз. Егер сіз судың ағып тұрғанын көрсеңіз, кір жуу кезінде машинаға жақындамаңыз.

 **НАЗАР АУДАРЫҢЫЗ!** Желіге артық жүктеме түсірмес үшін сол тізбекте басқа жоғары қуатты құрылғыларды пайдаланбаңыз.

### ЖАНУ МЕН ЖАРЫЛУ ҚАУІПТІЛІГІ

- Кір жуатын машинаны кілемге (орнатылатын орны тегіс және қатты болуы керек), сондай-ақ жылу көздерінің жанына орнатпаңыз, басқа электр аспаптарымен және қызатын заттармен, ашық от көздерімен беттестіруден аулақ болыңыз.
- Егер сіз күйген сымның иісін сезсеңіз немесе машина жұмыс істеп тұрған кезде ерекше шу естісеңіз, жуу процесін дереу тоқтатыңыз, өшіріңіз және сервис орталығына хабарласыңыз.
- Кір жуатын машинаны қосу үшін бөлек розетканы пайдалану керек. Бірнеше аспап үшін бір розетканы пайдалану тұтанудың туындауына әкелуі мүмкін.
- Электрмен қоректендіру бауының ашасы бүлінбегеніне және майыспағанына көз жеткізіңіз. Жарамсыз аша қызып, өрттің пайда болуына себеп болуы мүмкін. Аспапты қосу үшін адаптерлер, ұзартқыштар және «үштіктерді» пайдаланбаңыз.

- Киімді тез тұтанғыш еріткіштерді, бензинді және басқа заттарды пайдаланып, жумаңыз.
- Мұнай өнімдерінің дақтары дұрыс жуылмауы мүмкін және олар жуғыш құралдармен қосылғанда химиялық әрекеттесу салдарынан тұтануы мүмкін.
- Хлорлы ағартқышты аммиак немесе қышқылдармен (сірке қышқылы, тот кетіргіш құралдар) араластырмаңыз, бұл жағдайда өмірге қауіп төндіретін улы газдар пайда болуы мүмкін.
- Кір жуатын машинаны газ шығып тұрған ортада, сондай-ақ метан немесе басқа да жарылыс қаупі бар газдар ортасында пайдаланбаңыз.
- Құрамында фосфаты жоқ көбік түзетін жуғыш заттарды қолданыңыз, бұл шаю сапасын жақсартады және қоршаған ортаны сақтауға көмектеседі.

**⚠ НАЗАР АУДАРЫҢЫЗ! Жоғарыда аталған ережелердің бұзылуы тұтануға немесе жарылуға әкелуі мүмкін.**

### **⚠ КҮЙІП ҚАЛУ ҚАУПІ**

- Жуу барысында кір жуатын машинаның есігін қолмен ұстамаңыз, өйткені есіктің әйнегі қатты қызуы мүмкін.
- Жоғары температурада жуғаннан кейін ағызылатын су өте ыстық болуы мүмкін, абай болыңыз, су ағызатын шлангыға қол тигізбеңіз.
- Егер жоғары температурамен жуу кезінде есікті ашу қажет болса, есікті су ағып болғаннан кейін ашыңыз.
- Барабан әбден тоқтағанша, есікті ашпаңыз, барабанға қол тигізбеңіз және ішіндегі киімді шығармаңыз. Оны пайдалану кезінде қолыңызды кір жуатын машинаның астына қоймаңыз.

**⚠ НАЗАР АУДАРЫҢЫЗ! Жоғарыда аталған ережелердің бұзылуы күйіп қалуға немесе жарақаттануға әкелуі мүмкін.**

### **⚠ БҮЛІНУ ҚАУПІ**

- Кір жуатын машинаны киімді жуу үшін тек тұрмыстық мақсаттарда пайдалану керек. Кір жуатын машинаны өзен және теңіз кемелерінде пайдалануға болмайды.
- Орнынан жылжыту кезінде қауіпсіздік шаралары сақталуы керек. Оны кем дегенде 2 адам жылжытуы керек және ешқандай жағдайда есігінен ұстап жылжытпаңыз, ілмектер машинаның салмағына есептелмеген, сынуы мүмкін. Кір жуатын машина құлап кетпес үшін және жарақаттанудан сақтап, адам өліміне жол бермеу үшін тегіс, қатты, құрғақ жерге қойыңыз.
- Есік ашық тұрған кезде кір жуатын машинаны қолдануға, бұғаттау түйіспесін (есіктің ілгешегін) бүлдіруге тырыспаңыз немесе бұғаттау түйіспесінің саңылауына ештеңе салмаңыз.
- Кір жуатын машинаның үстіне ауыр заттарды қоймаңыз және оның бетін үстел ретінде пайдаланбаңыз.
- Суды құю және суды ағызу үшін аспаппен бірге жеткізілген шлангыларды ғана пайдалану керек (ескі шлангыларды пайдаланбаңыз).
- Егер сіздің үй жануарыңыз болса, су шлангыларының және электрмен қоректендіру бауының бүтін болуын қадағалаңыз.

- Жуар алдында киімдердің қалтасынан барлық заттар алынғанына көз жеткізіңіз (мысалы, тиындар, түйреуіштер, ілмектер және т.б.).
- Перделерді немесе су өткізбейтін киімдерді жууға болмайды (мысалы, плащ, душ перделері, ұйықтауға арналған қапшықтар), өйткені тек машинамен жууға ғана арналған киімді жууға болады.
- Жиектері өңделмеген дастархан мен бұйымдарды арнайы жууға арналған қаптарға салу керек, өйткені материалдары бүлінуі мүмкін.
- Бүлінбес үшін майлардың және тоң майлардың аспап корпусына және пластик бөлшектеріне түсуіне жол бермеңіз. Пластик тетіктерді қыздырмаңыз.
- Кір жуатын машинаның және есік тығыздағышының тазалығын қадағалаңыз. Машинаның бетін сызып тастауы мүмкін өткір металл қырғыштарды, жебір және абразивті тазартқыш құралдарды пайдаланбаңыз.

**⚠ НАЗАР АУДАРЫҢЫЗ!** Жоғарыда аталған ережелердің бұзылуы жарақаттануға, кір жуатын машинаның немесе киімнің бүлінуіне әкелуі мүмкін.

## АСПАПТЫҢ СИПАТТАМАСЫ

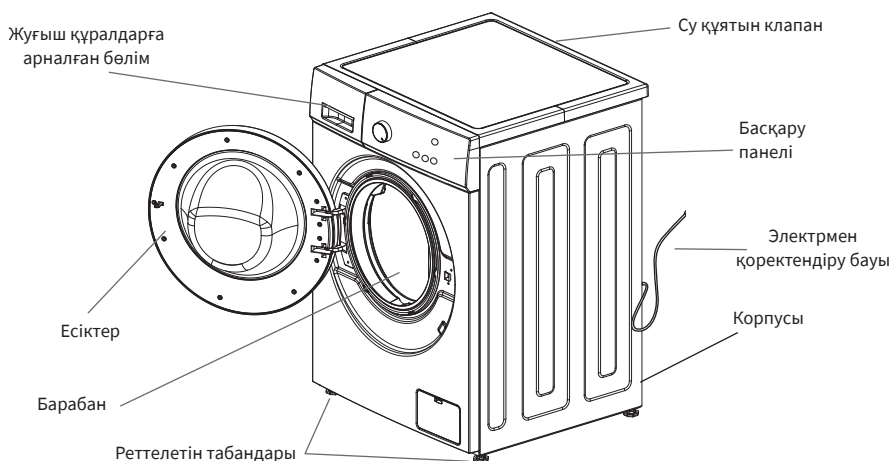

\*Суретте көрсетілген аспап таныстыру сипатында берілді және сіздің моделіңізден өзгеше болуы мүмкін.



Нұсқаулық

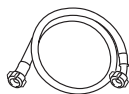

Су жалғауға арналған шланг



Сомынды бұрайтын кілт



Түтіктер

**⚠ НАЗАР АУДАРЫҢЫЗ!** Кір жуатын машинаны қаптамадан шығарғанда тасымалдау кезінде бүлінбегенін тексеріңіз, сонымен қатар барлық жиынтық бөлшектерінің түгел екеніне көз жеткізіңіз. Егер кір жуатын машинада тек бір су құятын клапан болса, онда ыстық су құятын шланг жиынтыққа кірмейді.

**⚠ НАЗАР АУДАРЫҢЫЗ!** Бірінші рет пайдаланған кезде ішінде аздаған су болуы мүмкін, бұл өндірістік қауа болып есептелмейді, өйткені су өндіруші орындаған сынақтардан соң қалған болуы мүмкін.

## ОРНАТУ ЖӘНЕ ҚОСУ

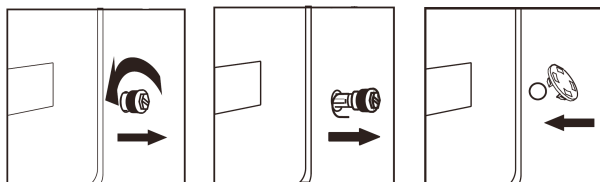

### ТАСЫМАЛДАУҒА АРНАЛҒАН БОЛТТАРЫН АЛУ

**⚠ НАЗАР АУДАРЫҢЫЗ!** Кір жуатын машинаны пайдаланар алдында тасымалдауға арналған болттарды алу қажет.

Болттарды алу үшін келесі қадамдарды орындаңыз:

1. Тасымалдауға арналған төрт болтты гайка кілтімен бұрап босатыңыз.
2. Болттың басын ұстап, оны тесік арқылы тартып шығарыңыз. Бұл әрекетті әр болт сайын қайталаңыз.
3. Қоса берілген пластик бітемелердің көмегімен саңылауларды жауып бітеңіз.
4. Машинаны тасымалдау кезінде пайдаланылған тасымалдау болттарын сақтап қойыңыз.

### КІР ЖУАТЫН МАШИНАНЫҢ ДЕҢГЕЙІН РЕТТЕУ

Дірілдемеуі үшін кір жуатын машинаның деңгей бойынша тегіс орнатылуын тексеріңіз.

Қажет болса, еденнің кедір-бұдырлылығын білдіртпеу үшін сәл еңкейтіп, табандарын бұрай отырып, табандарының биіктігін реттеңіз.

**1-қадам.** Кір жуғыш машинада аяқтардың болуын тексеріңіз (резеңке жастықша денеге тығыз орналасуы керек, ал бекіту гайкасы аяқты мықтап бекіту керек).

**2-қадам.** Кір жуғыш машинаның қарама-қарсы бұрыштарын үстіне басыңыз, кір жуғыш машинаның бетінде тұрақты екенін тексеріңіз.

**3-қадам.** Аяқтарды бұрау/бұрау арқылы машинаның орнын реттеңіз.

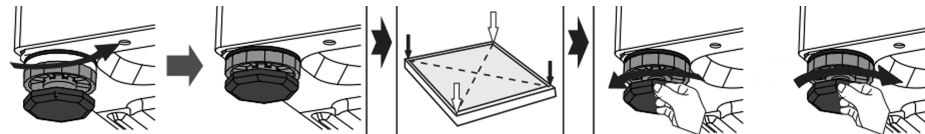

**⚠ НАЗАР АУДАРЫҢЫЗ!** Кір жуатын машинаны сырттағы ауада немесе температурасы 0°C-тан төмен жерлерде орнатпаңыз.

- Табандары мүмкіндігінше ең төменгі қалыпта орнатылуы тиіс (максималды биіктікке орнатпаған жөн).
- Кір жуатын машина дірілді, шуылды және машинаның жұмыс істеуі кезінде пайда болуы мүмкін қозғалысты азайту үшін тегіс, қатты еденде орнықты тұруы тиіс.
- Орнықтыру кезінде кір жуатын машинаны желдету үшін орын жеткілікті (барлық жағынан) екеніне көз жеткізіңіз.

### СУ ҚҰЯТЫН ШЛАНГЫНЫ ЖАЛҒАУ

1. ТШлангыны су құбырына жалғап, оны салқын су құбырының кранына (су шығаратын) бұрай отырып, бекітіңіз.
2. Су беретін шлангының екінші ұшын кір жуатын машинаның артқы жағындағы су кіргізетін клапанға жалғаңыз және сағат тілі бағытымен бұрай отырып, шлангыны бекітіңіз.
3. Егер кір жуатын машинаның артқы жағында бір су кіргізетін клапан болса, онда оны салқын су көзіне қосу керек.
4. Егер су кіргізетін клапан екеу болса, онда олар салқын су және ыстық су құбырларына қосылады.

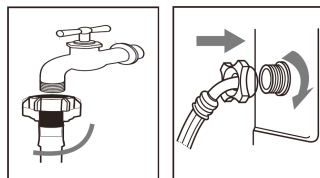

**⚠ НАЗАР АУДАРЫҢЫЗ!** Шлангыны майыстырмаңыз. Кір жуатын машинаны пайдаланар алдында су құятын шлангының жалғанғанын тексеріңіз.

### СУ ҚҰЯТЫН ШЛАНГЫНЫ ЖАЛҒАУ

- Су ағызатын шланг ы еден деңгейінен 65-100 см биіктікте орналасуы керек, әйтпесе су ағызу өте баяу жүруі мүмкін.
- Бекіту үшін су ағызатын шлангыға арналған кронштейнді пайдаланыңыз (жиынтыққа кірмейді). Шлангылардың барлық қосылыстары бітеу екеніне көз жеткізіңіз.

**⚠ НАЗАР АУДАРЫҢЫЗ!** Су ағызатын шлангы суға батып тұрмауы тиіс, әйтпесе ол дұрыс жұмыс істемейді.

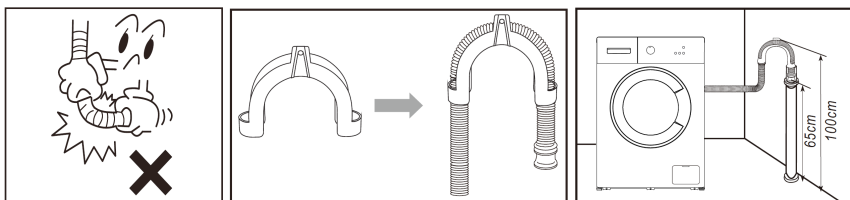

### ЭЛЕКТР ҚУАТЫН БЕРУ ЖЕЛІСІНЕ ҚОСУ

Бұл тұрмыстық аспап электрмен қоректендіру бауында орнатылған жерге қосылатын ашамен жабдықталған. Сондықтан ол қысқа тұйықтаудан қорғау үшін тиісті электр розеткасына қосылуы керек.

Электр жүйесін орнату, қосу және жерге қосу еуропалық стандарттардың ережелеріне, сондай-ақ қолданыстағы жергілікті нормативтерге сәйкес келуі тиіс. Жерге қосу кабелі айырғышпен ажыратылмауы тиіс.

Егер сіздің пәтеріңізде жерге қосу мүмкіндігі қарастырылмаған болса, оны орнату үшін білікті электрик көмегіне жүгініңіз.

**⚠ НАЗАР АУДАРЫҢЫЗ!** *Электр желісінің розеткасы еркін қол жететін жерде болуы керек, кір жуатын машина электр энергиясы желісіне оңай қосылуы керек.*

- Кір жуатын машинаны пайдаланған кезде максималды ток 10 А құрайды, үйіңіздегі электр жүйесі (ток, кернеу және сымдар) жұмыс істейтін кір жуатын машинаның талаптарына сәйкес келетініне көз жеткізіңіз. Желідегі қуат кернеуі машинаның номиналды кернеуіне сәйкес келетініне көз жеткізіңіз (220 В).
- Кір жуатын машинаны жерге дұрыстап тұйықталған розеткаға қосыңыз. Қысқа тұйықталу жағдайында жерге қосылу электр тогына соғылу қаупін азайтуы мүмкін. Қоректендіру ашасы жалғанатын розеткаға сәйкес болуы тиіс.
- Ашаны дымқыл қолдарыңызбен қоспаңыз немесе суырмаңыз.
- Ашаны шығарған кезде, оны розеткадан ұстап тұрып, абайлап суырып алыңыз. Электр қоректендіру бауын тартқыламаңыз.
- Егер электрмен қоректендіру бауы бұзылған болса, ол сервис орталығында ауыстырылуы тиіс.

### АЗАЛАУ ЖӘНЕ ҚЫЗМЕТ КӨРСЕТУ

Кір жуатын машинаның және есік тығыздағышының тазалығын қадағалаңыз. Жуар алдында оны электр желісінен ажыратыңыз!

1. Кір жуатын машинаның сыртын және ішін сұйық жуғыш зат құйылған жылы сумен дымқылданған таза сүлгімен жуыңыз. Содан кейін құрғақ сүлгімен құрғатыңыз.
2. Өткір металл қырғыштарды, жебір және абразивті тазартқыш құралдарды пайдаланбаңыз, олар тоңазытқыштың бетін сызып тастауы мүмкін.
3. Жоғары қысымды тазартқышты немесе бу ағынды тазартқыштарды пайдаланбаңыз, өйткені ылғал кіріп кетсе, адам электр тогына соғылуы мүмкін.

4. Тазалап болғаннан кейін электрмен қуаттандыру бауы бүлінбегенін тексеріңіз. Содан кейін ашасын розеткаға тығыз қыстырыңыз.

**⚠ НАЗАР АУДАРЫҢЫЗ!** Абразивті заттарды, бензинді, бензолды, еріткішті, хлоргидратты, ыстық суды, металл немесе тұрпайы щетканы және т.б. пайдалануға тыйым салынады, өйткені олар кір жуатын машинаның бетін бүлдіруі мүмкін.

### БАРАБАНДЫ ТАЗАЛАУ

1. Барабанды кептіру үшін кір жуатын машинаның есігін ашыңыз.
2. Егер барабанда тот пайда болса, оны құрамында хлоры жоқ құралмен уақтылы сүртіп отырыңыз.

### ЖУҒЫШ ҚҰРАЛДАРҒА АРНАЛҒАН КОНТЕЙНЕРДІ ТАЗАЛАУ

1. Жуғыш зат контейнерін суырып алыңыз.
2. Шаю бөлігінің қақпағын суырып алыңыз.
3. Жуғыш зат пен шайғышқа арналған контейнерді сумен шайыңыз немесе дымқыл шүберекпен сүртіңіз.
4. Осы әрекет аяқталғаннан кейін контейнерді орнына салыңыз. Жуғыш құралдар контейнерін тазалағаннан кейін өздігінен кебуі үшін аузын ашық қалдырыңыз.

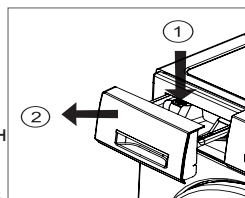

**⚠ НАЗАР АУДАРЫҢЫЗ!** Суырылып алынбаған жуғыш құрал контейнерін сумен жууға болмайды Кір жуатын машинаны іске қоспас бұрын, жуғыш зат контейнерінің дұрыс жабылғанына көз жеткізіңіз

### СУ АҒЫЗАТЫН СҮЗГІНІ ТАЗАЛАУ

Су ағызу және су құю сүзгілерін тазалауды әр 6 ай сайын жүргізу керек:

1. Сүзгі қақпағын ашыңыз.
2. Сүзгіні бұрап алып, қалған суды төгіп, су ағызатын сорғы сүзгісіндегі барлық бөгде заттарды алып тастаңыз.
3. Сүзгіні қайта орнатыңыз.

**⚠ НАЗАР АУДАРЫҢЫЗ!** Күйіп қалмас үшін кір жуатын машинаның ішінде қалған судың әбден суығанын күтіңіз! Су жіберетін қранды жауып тастаңыз!

### СУ БЕРУ СҮЗГІЛЕРІН ТАЗАЛАУ

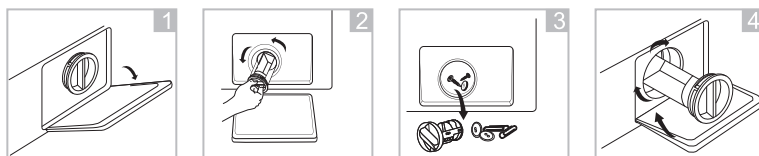

- Кранды жауып, шлангыны краннан ажыратыңыз және сүзгі торын кішкене қылтанақтың көмегімен тазалаңыз.
- Су құятын шлангыны кір жуатын машинадан ажыратыңыз, сүзгі торын тістеуікпен суырып алып, тазалағаннан кейін қайтадан орнына қойыңыз.
- Су құятын шлангыны жалғап, кранды ашып, судың ағып тұрмағанына көз жеткізіңіз.

### ТЕХНИКАЛЫҚ ҚЫЗМЕТ КӨРСЕТУ

Барлық электрондық компоненттерді (аша, электр бауы, компрессор және т.б.) тек сертификатталған сервис орталықтарында білікті персонал ғана ауыстыруы тиіс.

Ақаулар туындаған жағдайда кір жуатын машинаңыздың моделін және пайда болған ақау түрін көрсете отырып, дереу авторизацияланған сервис орталығына жүгініңіз. Білікті түрде жасалмаған жөндеу аспапқа берілетін кепілді қызмет көрсетудің күшін жояды. Аспапты жөндеу үшін тек түпнұсқа қосалқы бөлшектерді пайдалануға болады.

## ПАЙДАЛАНУ

### ҚОСАР АЛДЫНДА

- Кір жуатын машина тек тұрмыстық мақсатта пайдалануға арналған, оны тек машинада жууға болатын маталарды жуу үшін ғана пайдалануға болады. Кір жуатын машина кілемдерді жууға арналмаған.
- Кір жуатын машинаңызды тек салқын суға қосуға болады. Тек машинада жуу үшін пайдалануға болатын, көбікті аз түзетін тұрмыстық кір жуғыш ұнтақты таңдаңыз.
- Су беру және электрмен жабдықтау кір жуу аяқталғаннан кейін тоқтатылуы тиіс.
- Кір жуатын машинаны пайдалануға арналған қоршаған орта шарттары:
  1. Қоршаған ауа температурасы: 0-40°C.
  2. Ауаның салыстырмалы ылғалдылығы 25°C кезінде кемінде 95%.

### ЖУАР АЛДЫНДА

- Таңдалған бағдарлама үшін кірді жүктеу нормасынан асырмаңыз.
- Машина мен киімдерді бүлдірмес үшін киімдердің қалтасынан барлық бөгде нәрселерді, мысалы, монеталар және т.б. алып тастаңыз.
- Кішкене бұйымдарды (қол орамалдар, қолғаптар, шұлықтар және т.б.) кір жууға арналған қапқа салыңыз.
- Үлкен және кіші заттарды тиісті пропорциямен жүктеңіз.
- Есікті жауып жатқанда есік пен тығыздағыш сақинаның арасына киім қысылып қалмағанын тексеріңіз.
- Киім жапсырмасында көрсетілген матаның түрі, жуу температурасы және т.б. сияқты өндіруші ұсынған ақпаратқа сәйкес киімді сұрыптаңыз

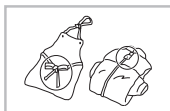
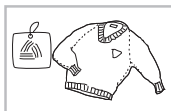

### ЖУҒЫШ ҚҰРАЛДАРДЫ ҚОСУ

- Кір жуар алдында жуғыш құралды (ұнтақ, сұйықтық және т.б. түрінде) жуғыш зат контейнеріне құйып, оны жабыңыз.
- Сұйық жуғыш заттарды қолданған кезде олардың мөлшері жууға жеткілікті екеніне көз жеткізіңіз.



Жуғыш құралдарға арналған бөлім (сусымалы немесе сұйық жуғыш заттарды салуға арналған негізгі бөлім).



Жуғыш құралдарға арналған бөлім (алдын ала жуу). «Алдын ала жуу» бағдарламасын пайдалану кезінде жуғыш затты жүктеу үшін қолданылады.



Киімге күтім жасауға арналған бөлім.

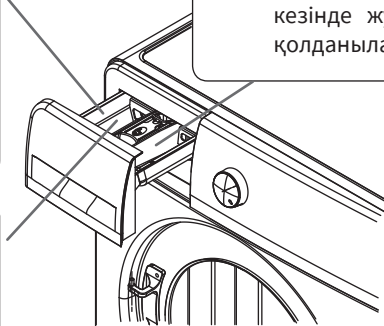

### КІР ЖУАТЫН МАШИНАНЫ ІСКЕ ҚОСУ

**1**



Су құятын шлангыны жалғап, кранды ашыңыз

**2**



Ашаны розеткаға қыстырыңыз

**3**



Су ағызатын шлангыны канализация жүйесіне

**4** Есікті ашып, кір киімдерді барабанға салып, есікті жабыңыз. Жуғыш заттарға арналған бөлікті ашып, оған кір жуғыш затты салыңыз. Бөлікті жабыңыз

- 5** Түймесін басыңыз **ВКЛ/ВЫКЛ**
- 6** Тұтқаны бұрып, қажетті жуу бағдарламасын таңдаңыз
- 7** «Іске қосу/ Кідірту» батырмасын басыңыз

Хлопок Синтетика

Хлопок 20°C Синтетика 40°C

Хлопок 40°C Деликатная

Хлопок 60°C Деликатная 20°C

Хлопок 90°C Автоочистка

Микс Отжим

Микс 40°C Быстрая 15'

Микс 60°C Полоскание +ОТЖИМ

3 ч 6 ч 9 ч

ВКЛ ВЫКЛ

ОТЛОЖЕННЫЙ СТАРТ Удерживать 3 сек.

ДОП. ПОЛОСКАНИЕ

СТАРТ ПАУЗА

## БАСҚАРУ ПАНЕЛІНІҢ СИПАТТАМАСЫ

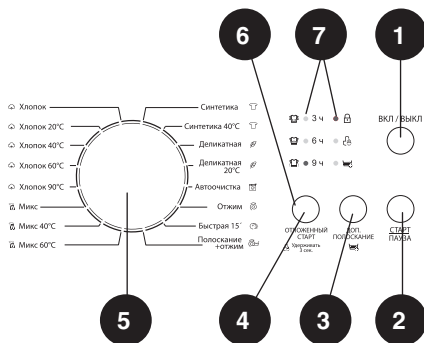

**1** Түймесін басыңыз **«ВКЛ/ВЫКЛ»** —Түйменің басыңыз «ВКЛ / ВЫКЛ» - кір жуғыш машинаны қосу үшін ВКЛ / ВЫКЛ түймесін басыңыз. Жуу аяқталғаннан кейін түймені қайтадан басыңыз. Кір жуғыш машина өшеді.

**2** **«Бастау/Кідірту»** батырмасы — Түймені басу бағдарламаны бастайды немесе тоқтатады. Жуу кезінде бұл түймені басу кез келген уақытта бағдарламаны уақытша тоқтатуға мүмкіндік береді. Кідірту функциясын кірді сулау үшін пайдалануға болады.

**3** **«Қосымша шаю» түймесі** — суды тұтынуды арттырмай қосымша шаю циклі, нәзік маталарды жуу үшін ұсынылады.

**4** **Кешіктіріп бастау түймесі** — осы функцияны пайдаланып, жуудың басталу уақытын 3 сағат, 6 сағат, 9 сағат, 12 сағат, 15 сағат және 18 сағаттан кейін орнатуға болады.

**5** **Бағдарламашы** - пайдаланушыға кірдің деңгейіне, матаның түріне және жүктелген заттардың санына байланысты жуу бағдарламасын таңдауға мүмкіндік береді, бұл жуудың жоғары сапасын және аспапты тиімді жұмысын қамтамасыз етеді. Қосылғаннан кейін таңдалған бағдарламаның параметрлері бағдарламашының тұтқасын бұру арқылы басқа қалыпқа өзгертілмейді.

**6** **«Балалардан қорғау»** - балалардың кездейсоқ параметрлерді өзгертуіне жол бермейтін арнайы түйме құлпы. «Қосу/Өшіру» түймесін қоспағанда, барлық түймелер өшіріледі. «Бастауды кешіктіру» түймесін 3 секунд бойы басып тұру «Балалардан қорғау» функциясын іске қосады.

**7** **Басқару панелінің индикаторлары**



Кір жуу кезінде индикатор жанады.



Шаю режимі кезінде индикатор жанады.



Индикатор «айналдыру»режимі жұмыс істеп тұрған кезде жанады.



Индикатор кір жуғыш машинаның есігін бұғаттау туралы ақпаратты көрсетеді.



Индикатор «балалардан қорғау»режимінің жұмысы кезінде жанады.

**3 сағ, 6 сағ, 9 сағ-** «кейінге қалдырылған старт» режимі жұмыс істеп тұрған кезде жанады (12 сағ-3 сағат және 9 сағат-15 сағат екі индикатор жанады-6 сағат және 9 сағат екі индикатор жанады; 18 сағат-3 сағат, 6 сағат және 9 сағат үш индикатор жанады).

**⚠️ МАҢЫЗДЫ!** Кір жуғыш машинада PTG есік құлпы (электр құлпы бар жабу блогы), 2~3 минут күтіңіз, құлыптың құлпын ашуды күтіңіз және тек осыдан кейін есікті ашыңыз! Есікті қолдана отырып ашуға қатаң тыйым салынады күштер!

## ЖУУ БАҒДАРЛАМАЛАРЫНЫҢ СИПАТТАМАСЫ

- **Мақта** — 30°C-тан 90°C-қа дейінгі температурада жуу. Барабанның әртүрлі қозғалу режимдерін пайдалану арқасында кір жуу өте сапалы жүреді. Ақ және түрлі-түсті мақтата және мақта матаны (төсек-орын, пижамалар, жейделер, іш киім, т.б.) жууға арналған. Температура режимін киімнің ластану дәрежесіне байланысты таңдаңыз. Киім неғұрлым қатты ластанған болса, соғұрлым жоғары температура режимін таңдау керек.
- **Микс** — жуу температурасы 0°C; 40°C және 60°C. мінсіз жұмсақ жуу әлсіз ластанған маталардан жасалған түрлі бұйымдар.
- **Синтетика** — әжептәуір ластанған синтетикалық маталарды 0°C-тан 60°C дейінгі температурада жуу.
- **Сақтықпен жуу** — нәзік маталарды (блузкалар, шілтер және жұқа немесе үлбіреген маталардан) жасалған басқа да заттар үшін 0 немесе 20°C температурада жуудың ұқыпты режимі.
- **Автоазарту** — келесі кір жуу тиімдірек болуы үшін киімді 90°C дейінгі температурада зарарсыздандыра отырып, барабанды және ағызу жүйесін ластанудан азартатын бағдарлама. Бағдарлама киім мен жуғыш заттарды жүктеуге мүмкіндік бермейді!
- **Сығу** — сығуға арналған бөлек бағдарлама. Кір жуатын машинаның бағынан су ағызылып, содан кейін киім сығылады.
- **Жылдам жуу 15'** — бұл бағдарламалар шамалы ластанған күнделікті киімдерді тез жууға мүмкіндік береді. Бұл жағдайда барабанға киімді толтырмай салуға және жуылатын киімнің түсіне назар аудармауға болады (бұл режимдердегі судың температурасы 0-ден 30°C дейін)
- **Шаю + Сығу** — суы бар машинадағы киімнің айналуы тоқтағаннан кейін суды ағызу үшін қолданылатын бағдарлама.

**ЖУУ БАҒДАРЛАМАЛАРЫНЫҢ КЕСТЕСІ**

Бағдарлама	Кір жуу температурасы (°C)	Количество циклов полоскания	Жуу уақыты	Сығу айналымдары (айн/мин)	KF-ENC6105W	KF-ENC7105W
					Макс. жүктемесі (кг)	
Мақта	холодная	2	1:28	800	≤ 6	≤ 7
Мақта 20°C	20	2	1:33	800	≤ 6	≤ 7
Мақта 40°C	40	2	4:14	1000	≤ 6	≤ 7
Мақта 60°C	60	2	4:32	1000	≤ 6	≤ 7
Мақта 90°C	90	2	2:29	800	≤ 6	≤ 7
Микс	холодная	2	1:06	800	≤ 4	≤ 4
Микс 40°C	40	2	1:18	800	≤ 4	≤ 4
Микс 60°C	60	2	1:35	800	≤ 4	≤ 4
Синтетика	холодная	2	1:01	800	≤ 3	≤ 3
Синтетика 40°C	40	2	1:13	800	≤ 3	≤ 3
Сақтықпен жуу	холодная	2	0:56	800	≤ 3	≤ 3
Сақтықпен жуу 20°C	20	2	0:59	800	≤ 3	≤ 3
Автотазарту	60	2	1:18	800	—	—
Сығу	—	—	0:14	800	≤ 6	≤ 7
Жылдам жуу 15'	холодная	2	0:15	800	≤ 2	≤ 2
Шаю + Сығу	холодная	2	0:34	800	≤ 6	≤ 7

\*Өрбір жуу бағдарламасы зауытта бағдарламаланған және мүмкін емес мүмкін өзгертілуі мүмкін.

\* Бағдарламалардың орындалу уақыты шамамен көрсетілген. Нақты орындалу уақыты шарттарға байланысты бағдарламалар қысқа/ұзағырақ болуы мүмкін жуу (судың қысымы, кірдің мөлшері және т.б.).

**ҚОСЫМША ФУНКЦИЯЛАР**

**Жады функциясы.** Электр энергиясы өшіп қалған кезде кір жуатын машина жуудың қай кезеңінде өшірілгенін және қалпына келтірілгенін есте сақтайды, электр энергиясы қайта берілген тоқтаған жерінен бастап жууды жалғастырады.

**Қорғау**

- Сығу кезінде киім барабан ішінде дұрыс таралмауы мүмкін. Машина сығу кезінде жүзеге асырылатын кірді автоматты түрде қайта бөлу функциясымен жабдықталған, содан кейін сығу бағдарламасы жалғасады.
- Егер киімді қайта бөлудің (сілкіледудің) автоматты функциясын орындалғаннан кейін киім қажетті түрде таралмаса, онда кір жуғыш машинаның қатты дірілдеуіне жол бермеу үшін сығу жылдамдығы төмендетіледі.
- Машинаға салынған кір киім көлемі тым аз болған жағдайда (1 кг-нан аз), сығу режимінен автоматты түрде бас тартылады. Киім аз болғандықтан, жоғары жылдамдықпен сығу шамадан тыс діріл тудыруы және машинаның сынып қалуына себеп болуы мүмкін.
- Кірді қайта бөлу (сілкілеу) қажеттілігі жуу бағдарламасының орындалу уақытын ұзарта түседі.

**⚠️ МАҢЫЗДЫ! Ең жоғары айналдыру жылдамдығындағы Мақта 60°C / 40°C бағдарламасы стандартты жуу бағдарламасы болып саналады және**

**бір жуу цикліне қуат пен суды тұтыну тұрғысынан ең тиімді болып саналады.**

- **Есік пен тығыздағыш арасында киімнің тұрып қалмағанына көз жеткізіңіз.**
- **Ең аз су мен энергияны тұтыну арқылы жақсы әсер алу үшін әртүрлі жуу температуралары үшін жуғыш заттың дұрыс түрін пайдаланыңыз.**

## АҚАУЛАРДЫ ТҮЗЕТУ

Пайдалану барысында тұтынушы өз күшімен жоя алмайтын ақаулықтар анықталған кезде кір жуатын машиналарды жөндеу жөніндегі сервис орталығына жүгіну қажет.

Жөндеу қызметіне хабарласпас бұрын осы бөлімді оқып шығыңыз. Бұл тізімге сапасыз құрастырудың немесе осы аспапта сапасыз материалдарды пайдаланудың нәтижесі болып табылмайтын ең жиі кездесетін жағдайлар кіргізілген.

**⚠ НАЗАР АУДАРЫҢЫЗ! Ақаулықтарды түзету алдында бұйымды желіден ажырату керек. Осы нұсқаулықта көрсетілмеген ақаулықтарды түзетуді білікті электрик немесе құзыретті маман ғана жүзеге асыруы тиіс.**

Ақаулық	Жою тәсілі
Машина қосылмайды.	Машинаны электр желісіне қосыңыз. ҚОСУ/ӨШІРУ батырмасын, содан кейін «Бастау/ Кідірту» батырмасын басыңыз. Су жіберетін шлангыны түзеп жіберіңіз.
Кір жуғыш машина жұмыс істемейді.	Кранды барынша ашыңыз. Су беретін шлангыдағы сүзгіні тазалаңыз. Ыдыс жуатын машинаның есігін жабыңыз.
Жуу аяқталғаннан кейін киім салатын люгы ашылмайды.	Люк құлпын бұғаттау жүйесі қосылған. Кір жуатын машинаны электр желісінен ажыратыңыз.
Су қызбайды.	Салқын сумен жуу режимі таңдалмағанына көз жеткізіңіз. Қыздырғыш элементі бүлінген. Сервис орталығына жүгініңіз.
Кір жуатын машинаның астына су жиналған.	Су беретін шлангының жалғанғанын тексеріңіз.
Индикаторлары жанбай тұр.	Электрмен жабдықтау бұзылған. Электр желісіне қосылуын тексеріңіз. Басқару тақташасы бүлінген. Сервис орталығына жүгініңіз.
Кір жуатын машина сықпайды.	Барабанға салынған заттарды шығарып, қайтадан салыңыз, сорғыны тазалаңыз.
Нашар /әлсіз сығады	Жуғыш құралды киімнің ластану деңгейіне және судың кермектігіне қарай мөлшерлеп қосыңыз (жуғыш құрал қаптамасындағы ұсынымдарды қараңыз).
Кір жуатын машина су жинамай тұр.	1. Сүзгінің күйін тексеріп, қажет болса, тазалаңыз. 2. Судың екпінін тексеріңіз. 3. Су келетін шлангыны тағы бір рет жалғаңыз. 4. Кір жуатын машинаның есігін жабыңыз. 5. Шлангының бұралмағанына немесе қысылмағанына көз жеткізіп, тексеріңіз.

Ақаулық	Жою тәсілі
Кір жуғыш суды жинағанымен, ағызып жібереді.	Су ағызатын шлангының қысылып немесе бітеліп қалмағанын тексеріңіз, ол еден деңгейінен 65-100 см биіктікте орналасуы керек.
Кір жуатын машина дірілдейді.	Барлық тасымалдау болттарының алынып тасталғанын тексеріп, тексеріңіз.
	Кір жуатын машинаның орнын әртүрлі жазықтық деңгейіне қарай реттеп көріңіз.
Кір жуғыш ұнтақ бөлігінде көп мөлшерде көбік пайда болады.	Жуғыш заттың мөлшерін азайтыңыз.
	Судың кермектігін, сондай-ақ қолданылатын жуғыш құралдың мөлшері мен түрін тексеріңіз.
Кір жуу бағдарлама аяқталмастан бұрын үзіліп қалады.	Қуат кернеуін, судың келуін және ағызылуын тексеріңіз.
Жуу бағдарламасының орындалуы уақытша тоқтап қалады.	Кір жуатын машина сумен автоматты түрде толтыру жүйесімен жабдықталған.
	Артық көбікті алып тастау үшін тоқтатылады.
Есіктің құлпы ақаулы.	Барабан мен есіктің арасында киім тұрып қалмағанын тексеріңіз. Егер киім жабысып қалса, кедергілерді жойып, кір жуатын машинаның есігін мықтап жабыңыз. Қажет болса, сервис орталығына хабарласыңыз
Қыздырғыш элементі ақаулы	Кранды жауып, машинаны электр және су желілерінен ажыратыңыз. Сервис орталығына хабарласыңыз
Су асып төгіледі	
Барабан бұрылмайды	

**⚠ НАЗАР АУДАРЫҢЫЗ! Осы нұсқаулықта көрсетілмеген ақауларды іздеуді және жоюды тек білікті маман жүргізе алады.**

Ақаулар туындаған жағдайда кір жуатын машинаңыздың моделін және пайда болған ақаулық түрін көрсете отырып, дереу автормзацияланған сервис орталығына жүгініңіз. Жөндеу үшін тек түпнұсқа қосалқы бөлшектер пайдаланылады. Білікті түрде жасалмаған жөндеу аспапқа берілетін кепілді қызмет көрсетудің күшін жояды.

## ӨЗІН-ӨЗІ ДИАГНОСТИКАЛАУ

Кір жуатын машинада ішкі диагностика жүйесі бар, егер дұрыс пайдаланылмауына байланысты ұсақ ақаулықтары пайда болса, солардың себептерін анықтауға көмектеседі.

**⚠ НАЗАР АУДАРЫҢЫЗ! Осы нұсқаулықта көрсетілмеген ақауларды іздеуді және жоюды тек білікті маман жүргізе алады.**

Ақаулар туындаған жағдайда кір жуатын машинаңыздың моделін және пайда болған ақаулық түрін көрсете отырып, дереу авторизацияланған сервис орталығына жүгініңіз. Жөндеу үшін тек түпнұсқа қосалқы бөлшектер пайдаланылады. Білікті түрде жасалмаған жөндеу аспапқа берілетін кепілді қызмет көрсетудің күшін жояды.

## Бағдарламалық режимдердің индикаторларының мәртебесі бойынша ақаулықтар кестесі

Ақаулық	Индикатор жыпылықтап тұр				Мүмкін мәселе	Себебі
	Балаларды қорғау	Жуу	Шаю	Айналдыру		
Суды толтыру үшін көп уақыт қажет	☀	○	●	●	Су шүмегі жабық. Суды өшіру немесе төмен су қысымы. Су құятын түтік майысқан.	Ашық түртіңіз. Қысым/су беру қалпына келгенше күтіңіз. Түтікшені түзетіңіз.
Су ұзақ уақыт бойы ағып кетеді	☀	●	○	○	Түтік биіктігінің дұрыс орнатылғанын тексеріңіз. Сорғының жұмыс істеп тұрғанын тексеріңіз.	Су төгетін түтік еденнен 65-100 см биіктікте орналасуы керек. Қажет болса, қызмет көрсету орталығына хабарласыңыз.
Ақаулы есік құлпы	☀	●	●	○	Барабан мен есік арасында киімнің тұрып қалғанын тексеріңіз	Есікті қаттырақ жабыңыз. Қажет болса, қызмет көрсету орталығына хабарласыңыз.
Айналдыру жұмыс істемейді	☀	○	●	○	Тасымалдау болттарының босағанын тексеріңіз. Құрылғы тегіс емес жерге орнатылған. Тым аз кір салынған/Жүк салмағы тым төмен. Аяқтар реттелмеген.	Тасымалдау болттарын бұрап алыңыз. Құрылғыны жылжытыңыз және оны деңгейге қойыңыз. Барабанға кір қосыңыз. Аяқтарды реттеңіз.
Толып жатқан су	☀	○	○	●	Кранды жабыңыз, машинаны электр желісінен ажыратыңыз. Қызмет көрсету орталығына хабарласыңыз.	
Қыздыру элементі ақаулы	☀	○	○	○	Машинаны электр желісінен және су желісінен ажыратыңыз. Қызмет көрсету орталығына хабарласыңыз.	
Барабан айналмайды	☀	●	●	●	Кранды жабыңыз, машинаны электр желісінен ажыратыңыз. Қызмет көрсету орталығына хабарласыңыз.	

○ - бағдарлама индикаторы жанады; ● - индикатор жанбайды; ☀ - индикатор жыпылықтайды

**⚠ НАЗАР АУДАРЫҢЫЗ! Егер ақау қайтадан пайда болса, сервис орталығына хабарласыңыз.**

## КӘДЕГЕ ЖАРАТУ



Кір жуатын машинаны кәдеге жаратпас бұрын, қауіпсіздік үшін толық жарамсыз күйге келтіру қажет. Электрмен қуаттандыру бауының ашасын розеткадан суырып алыңыз, кабельді құрылғы қабырғасына мүмкіндігінше жақын жерден кесіңіз, сондай-ақ балалар ойнап жатқанда кілттеніп қалмауы үшін немесе ток соқпауы үшін есікті шешіп алыңыз. Бұл аспапты қарапайым тұрмыстық қалдықтармен бірге кәдеге жаратуға болмайды. Денсаулыққа және қоршаған ортаға ықтимал қаупінің алдын алу үшін аспап электр жабдығын кәдеге жаратудың бекітілген процесі шеңберінде кәдеге жаратылуы тиіс. Кез-келген жағдайда бұдан әрі қалдықтар мен қоқыстарды кәдеге жаратуға қатысты жергілікті нұсқамалармен қамтамасыз етіледі.

## ЕРЕКШЕЛІГІ / ЖИЫНТЫҚТАМАСЫ

Моделі	KF-ENC6105W	KF-ENC7105W
Құрғақ кірдің максималды жүктемесі (кг)	6	7
Сығу кезіндегі максималды айналым саны (айн/мин)	1000	1000
Номиналды тұтыну қуаты (Вт)	1500	1500
Кернеуі (В) / Ток жиілігі (Гц)	220-240 / 50	220-240 / 50
Индикация	да	да
Жуу аяқталғанда берілетін дыбыстық сигнал	да	да
Энергия тиімділігі сыныбы	A++	A++
Жуу сыныбы / Сығу сыныбы	A / C	A / C
Жылдық қуат тұтынуы (КВт*сағ/жыл)	170	170
Жылдық су шығыны (л/жылына)	10560	10560
Жуу циклындағы ең үлкен су шығыны (л/цикл)	48	48
Киімнің қалдық ылғалдылығы	60	60
Жуу/сығу кезіндегі шудың деңгейі (дБ)	60 / 74	60 / 74
Электрмен қоректендіру бауының ұзындығы (м)	1,5	1,5
Су құятын / ағызатын шлангының ұзындығы (м)	1 / 1,87	1 / 1,87
Барабанның көлемі, кемінде (л)	40	41
Жүктеу саңылауының өлшемі (мм)	287	287
Корпусының түсі	ақ	ақ
<b>Негізгі жуу бағдарламалары</b>		
Бағдарламалар саны	16	16
Бағдарламалар тізімі	Мақта; Мақта 20°C; Мақта 40°C; Мақта 60°C; Мақта 90°C; Микс 40°C; Микс 60°C; Синтетика; Синтетика 40°C Нәзік жуу; Нәзік жуу 20°C; Жылдам жуу 15' Шаю + Айналдыру Айналдыру Барабан тазалау	Мақта; Мақта 20°C; Мақта 40°C; Мақта 60°C; Мақта 90°C; Микс 40°C; Микс 60°C; Синтетика; Синтетика 40°C Нәзік жуу; Нәзік жуу 20°C; Жылдам жуу 15' Шаю + Айналдыру Айналдыру Барабан тазалау
<b>Қосымша функциялар</b>		
Алдын ала жуу	иә	иә
Бастауды кейінге қалдыру	3-тен 18 сағатқа дейін	3-тен 18 сағатқа дейін
Киім қосу үшін жұмысын кідірту	иә	иә
Барабанды автотазарту	иә	иә
<b>Ерекшеліктері</b>		
Балаларды қорғау	иә	иә
Автобаланс	иә	иә
Антипена	иә	иә
Қызып кетуді басқару	иә	иә
Толып кетуді басқару	иә	иә
<b>Габариттік өлшемдер</b>		
Таза /жалпы салмағы (кг)	52 / 55	52 / 55
Қаптамасыз габариттері (ЕхСхБ) (мм)	595x440x850	595x440x850
Қаптамадағы габариттері (ЕхСхБ) (мм)	657x490x885	657x490x885
<b>Жиынтықтамасы</b>		
Кір жуатын машина (дана)	1	1
Кепілдік талоны бар пайдалану жөніндегі нұсқаулық (дана)	1	1
Қаптама (дана)	1	1

<p style="text-align: center;"><b>КЕПІЛДІК ЖӨНДЕУГЕ № 1 ТАЛОННЫҢ ТҮБІРТЕГІ</b> автоматты кір жуғыш машина KRAFT</p> <p>моделі _____ сериялық № _____</p> <p>Алынды « _____ » _____ 20 _____ жыл</p> <p>Орындаушы _____ қолы _____</p> <p>Т.А.Ә.</p> <p>Орыдалған жұмыстардың түрімен мазмұны _____</p> <p>Сервистік қызметтің атауы _____</p> <p style="text-align: right;">Кесу сызығы</p>	<p style="text-align: center;"><b>KRAFT автоматты кір жуғыш машина</b> <b>кепілдік жөндеуге арналған № 1 талон</b> <b>ТҮБІРТЕГІ</b></p> <p>моделі _____</p> <p>сериялық № _____</p> <p>Сатылды _____ (сауда кәсіпорнының атауы мен мекенжайы)</p> <p>_____</p> <p>_____ тел.: _____</p> <p>Сатылған күні « _____ » _____ жыл.</p> <p>Дүкен мәртабаны _____ (сатушының өз қолы)</p> <p>Сервистік кәсіпорынның атауы және мекенжайы* _____ (* сауда кәсіпорны толтырады)</p> <p>_____</p> <p>_____</p>
<p style="text-align: center;"><b>КЕПІЛДІК ЖӨНДЕУГЕ № 2 ТАЛОННЫҢ ТҮБІРТЕГІ</b> автоматты кір жуғыш машина KRAFT</p> <p>моделі _____ сериялық № _____</p> <p>Алынды « _____ » _____ 20 _____ жыл</p> <p>Орындаушы _____ қолы _____</p> <p>Т.А.Ә.</p> <p>Орыдалған жұмыстардың түрімен мазмұны _____</p> <p>Сервистік қызметтің атауы _____</p> <p style="text-align: right;">Кесу сызығы</p>	<p style="text-align: center;"><b>KRAFT автоматты кір жуғыш машина</b> <b>кепілдік жөндеуге арналған № 2 талон</b> <b>ТҮБІРТЕГІ</b></p> <p>моделі _____</p> <p>сериялық № _____</p> <p>Сатылды _____ (сауда кәсіпорнының атауы мен мекенжайы)</p> <p>_____</p> <p>_____ тел.: _____</p> <p>Сатылған күні « _____ » _____ жыл.</p> <p>Дүкен мәртабаны _____ (сатушының өз қолы)</p> <p>Сервистік кәсіпорынның атауы және мекенжайы* _____ (* сауда кәсіпорны толтырады)</p> <p>_____</p> <p>_____</p>



<p style="text-align: center;"><b>КЕПІЛДІК ЖӨНДЕУГЕ № 1 ТАЛОННЫҢ ТҮБІРТЕГІ</b> автоматты кір жуғыш машина KRAFT</p> <p>моделі _____ сериялық № _____</p> <p>Алынды « _____ » _____ 20 _____ жыл</p> <p>Орындаушы _____ қолы _____</p> <p>Т.А.Ә.</p> <p>Орыдалған жұмыстардың түрімен мазмұны _____</p> <p>Сервистік қызметтің атауы _____</p> <p style="text-align: right;">Кесу сызығы</p>	<p style="text-align: center;"><b>KRAFT автоматты кір жуғыш машина</b> <b>кепілдік жөндеуге арналған № 1 талон</b> <b>ТҮБІРТЕГІ</b></p> <p>моделі _____</p> <p>сериялық № _____</p> <p>Сатылды _____ (сауда кәсіпорнының атауы мен мекенжайы)</p> <p>_____</p> <p>_____ тел.: _____</p> <p>Сатылған күні « _____ » _____ жыл.</p> <p>Дүкен мәртабаны _____ (сатушының өз қолы)</p> <p>Сервистік кәсіпорынның атауы және мекенжайы* _____ (* сауда кәсіпорны толтырады)</p> <p>_____</p> <p>_____</p>
<p style="text-align: center;"><b>КЕПІЛДІК ЖӨНДЕУГЕ № 2 ТАЛОННЫҢ ТҮБІРТЕГІ</b> автоматты кір жуғыш машина KRAFT</p> <p>моделі _____ сериялық № _____</p> <p>Алынды « _____ » _____ 20 _____ жыл</p> <p>Орындаушы _____ қолы _____</p> <p>Т.А.Ә.</p> <p>Орыдалған жұмыстардың түрімен мазмұны _____</p> <p>Сервистік қызметтің атауы _____</p> <p style="text-align: right;">Кесу сызығы</p>	<p style="text-align: center;"><b>KRAFT автоматты кір жуғыш машина</b> <b>кепілдік жөндеуге арналған № 2 талон</b> <b>ТҮБІРТЕГІ</b></p> <p>моделі _____</p> <p>сериялық № _____</p> <p>Сатылды _____ (сауда кәсіпорнының атауы мен мекенжайы)</p> <p>_____</p> <p>_____ тел.: _____</p> <p>Сатылған күні « _____ » _____ жыл.</p> <p>Дүкен мәртабаны _____ (сатушының өз қолы)</p> <p>Сервистік кәсіпорынның атауы және мекенжайы* _____ (* сауда кәсіпорны толтырады)</p> <p>_____</p> <p>_____</p>



## КЕПІЛДІК ТАЛОНЫ

Сату күні

« \_\_\_\_ » \_\_\_\_\_ 20\_\_ жыл

Дүкеннің мөртаңбасы

**Сату кезінде сатушы кепілдік талондарын толтыруға міндетті. Шығарылған күні мен сериялық нөмірі қаптамада және тауардың артқы жағында көрсетілген.**

Шығарушының кепілдік міндеттемелері KRAFT сауда маркасындағы автоматты кір жуғыш машина үшін ғана қолданылады. **Кепілдік мерзімі: сатып алу күнінен бастап 1 жыл. Бұйымның қызмет ету мерзімі: 5 жыл.**

Авторландырылған сервис орталықтары турал ақпарат <http://kraftltd.com> сайтында немесе +7(800)200-79-97 қолдау қызметінің тегін телефон байланысы арқылы қолжетімді. KRAFT өніміне қатысты сұрақтар немесе мәселелер туындаған жағдайда, келесі мекенжай бойынша жазбаша хабарласуыңызды сұраймыз: «ЛЕБЕДИНСКИЙ ТОРГОВЫЙ ДОМ» ЖАҚ, Днепропетровская к-сі, 50 В, Ростов-на-Дону қ., 344093, Ресей, немесе электрондық пошта: [service@lbtd.ru](mailto:service@lbtd.ru).

1. Сатып алушы кепілдік қызмет көрсету қағидалары мен шарттарын сақтаған кезде, шығарушы зауыттық ақаулықтарды немесе техникалық ақаулықтарды пайдаланудың кепілдіктік мерзімі ішінде тегін жоюға кепілдік береді. Сыртқы түріне байанысты барлық кінәрат-талаптарды тауарды сатып алу кезінде сатушыға қойыңыз. Тауарды сатып алғаннан кейін, барлық сыртқы бұзылулар үшін жауапкершілік тұтынушыға жүктеледі.
2. Кепілдік коммерциялық емес жеке, отбасылық мақсаттарда немесе үйде пайдаланылатын бұйымдарға ғана қолданылады. Өйтпеген жағдайда, кепілдік мерзімі сатып алған сәттен бастап 3 айды құрайды.
3. Сатып алушы заңнамамен белгіленген мерзімде бұйым сапасына техникалық сараптама жүргізу құқығын өзіне қалдырады.
4. Кепілдік жөндеу келесі жағдайларда жүргізілмейді:
  - кепілдік талонының жарамсыздығы;
  - пайдаланушының немесе сатушы ұйымның бұйымды пайдалану, орнату және тасымалдау қағидаларын бұза отырып, техниканы дұрыс пайдаланбауы нәтижесінде пайда болған бұзылулар мен ақаулықтар болуы;
  - үшінші тұлғалардың немесе бой бермейтін күштің әсері, ішіне бөгде заттардың және шыбын-шіркейлердің кіруі, жануарлардың аспапты бүлдіруі нәтижесінде бұзылулар мен ақаулықтардың болуы;
  - қуат беруші электрлік және кабельдік желілердің Мемлекеттік техникалық стандарттардан ауытқу фактісін анықтау, шығарушы қарастырғаннан көп қуатты беру;
  - техникалық тұрғыда өз бетімен немесе бөгде адамдардың жөндеу жүргізу (жөндеуге тырысу) фактісінің анықталуы;
  - өнеркәсіптік немесе коммерциялық мақсаттарда бұйымды пайдалану.
5. Кепілдік талоны келесі жағдайларда жарамсыз:
  - дүкеннің және шебердің талонды дұрыс немесе толық толтырмауы;
  - сатылған күнінің және дүкен мөртаңбасының болмауы.
6. Шығарушы қауіпсіздік техникасы, аспапты тасымалдау және пайдалану қағидаларын сақтамау себебінен адамдар мен жануарларға және орынжайларға келтірілген залал үшін жауапкершілік алмайды.
7. Кепілдік қызмет көрсету аспапты орнатуға, тазалауға және оны күтуге қолданылмайды.

**ОРНАТУ ТАЛОНЫ**

---

Автоматты кір жуғыш машина \_\_\_\_\_ Қ.

\_\_\_\_\_ к-сі, № \_\_\_\_\_ үй, \_\_\_\_\_

пәтерде орнатылған және оны \_\_\_\_\_  
(ұйымның атауы)

\_\_\_\_\_ механигі қосқан.

Механик \_\_\_\_\_  
(қолы, күні)

**Автоматты кір жуғыш машина жиынтықталған және жұмыс істеп тұр.**

**Пайдалану жөніндегі нұсқаулықпен, қолдану қағидаларымен және кепілдік міндеттемелермен таныстым.**

Иесі \_\_\_\_\_  
(қолы, күні)

\* Изготовитель оставляет за собой право вносить изменения конструкций, технических характеристик, внешнего вида, комплектации товара, не ухудшающие его потребительских качеств, без предварительного уведомления потребителя.

Вся представленная в руководстве информация, касающаяся комплектации, технических характеристик, функций и цветовых решений, носит сугубо информационный характер и ни при каких условиях не является публичной офертой.

\* The manufacturer reserves the right to change designs, specifications, appearance, configuration of the product without impairing its consumer qualities, without prior notice to the customer.

All information provided in the manual concerning the configuration, technical characteristics, functions, and colors is purely informational in nature and under no circumstances is a public offer.

\* Шығарушы мен импорттаушы тауардың құрылысына, техникалық сипатталарына, функцияларына, сыртқы түріне және жиынтықталуына аспаптың тұтынушылық сапаларын нашарлатпайтын өзгертулерді алдын ала хабарламай енгізу құқығын өзіне қалдырады.

Жиынтықтылыққа, техникалық сипаттамаларға, функцияларына және түсіне қатысты нұсқаулықта көрсетілген барлық ақпарат тек ақпараттық сипатқа ие және ешбір жағдайда жария оферт болып табылмайды.

**Manufacturer:**

SKYWORTH ELECTRIC CO.,  
LTD  
Address: No. 96 New Energy  
Avenue,  
Lishui Economic  
Development Zone, Lishui  
District, Nanjing City,  
Jiangsu Province, China

**Изготовитель:**

СКАЙВОРТ ЭЛЕКТРИК КО.,  
ЛТД  
Адрес: №96 Нью Энэрджи  
Авеню, Лишуй  
Экономик Девелопмент  
Зон, Лишуй Дистрикт,  
Нанкин Сити, Цзянсу  
Провинс, Китай

**Дайындаушы:**

СКАЙВОРТ ЭЛЕКТРИК КО.,  
ЛТД  
Мекенжайы: №96 Нью  
Энэрджи Авеню, Лишуй  
Экономик Девелопмент  
Зон, Лишуй Дистрикт,  
Нанкин Сити, Цзянсу  
Провинс, Қытай

**Importer:**

SARMAT LLC.  
Address:  
No. 50 V, Dnepropetrovskaya  
Str.,  
apt. 2, Rostov-on-Don, PC  
344093, Russia.  
Tel.: +7 (800) 200-79-9

**Импортер:**

ООО «САРМАТ»  
Адрес:  
ул. Днепропетровская,  
50 В,  
офис 2, г. Ростов-на-Дону,  
344093, Россия.  
Тел.: +7 (800) 200-79-9

**Импорттаушы:**

«САРМАТ» ЖШҚ  
Мекен-жайы:  
Днепропетровская көшесі,  
50 В, 2-кеңсе,  
Ростов-на-Дону қ., 344093,  
Ресей  
Тел.: +7 (800) 200-79-97

**Made in China****Сделано в Китае****Қытайда жасалған**



[WWW.KRAFTLTD.COM](http://WWW.KRAFTLTD.COM)



Телефон службы поддержки клиентов

Phone customer service

Клиенттерге қызмет көрсету телефоны

**+7(800) 200-79-97**

